

ULTRA 120 B-G

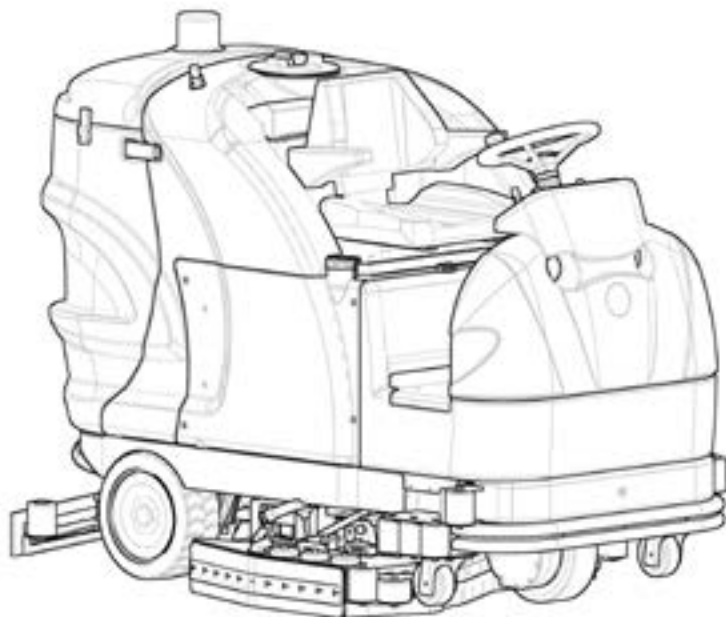

SCRUBBING MACHINES

**РУКОВОДСТВО ПО ЭКСПЛУАТАЦИИ
И ТЕХОБСЛУЖИВАНИЮ**



СОДЕРЖАНИЕ

СОДЕРЖАНИЕ	3
УСЛОВНЫЕ ОБОЗНАЧЕНИЯ, ИСПОЛЬЗУЕМЫЕ В РУКОВОДСТВЕ	5
ОСНОВНЫЕ КОМПОНЕНТЫ МАШИНЫ	6
НАЗНАЧЕНИЕ И СОДЕРЖАНИЕ РУКОВОДСТВА	11
КОМУ ПРЕДНАЗНАЧЕНО РУКОВОДСТВО	11
ХРАНЕНИЕ РУКОВОДСТВА ПО ЭКСПЛУАТАЦИИ И ТЕХОБСЛУЖИВАНИЮ	11
ПРИЁМКА МАШИНЫ	11
ПРЕДИСЛОВИЕ	11
ИДЕНТИФИКАЦИОННЫЕ ДАННЫЕ	11
ТЕХНИЧЕСКОЕ ОПИСАНИЕ	11
ИСПОЛЬЗОВАНИЕ – НАЗНАЧЕНИЕ	11
БЕЗОПАСНОСТЬ	11
ПАСПОРТНАЯ ТАБЛИЧКА	11
ТЕХНИЧЕСКИЕ ДАННЫЕ	12
ОБЩИЕ ПРАВИЛА БЕЗОПАСНОСТИ	14
СИМВОЛЫ, ИСПОЛЬЗУЕМЫЕ В МАШИНЕ	20
СИМВОЛЫ НА ПАНЕЛИ УПРАВЛЕНИЯ	23
СИМВОЛЫ, ИСПОЛЬЗУЕМЫЕ В ПАСПОРТНОЙ ТАБЛИЧКЕ	24
ПОДГОТОВКА МАШИНЫ	25
ТРАНСПОРТИРОВКА УПАКОВАННОЙ МАШИНЫ	25
ИЗВЛЕЧЕНИЕ МАШИНЫ ИЗ УПАКОВКИ (МОДЕЛИ В)	25
ИЗВЛЕЧЕНИЕ МАШИНЫ ИЗ УПАКОВКИ (МОДЕЛИ G)	26
КАК ПЕРЕМЕЩАТЬ МАШИНУ (МОДЕЛИ В)	28
КАК ПЕРЕМЕЩАТЬ МАШИНУ (МОДЕЛИ G)	29
ТИП ИСПОЛЬЗУЕМЫХ АККУМУЛЯТОРНЫХ БАТАРЕЙ (МОДЕЛИ В)	31
ТИП ИСПОЛЬЗУЕМОЙ АККУМУЛЯТОРНОЙ БАТАРЕИ (МОДЕЛИ G)	31
ТИПЫ ИСПОЛЬЗУЕМЫХ БАЛЛОНОВ СУГ (МОДЕЛИ G)	31
ОБСЛУЖИВАНИЕ И УТИЛИЗАЦИЯ АККУМУЛЯТОРНЫХ БАТАРЕЙ (МОДЕЛИ В-G)	31
ОБСЛУЖИВАНИЕ И УТИЛИЗАЦИЯ ЭНДОТЕРМИЧЕСКОГО ДВИГАТЕЛЯ (МОДЕЛИ G)	31
ТЕХНИЧЕСКОЕ ОБСЛУЖИВАНИЕ И УТИЛИЗАЦИЯ БАЛЛОНА СУГ (МОДЕЛИ G)	31
УСТАНОВКА МАШИНЫ В БЕЗОПАСНОЕ СОСТОЯНИЕ	31
УСТАНОВКА БАТАРЕЙ В МАШИНУ (МОДЕЛИ В)	33
ЗАРЯДКА БАТАРЕЙ (МОДЕЛЬ В)	33
ВСТАВКА ПУСКОВОЙ БАТАРЕИ (МОДЕЛЬ G)	34
УСТАНОВКА ЦИЛИНДРА СУГ В МАШИНУ (МОДЕЛИ G)	34
ЗАПОЛНЕНИЕ БЕНЗОБАКА (МОДЕЛИ G)	35
МОНТАЖ ЩЕТКИ	36
МОНТАЖ КОРПУСА СКРЕБКА	37
ЗАПОЛНЕНИЕ БАКА МОЮЩЕГО РАСТВОРА	37
МОЮЩИЙ РАСТВОР - МОДЕЛЬ БЕЗ CDS	38
ЗАПОЛНЕНИЕ БАЧКА МОЮЩЕГО СРЕДСТВА (МОДЕЛЬ С CDS)	38
ПОДГОТОВКА К РАБОТЕ	39
УПРАВЛЕНИЕ ДВИГАТЕЛЕМ ВНУТРЕННЕГО СГОРАНИЯ (МОДЕЛИ G)	39
ПОДКЛЮЧЕНИЕ ГИДРАВЛИЧЕСКОЙ СИСТЕМЫ	40

РАБОТА	41
ВКЛЮЧЕНИЕ МАШИНЫ (МОДЕЛЬ В)	41
ВКЛЮЧЕНИЕ МАШИНЫ (МОДЕЛЬ G)	41
РАБОТА	42
УРОВЕНЬ ЗАРЯДА БАТАРЕЙ	43
ВЫБОР НАПРАВЛЕНИЯ ДВИЖЕНИЯ	44
РЕГУЛИРОВКА СКОРОСТИ ДВИЖЕНИЯ	44
РЕГУЛИРОВАНИЕ ДАВЛЕНИЯ НА ЩЕТКИ	44
БОКОВОЕ ПЕРЕМЕЩЕНИЕ КОРПУСА НЕСУЩЕЙ РАМЫ	44
РЕГУЛИРОВАНИЕ ПОДАЧИ МОЮЩЕГО РАСТВОРА	45
ФАРЫ БЛИЖНЕГО СВЕТА	46
РАБОЧИЙ ТОРМОЗ - СТОЯНОЧНЫЙ ТОРМОЗ	46
АКУСТИЧЕСКАЯ СИГНАЛИЗАЦИЯ	46
ПОПЛАВКОВЫЙ УРОВНЕМЕР БАКА СБОРА ОТРАБОТАННОГО РАСТВОРА	46
ПОПЛАВКОВЫЙ УРОВНЕМЕР БАКА МОЮЩЕГО РАСТВОРА	47
ПО ОКОНЧАНИИ РАБОТЫ	48
РАБОТЫ ПО РЕКОМЕНДОВАННОМУ ТЕХОБСЛУЖИВАНИЮ	50
ОПОРОЖНЕНИЕ БАКА СБОРА ОТРАБОТАННОГО РАСТВОРА	50
ОЧИСТКА КОРПУСА СКРЕБКА	51
ОЧИСТКА ДИСКОВЫХ ЩЕТОК	52
ОЧИСТКА ФИЛЬТРА ДВИГАТЕЛЯ ВСАСЫВАНИЯ	53
ОПОРОЖНЕНИЕ БАКА РАСТВОРА	53
МОЙКА БАКА ДЛЯ ГРЯЗНОЙ ВОДЫ	54
ОЧИСТКА БАКА МОЮЩЕГО РАСТВОРА	54
ОЧИСТКА ФИЛЬТРА МОЮЩЕГО РАСТВОРА	55
ОЧИСТКА ТРУБЫ ВСАСЫВАНИЯ И КОРПУСА СКРЕБКА	55
ОЧИСТКА БРЫЗГОВИКА НЕСУЩЕЙ РАМЫ	56
ОЧИСТКА БАКА МОЮЩЕГО СРЕДСТВА (МОДЕЛИ С CDS)	57
ОЧИСТКА ГИДРАВЛИЧЕСКОЙ СИСТЕМЫ (МОДЕЛИ БЕЗ CDS)	58
ОЧИСТКА ГИДРАВЛИЧЕСКОЙ СИСТЕМЫ (ВЕРСИЯ С CDS)	58
ТЕХОБСЛУЖИВАНИЕ ЭНДОТЕРМИЧЕСКОГО ДВИГАТЕЛЯ (МОДЕЛИ G)	59
РАБОТЫ ПО ВНЕПЛАНОВОМУ ТЕХОБСЛУЖИВАНИЮ	60
ЗАМЕНА ЩЕТКИ	60
ЗАМЕНА РЕЗИНОВЫХ ЛЕЗВИЙ КОРПУСА СКРЕБКА	60
ЗАМЕНА РЕЗИНОВОГО ЛЕЗВИЯ БРЫЗГОВИКА НЕСУЩЕЙ РАМЫ	61
ЗАМЕНА БАЛЛОНА СУГ	62
ЗАМЕНА ПУСКОВОЙ БАТАРЕИ (МОДЕЛЬ G)	62
РАБОТЫ ПО РЕГУЛИРОВКЕ	63
РЕГУЛИРОВКА РЕЗИНОВЫХ ЛЕЗВИЙ КОРПУСА СКРЕБКА	63
УСТРАНЕНИЕ НЕПОЛАДOK	64
УТИЛИЗАЦИЯ	66
ВЫБОР И ИСПОЛЬЗОВАНИЕ ЩЕТОК	66
ДЕКЛАРАЦИЯ О СООТВЕТСТВИИ ЕС	67

Описания, содержащиеся в настоящем пособии, не подразумевают каких-либо обязательств. Поэтому компания сохраняет за собой право в любой момент вносить изменения, которые посчитает необходимыми для улучшения характеристик узлов, деталей, комплектующих, а также изменения с целью улучшить конструкцию или маркетинговые возможности оборудования. Полное или частичное воспроизведение текста и рисунков, содержащихся в настоящем руководстве, законодательно запрещено.

Компания сохраняет за собой право вносить изменения в технические характеристики и/или в комплектацию. Рисунки имеют иллюстративный характер и могут не соответствовать фактической конструкции и комплектации.

УСЛОВНЫЕ ОБОЗНАЧЕНИЯ, ИСПОЛЬЗУЕМЫЕ В РУКОВОДСТВЕ



Символ открытой книги с буквой "i":
Указывает, что следует обратиться к инструкциям по эксплуатации.



Символ открытой книги:
Указывает на то, что перед использованием устройства оператор должен прочитать руководство по эксплуатации.



Символ закрытого помещения:
Операции, которым предшествует этот символ, должны выполняться исключительно в закрытом и сухом помещении.



Символ информации:
Указывает оператору на дополнительную информацию для улучшения использования устройства.



Знак предупреждения:
Внимательно прочитайте разделы, которым предшествует этот символ, тщательно выполняя приведенные указания в целях безопасности оператора и машины.



Символ «коррозионные вещества»:
Указывает оператору на необходимость всегда использовать перчатки для защиты рук от ожогов при контакте с коррозионными веществами.



Символ, предупреждающий об опасности утечки кислоты из батарей:
Указывает оператору на опасность утечки кислоты или кислотных паров из батарей во время их зарядки.



Символ, предупреждающий об движении погрузчика:
Указывает на перемещение машины в упаковке погрузчиками, соответствующими нормативным требованиям.



Символ утечки ядовитого газа:
Предупреждает об опасности вдыхания газов, вредных для здоровья оператора.



Символ необходимости использования защитных перчаток:
Указывает оператору на необходимость всегда использовать защитные перчатки для предупреждения серьезных травм рук, вызванных острыми предметами.



Символ необходимости использования инструментов:
Указывает оператору на необходимость использования инструмента, который не входит в комплект поставки машины.



Символ проветривания помещения во время зарядки аккумулятора:
Указывает, что оператор должен проветривать помещение во время зарядки аккумулятора.



Символ запрета ставить ногу:
Указывает оператору на запрет наступать на детали машины для предотвращения серьезных травм самого оператора.



Символ запрета включения ДВС в закрытых помещениях:
Предупреждает оператора о запрете эксплуатации машины с эндотермическим двигателем (ДВС) в закрытых или плохо вентилируемых зонах.



Символ, запрещающий заправку топлива с горячим или включенным двигателем внутреннего сгорания:
Предупреждает оператора о запрете заправки с работающим или горячим двигателем.



Символ запрета приближения с источниками открытого пламени или электронными приборами во время заправки:
Запрещает оператору приближаться с источниками открытого пламени или электронными приборами во время заправки топливом.



Символ запрета водяного пожаротушения:
Указывает оператору на недопустимость использования воды для тушения пожара.



Символ вторичной переработки:
Указывает оператору на необходимость выполнения операций в соответствии с действующими экологическими нормами в стране использования устройства.



Знак утилизации:
Для правильной утилизации устройств внимательно прочитайте разделы, которым предшествует этот символ.

ОСНОВНЫЕ КОМПОНЕНТЫ МАШИНЫ

В передней части машины находятся следующие компоненты:

1. Кольцо-держатель фильтра всасывающего блока
2. Пусковая батарея (модель G)
3. Всасывающая насадка корпуса скребка
4. Насадка всасывания бокового брызговика для защиты от брызг
5. Индикатор контроля уровня моющего средства (модели CDS)
6. Крышка всасывающего блока
7. Боковой кожух
8. Батарейный отсек (модель В)
9. Защелка шарнира крышки всасывающего блока
10. Защелка шарнира бака сбора отработанного раствора
11. Разъём батареи
12. Разъём электрической системы
13. Термовыключатель двигателя щетки
14. Термовыключатель двигателя всасывания
15. Дисплей управления
16. Передние фары
17. Защелка пусковой батареи (модель G)
18. Защелка цилиндра СУГ (модель G)
19. Фиксатор заднего прижимного лезвия корпуса скребка
20. Фильтр топливного бака (варианты G)
21. Фильтр моющего раствора
22. Сливная пробка бака моющего раствора
23. Переднее резиновое лезвие скребка
24. Заднее резиновое лезвие скребка
25. Ступень
26. Быстроразъемное соединение, гнездовая часть (модели CDS)
27. Быстроразъемное соединение, штекерная часть (модели CDS)
28. Переключатель управления фарами
29. Главный выключатель (ключ, модель В)
30. Главный выключатель (ключ, модель G)
31. Внешнее лезвие с брызговиком
32. Лезвие для предотвращения вращения крышки всасывающего блока
33. Внутреннее прижимное резиновое лезвие брызговика
34. Переднее прижимное резиновое лезвие брызговика
35. Заднее прижимное резиновое лезвие брызговика
36. Проблесковый фонарь
37. Рычаг управления переключателем выбора направления движения машины
38. Рычаг управления переключателем бокового перемещения несущей рамы
39. Рычаг управления краном
40. Рычаг управления воздухом двигателя (модели G)
41. Рычаг стояночного тормоза
42. Рычаг регулировки числа оборотов двигателя (модель G)
43. Рычаг деблокировки вращения корпуса скребка
44. Ручка перемещения боковых брызговиков
45. Ручка подъема опорной пластины сиденья
46. Ручка селекторного переключателя подачи топлива для впрыска в карбюратор двигателя внутреннего сгорания
47. Ручка селекторного переключателя давления на щетки
48. Ручка селекторного переключателя выбора рабочей программы
49. Ручка селекторного переключателя рабочей скорости
50. Ручка регулирования содержания моющего средства в растворе (модели с CDS)
51. Ручка регулирования количества воды в гидравлической системе (модель CDS)
52. Карабин безопасности
53. Панель управления
54. Панель управления (модель G)
55. Передний брызговик корпуса моющей несущей рамы
56. Наружный брызговик
57. Внутренний брызговик
58. Правый боковой брызговик
59. Левый боковой брызговик
60. Задний брызговик корпуса моющей несущей рамы

61. Педаль рабочего тормоза
62. Педаль хода
63. Ручка фиксатора корпуса скребка
64. Ручка регулировки высоты ракеля
65. Ниппель для дополнительного комплекта быстрого наполнения бака моющего раствора
66. Защита фильтра кожуха всасывающего блока
67. Кнопка клаксона
68. Кнопка подтверждения дисплея панели управления
69. Перепускной клапан бензина (модель G)
70. Перепускной клапан моющего раствора (модель G)
71. Кран фильтра моющего раствора
72. Сиденье оператора
73. Бензобак (модель G)
74. Бачок моющего средства (модель CDS)
75. Бак сбора отработанного раствора
76. Бак моющего раствора
77. Красный световой индикатор, предупреждающий о неисправности тягового двигателя
78. Красный световой индикатор включенного стояночного тормоза
79. Красный световой индикатор, предупреждающий, что жидкость в баке моющего раствора достигла аварийно низкого уровня
80. Красный световой индикатор, предупреждающий, что жидкость в баке сбора отработанного раствора достигла аварийно высокого уровня
81. Красный световой индикатор, предупреждающий, что достигнут аварийно низкий уровень тормозной жидкости
82. Красный световой индикатор, предупреждающий, что нагрузка на двигатель достигла критического значения
83. Зеленый световой индикатор, предупреждающий, что включены фары машины
84. Зеленый световой индикатор, предупреждающий, что корпус несущей рамы вернулся в нормальное положение (внутрь машины)
85. Зеленый световой индикатор, предупреждающий, что корпус скребка находится в рабочем положении
86. Зеленый световой индикатор, предупреждающий, что включен левый двигатель всасывающего блока
87. Зеленый световой индикатор, предупреждающий, что включен правый двигатель всасывающего блока
88. Зеленый световой индикатор, предупреждающий, что включен электродвигатель несущей рамы
89. Зеленый световой индикатор, предупреждающий, что включен электромагнитный клапан водяного контура машины
90. Зеленый световой индикатор, предупреждающий, что ключевой переключатель - в положении "включено" (модели В)
91. Зеленый световой индикатор, предупреждающий, что ключевой переключатель - в положении "включено" (модели G)
92. Предохранительная шпилька
93. Шпилька-фиксатор бокового брызговика
94. Опора пусковой батареи (модель G)
95. Опора баллона СУГ (модель G)
96. Опора трубы слива моторного масла (модели G)
97. Пробка заливной горловины бензобака (варианты G)
98. Пробка заливной горловины бака моющего раствора
99. Пробка контрольного отверстия для техобслуживания бака сбора отработанного раствора
100. Пробка бачка моющего средства (модель CDS)
101. Пробка трубы слива моторного масла (модели G)
102. Всасывающая труба корпуса скребка
103. Всасывающая труба бокового брызговика
104. Уровнемерная трубка бензобака (модели G)
105. Труба слива моторного масла (модели G)
106. Сливная труба бака сбора отработанного раствора
107. Сливная труба бака моющего раствора
108. Крепежный винт держателя лезвия
109. Винт регулирования наклона корпуса скребка
110. Руль

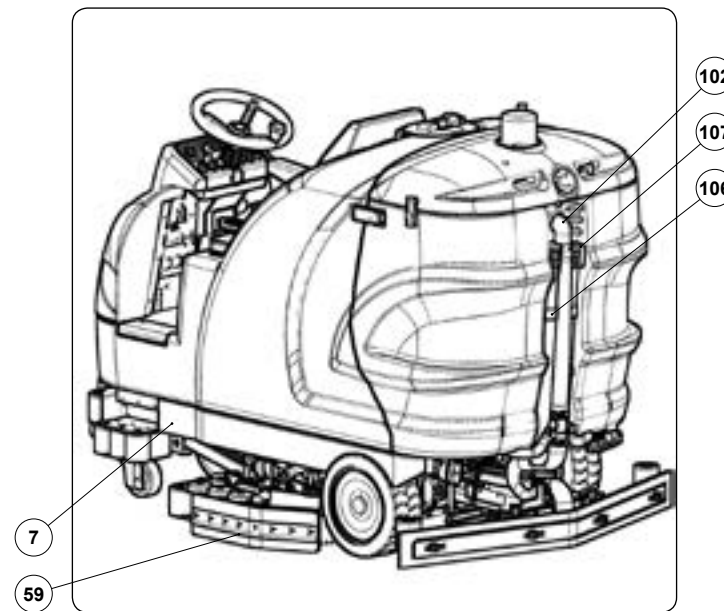
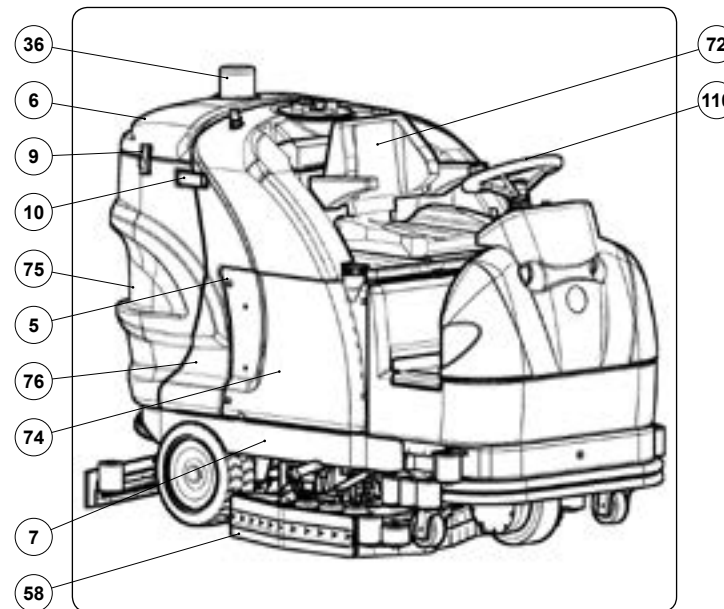

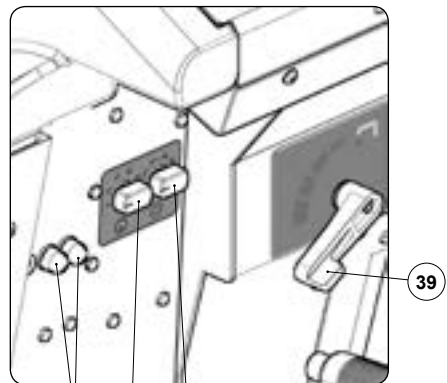
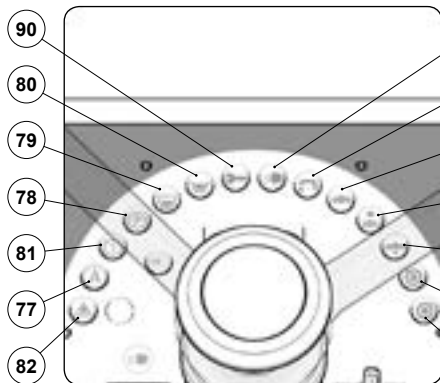
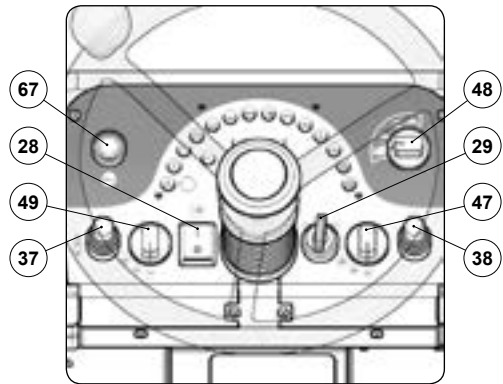
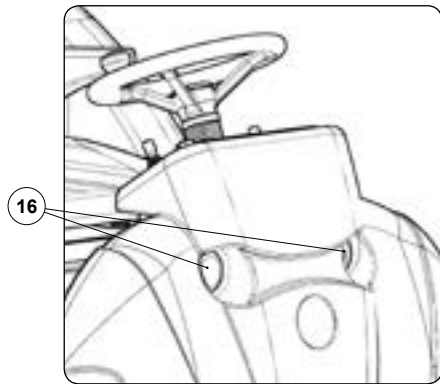
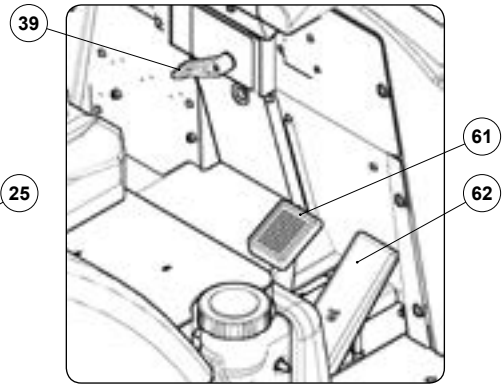
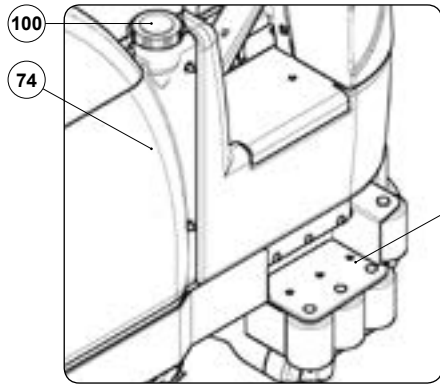

14 51 50

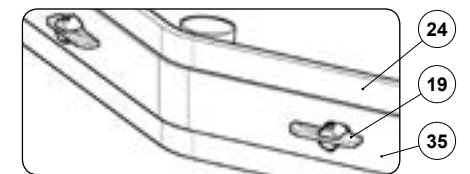
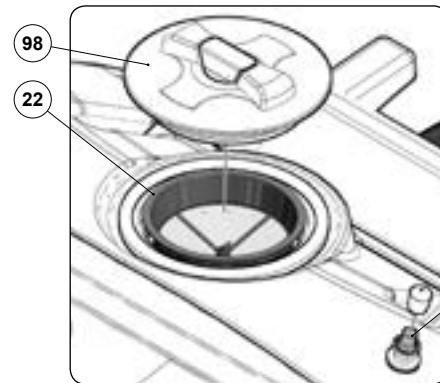
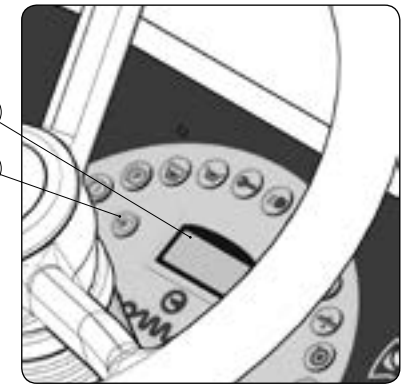
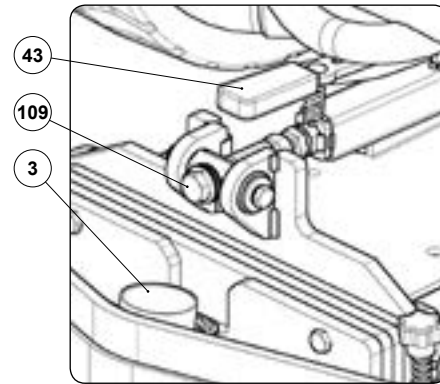
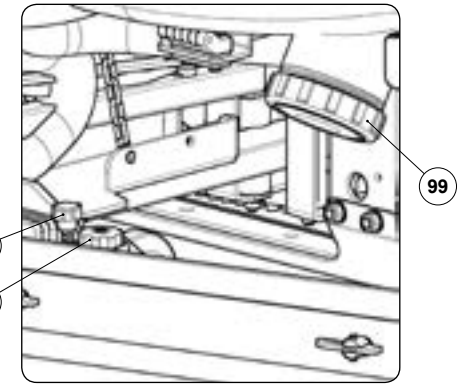
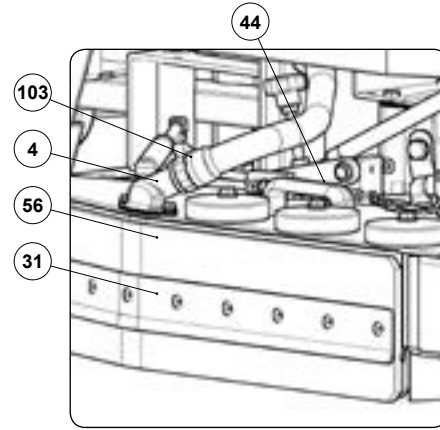



94

2

17



11

12



69



101

96

105

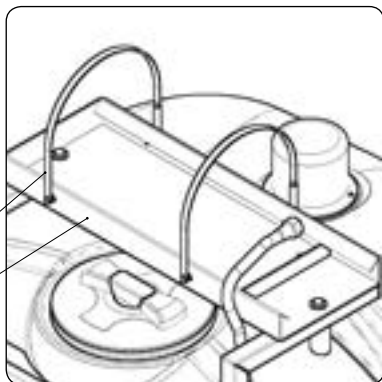

18

95

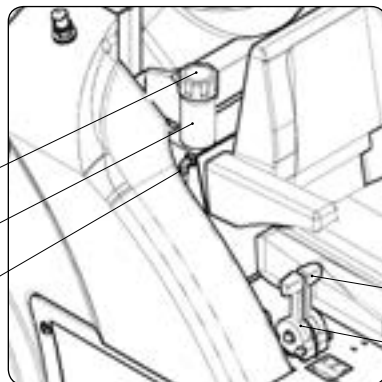

97

73

104

40

42

НАЗНАЧЕНИЕ И СОДЕРЖАНИЕ РУКОВОДСТВА

Задача данного руководства – предоставить заказчику всю информацию, необходимую для правильного, автономного и безопасного использования машины. Оно содержит технические данные, данные о безопасности, эксплуатации, хранении, техническом обслуживании, запасных частях и утилизации машины. Перед выполнением любой операции, операторы и квалифицированные техники должны внимательно прочитать инструкции, приведенные в настоящем руководстве. В случае возникновения сомнений относительно правильности понимания инструкций, обратитесь в ближайший сервисный центр, чтобы получить необходимые разъяснения.

КОМУ ПРЕДНАЗНАЧЕНО РУКОВОДСТВО

Настоящее руководство предназначено как оператору, так и обслуживающему машину техническому персоналу. Операторы не должны выполнять операции, относящиеся к компетенции технического персонала. Производитель не несет ответственности за повреждения, возникшие вследствие несоблюдения этого запрета.

ХРАНЕНИЕ РУКОВОДСТВА ПО ЭКСПЛУАТАЦИИ И ТЕХОБСЛУЖИВАНИЮ

Руководство по эксплуатации и техническому обслуживанию должно храниться рядом с машиной в специальном пакете, вдали от жидкостей и любых других веществ, которые, пролившись, могут повредить текст.

ПРИЁМКА МАШИНЫ

При получении машины необходимо сразу же убедиться в наличии всего материала, указанного в сопроводительных документах, а также в том, что машина не была повреждена во время транспортировки. При нарушении целостности упаковки или неполной поставке сообщите грузоотправителю о размере нанесенного ущерба, известив одновременно отдел по работе с заказчиками нашей компании. Только действуя грамотно и своевременно, можно будет получить недостающий материал и возмещение ущерба.

ПРЕДИСЛОВИЕ

Любая поломочная машина будет работать хорошо и эффективно, только если ее правильно используют и обслуживают, как указано в приложенной документации. Поэтому рекомендуем внимательно прочитать инструкции настоящего руководства и перечитывать их каждый раз, когда при использовании машины возникнут трудности. Однако, напоминаем, что при необходимости можно всегда обратиться в сервисную службу, организованную в сотрудничестве с concessionерами нашей компании, для получения возможных рекомендаций или вызова ремонтной бригады.

ИДЕНТИФИКАЦИОННЫЕ ДАННЫЕ

Для получения технической поддержки или для заказа запасных частей, всегда указывайте модель, версию и серийный номер, указанный на соответствующей паспортной табличке.

ТЕХНИЧЕСКОЕ ОПИСАНИЕ

ULTRA 120 - это поломочная машина с сушкой, которая, используя механическое действие дисковых щеток и химическое действие раствора воды и моющего средства, способна очистить от различного типа мусора различные поверхности, собирая во время движения удаляемую грязь и моющий раствор, оставшийся на полу. **Машина должна быть использоваться только в этих целях.**

ИСПОЛЬЗОВАНИЕ – НАЗНАЧЕНИЕ

Эта поломочная машина разработана и произведена для безопасной очистки (мойки и сушки) квалифицированным персоналом гладких и твердых поверхностей (полов) в офисных, общественных и промышленных помещениях. Эта поломочная машина не предназначена для мойки ковров или ковровых покрытий. Эта поломочная машина предназначена только для использования в закрытых помещениях или имеющих крышу.

ВНИМАНИЕ: машина не предназначена для использования под дождем или под струями воды.

ЗАПРЕЩАЕТСЯ использовать машину в помещениях со взрывоопасной средой для сбора опасных порошковых материалов или горючих жидкостей. Кроме того, данная машина не пригодна для транспортировки предметов или людей.

БЕЗОПАСНОСТЬ

Чтобы избежать травм, требуется ответственное отношение оператора к правилам безопасности. Ни одна программа предотвращения несчастных случаев не будет эффективной, если лицо, непосредственно отвечающее за работу машины, не будет ее выполнять. Большинство несчастных случаев, которые происходят в компании, на рабочем месте или во время перемещений, вызваны несоблюдением самых элементарных правил предосторожности. Осторожный и осматрительный оператор является лучшей защитой от несчастных случаев и необходимым условием выполнения любой программы их предупреждения. Компания-производитель освобождается от всякой ответственности за какой-либо ущерб.

ПАСПОРТНАЯ ТАБЛИЧКА

Паспортная табличка расположена под панелью управления; на ней указаны общие характеристики машины, в частности, ее серийный номер. Серийный номер является важной информацией: он указывается в любом запросе на техническое обслуживание или заказе запасных частей.

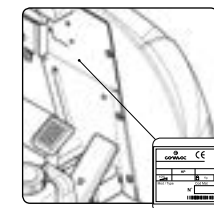

ТЕХНИЧЕСКИЕ ДАННЫЕ	Ед/Изм	ULTRA 120 В	ULTRA 120 G двухкомпонентное топливо	ULTRA 120 G бензин
Номинальная мощность машины	Вт		5355	
Обрабатываемая поверхность, до	м ² /час		9600	
Ширина рабочей зоны	мм		1205	
Ширина скребка	мм		1265	
Щетки моющего блока (количество - внешний диаметр щетины)	К-во / мм		2 - 610	
Число оборотов отдельной щетки моющего блока	об/мин		115	
Двигатель моющего блока (напряжение - номинальная мощность)	В / Вт		36 - 2000	
Поперечное смещение узла несущей рамы моющего блока	мм		150	
Максимальный вес, оказываемый на щетки	кг		170	
Тяговый двигатель (напряжение - номинальная мощность)	В / Вт		36 - 2000	
Ведущее колесо (наружный диаметр - ширина)	мм		310 - 95	
Максимальный преодолеваемый уклон	%		10	
Заднее колесо (наружный диаметр - ширина)	мм		370 - 140	
Максимальная скорость движения вперед (при транспортировке)	км/ч		8	
Двигатель всасывающего блока (количество - напряжение - номинальная мощность)	Кол-во (В / Вт)		2 (36 - 670)	
Разрежение на группе всасывания	мбар		190	
Тип двигателя внутреннего сгорания (модели G)		-	4-тактный с верхним клапаном, 2 цилиндра (два баллона, конфигурация V, под 90°)	
Объем двигателя внутреннего сгорания (модель G)	см ³	-	688	
Полезная мощность двигателя внутреннего сгорания (модели G)	кВт	-	15,5 - 3600 (об./мин)	
Максимальный крутящий момент двигателя внутреннего сгорания (модели G)	Нм	-	48,3 Нм до 2500 (об. мин)	
Система охлаждения двигателя внутреннего сгорания (модели G)		-	С принудительным воздушным охлаждением	
Максимальная емкость бака для раствора	л		280	
Максимальная емкость бака сбора отработанного раствора	л		285	
Максимальная вместимость топливного бака ДВС (модели G)	л	-	17	
Максимальная вместимость бачка моющего средства (модель CDS)		15	-	
Диаметр разворота	мм		3420	
Длина машины	мм		2032	
Ширина машины	мм		1284	
Высота машины	мм		1565 ⁽¹⁾	
Высота машины (с крышей, дополнительно)	мм		2293	
Рабочий шаг машины	мм		1130	
Колея машины	мм		892	
Ширина батарейного отсека (ширина - длина - полезная высота)	мм	880 - 600 - 450	-	
Ширина отсека аккумуляторной батареи (ширина - длина - полезная высота)	мм	-	229 - 135 - 165	
Номинальное напряжение батарейного блока (рекомендуемое), модели В	В - АчасС ₂	36 - 480	-	
Номинальное напряжение аккумуляторной батареи (рекомендуемое), модели G	В - АчасС ₃	-	12 - 45	
Рекомендуемый размер баллона (Ø - высота) модели G, работающие на двухкомпонентном топливе	мм	-	300 - 600	-

ТЕХНИЧЕСКИЕ ДАННЫЕ	Ед/Изм	ULTRA 120 В	ULTRA 120 G двухкомпонентное топливо	ULTRA 120 G бензин
Масса машины	кг	760	1050	1039
Масса машины при транспортировке	кг	1275	1050 ⁽²⁾	1039 ⁽³⁾
Рабочая масса машины	кг	1685	1366	1332
Максимальный вес батарейного блока (рекомендуемый), модели В	кг	515	-	-
Максимальный рекомендуемый вес баллона (тара + СУГ), модели G, работающие на двухкомпонентном топливе	кг	-	23	-
Уровень звукового давления (ISO 11201) - LpA	дБ (А)	<70	<70	<70
Погрешность кПа	дБ (А)	1,5	1,5	1,5
Уровень вибрации, воздействующей на руки (ISO 5349)	м/с ²	<2,5	<2,5	<2,5
Уровень вибрации, воздействующей на тело (ISO 2631)	м/с ²	<0,5	<0,5	<0,5
Погрешность измерения вибрации		1,5%	1,5%	1,5%

- (1) Для моделей G, работающих на двухкомпонентном топливе, указан вес без учета веса цилиндра.
(2) Для моделей G, работающих на двухкомпонентном топливе, указан вес с порожним топливным баком.
(3) Для моделей G, работающих на бензине, указан вес с пустым топливным баком.

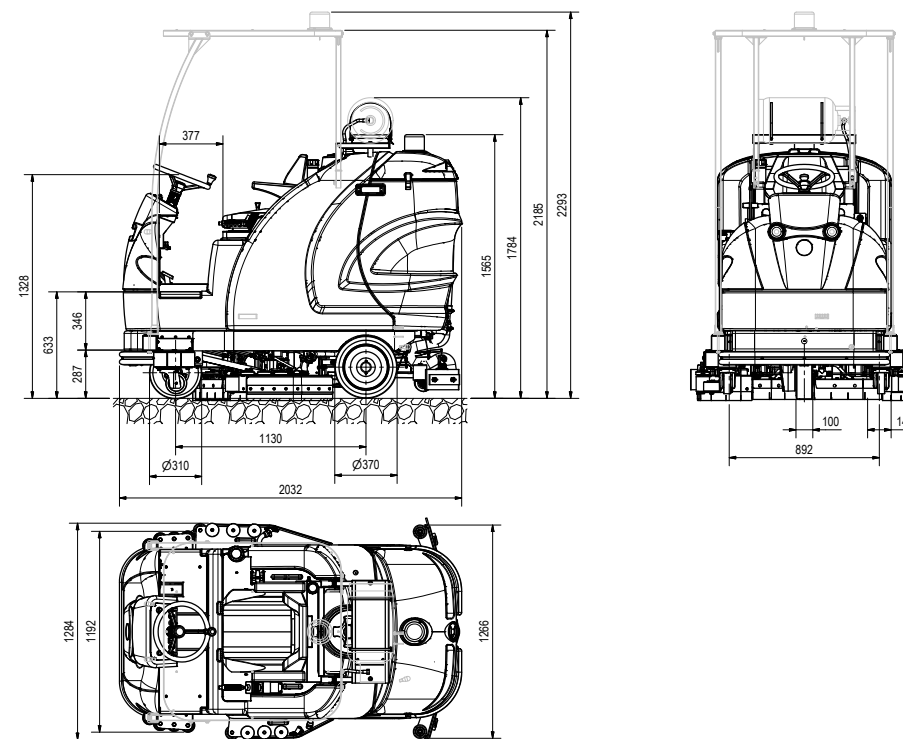

Правила, перечисленные ниже, должны неукоснительно выполняться во избежание травм и причинения ущерба оператору и машине.

ПРЕДУПРЕЖДЕНИЕ:

- Внимательно прочитайте имеющиеся на машине этикетки, ни в коем случае не закрывайте их и замените немедленно в случае их повреждения.
- Машина должна использоваться и храниться только в помещении или под навесом (модели В).
- Двигатель вырабатывает окись углерода, которая является ядовитыми токсичным газом. Не запускайте в закрытом месте (варианты G).
- Бензин легко воспламеняется и взрывается. Перед тем как приступить к заправке топлива заглушите двигатель (модели G).
- Горячий глушитель может вызвать ожоги. Не подходите, если двигатель включен (модели G).
- Машина, работающая на двухкомпонентном топливе, не должна находиться в помещениях ниже уровня почвы, в плохо проветриваемых помещениях, в непосредственной близости от горючих материалов, электрических установок, вентиляционных отверстий, каналов и отверстий, сообщающихся с помещениями на более низком уровне. Кроме того, работающая на двухкомпонентном топливе, не должна использоваться в помещениях, классифицированных как пожароопасные (подземные автостоянки, гаражи, боксы и т.д.) (модели, работающие на двухкомпонентном топливе).
- Машина должна использоваться только обученным персоналом, имеющим разрешение на работу.
- Не используйте машину на поверхностях с углом наклона, превышающим указанный на паспортной табличке.
- Машина не предназначена для очистки неровных или разноуровневых поверхностей. На используйте машину на склонах.
- При обнаружении повреждения провода питания зарядного устройства немедленно обратитесь в авторизованный сервисный центр (модели В).

- В случае опасности необходимо реагировать своевременно, быстро отсоединяя разъем батареи от общего системного разъема (оба расположены под опорной пластиной сиденья). Действительно для моделей В.
- В случае опасности необходимо реагировать своевременно, быстро отсоединяя разъем генератора переменного тока от общего системного разъема (оба расположены под опорной пластиной сиденья). Действительно для моделей G.
- Для выполнения любых операций по техническому обслуживанию выключите машину главным выключателем, удалив ключ из замка зажигания, и отсоедините разъем батареи от разъема электросистемы. Действительно для моделей В.
- Для выполнения любых операций по техническому обслуживанию выключите машину главным выключателем, удалите ключ из замка зажигания и отсоедините разъем генератора от разъема электросистемы. Закройте кран регулировки расхода топлива. Если модель работает на двухкомпонентном топливе, закройте также клапан баллона СУГ. Действительно для моделей G.
- Во избежание любого несанкционированного использования машины питание должно быть отключено. Выключите машину главным выключателем, удалив ключ из замка зажигания, и отсоедините разъем батареи от разъема электросистемы (модели В).
- Во избежание любого несанкционированного использования машины питание должно быть отключено, выключите машину главным выключателем (удалив затем ключ из замка зажигания) и отсоедините разъем батареи от разъема электросистемы (модели G).
- Следите за тем, чтобы дети не играли с машиной.
- Во время работы машины следите за посторонними людьми, особенно за детьми.
- Используйте только щётки, поставляемые с машиной, или те, которые указаны в руководстве по эксплуатации в разделе "[ВЫБОР И ИСПОЛЬЗОВАНИЕ ЩЁТОК](#)". Использование других щёток может повлиять на безопасность.

- Машина должна использовать исключительно напряжение питания, которое указано на паспортной табличке. Действительно для моделей В.
- Оставленная без присмотра машина должна быть защищена от случайных перемещений.
- Машина должна регулярно проверяться квалифицированным персоналом, в частности, бак СУГ и его подключения, в соответствии с местными или национальными правилами безопасной эксплуатации.
- Замену баллона нельзя производить вблизи открытого пламени, тлеющих углей или включенных электроприборов. Перед заменой баллона убедитесь в том, что клапан заменяемого баллона и клапан нового баллона закрыты (модели, работающие на двухкомпонентном топливе).
- Уплотнение между краном и регулятором следует заменять при каждой замене баллона (модели, работающие на двухкомпонентном топливе).
- После каждой замены баллона, выполните тест уплотнений соединений, используя мыльную воду, никогда не используйте пламя. После этого выполните попытку включить машину (модели G, работающие на двухкомпонентном топливе).
- Если Вы почувствовали запах газа, перекройте подачу (кран баллона); хорошо проветрите помещение, учитывая, что СУГ тяжелее воздуха и распространяется по поверхности пола; обеспечьте проверку системы квалифицированным специалистом (модели G, работающие на двухкомпонентном топливе).
- После каждого использования закройте кран клапана баллона (модели G, работающие на двухкомпонентном топливе).
- Неподключенные баллоны, полные, частично заполненные, пустые или возможно пустые, ни при каких обстоятельствах не должны храниться у пользователя (модели G, работающие на двухкомпонентном топливе).
- Место, предназначенное для заправки машины топливом, должно быть хорошо вентилируемым. Никогда не заправляйте двигатель в помещении, в котором пары бензина могут вступить в соприкосновение с пламенем или искрами.

- Не продолжайте дозаправку, когда двигатель все еще горячий.
- При работе с топливом рекомендуется всегда использовать защитные перчатки во избежание серьезных повреждений рук.
- Для получения информации о характеристиках используемого топлива прочтите руководство по эксплуатации и обслуживанию двигателя внутреннего сгорания.
- Бензин чрезвычайно легко воспламеняется. Держитесь на безопасном расстоянии от открытого пламени и не встряхивайте топливо. Не курите в месте заправки! Прежде чем приближаться к топливному баку, разрядите статическое электричество на коже.
- Производите заправку только в хорошо проветриваемых помещениях.
- Перед заправкой следует всегда выключать двигатель.
- Всегда открывайте крышку бачка с осторожностью, чтобы сбросить избыточное давление, чтобы избежать разбрызгивания топлива.
- Не вдыхайте пары топлива.
- Топливо может содержать вещества, подобные растворителям. Избегайте контакта с глазами и кожей веществ на основе минеральных масел. Во время заправки используйте перчатки. Часто меняйте и чистите защитную одежду.
- Избегайте утечек топлива на почву (во избежание загрязнения окружающей среды).
- При обнаружении разлива топлива немедленно очистите устройство.
- После завершения доливки затяните пробку бака.
- Всегда плотно закручивайте, не используя какие-либо инструменты, пробку бака. Пробка не должна ослабляться во время использования машины.
- Проверьте наличие утечек или плохое уплотнение резервуара. При обнаружении утечек топливо ни включайте машину и не работайте.
- Храните топливо только в контейнерах, соответствующих действующему законодательству и имеющих идентификационную маркировку.

ВНИМАНИЕ:

- Машина разработана только для эксплуатации в сухом помещении и не должна использоваться или храниться снаружи при высокой влажности или под дождем.
- Температура хранения должна быть от -25°C до $+55^{\circ}\text{C}$, для хранения машины должны использоваться только закрытые помещения.
- Условия использования: температура окружающей среды от 0°C до 40°C с относительной влажностью от 30 до 95%.
- Розетка для провода питания зарядного устройства должна быть заземлена (модели В).
- Машина не является источником вибрации опасного уровня.
- Никогда не собирайте газы, жидкости или взрывоопасную или легковоспламеняющуюся пыль, а также кислоты и растворители! К таким веществам относятся бензин, разбавители лакокрасочных материалов и машинное масло, которые, смешиваясь со всасываемым воздухом, могут образовывать пары или взрывчатые смеси, а также ацетон, неразбавленные кислоты и растворители, порошок алюминий и магний. Эти вещества также могут вызвать коррозию материалов, использованных для изготовления машины.
- Если машина используется в опасных зонах (напр., на заправочных станциях), необходимо соблюдать соответствующие требования безопасности. Запрещено использование машины в помещениях с потенциально взрывоопасной атмосферой.
- Не ставьте ёмкости с жидкостью на машину.
- В случае пожара применяйте порошковые огнетушители. Не используйте воду.
- Установите скорость использования в соответствии с условиями прилегания.

- Если машина остановлена, отключайте щетки, чтобы не испортить поверхность пола.
- Не ударяйте машину о шкафы и стеллажи, где существует опасность падения предметов. Оператор должен быть оснащен средствами индивидуальной защиты (перчатки, ботинки, шлем, очки и т.д.).
- В случае выявления аномалий в работе машины убедитесь, что их причина не связана с отсутствием техобслуживания. В противном случае обратитесь в авторизованный сервисный центр.
- В случае замены деталей запросите **ОРИГИНАЛЬНЫЕ** запчасти у концессионера и/или уполномоченного дистрибьютора.
- Восстановите все электрические соединения после выполнения любой работы по техобслуживанию.
- Ежегодно проверяйте машину в авторизованном сервисном центре.
- Производите утилизацию расходных материалов, строго соблюдая требования действующего законодательства. По окончании срока эксплуатации машины материалы, из которых она состоит, должны быть соответствующим образом утилизированы с учетом того, что их часть может использоваться для вторичной переработки.

СИМВОЛЫ, ИСПОЛЬЗУЕМЫЕ В МАШИНЕ



Этикетка сливной трубы бака моющего раствора:
Находится в задней части машины и указывает на сливную трубу слива бака моющего раствора.



Сливная труба бака сбора отработанного раствора:
Находится в задней части машины и указывает на сливную трубу слива бака сбора отработанного раствора.



Этикетка рычага стояночного тормоза:
Находится возле сиденья оператора и указывает на рычаг стояночного тормоза.



Этикетка контроля уровня тормозного масла:
Находится возле бачка с маслом тормозной системы и напоминает о необходимости контроля уровня масла в бачке.
В нижней части этикетки указан рекомендуемый тип тормозного масла.



Этикетка предупреждения об опасности придавливания рук:
Указывает на опасность получения повреждений рук вследствие застревания между двумя поверхностями.

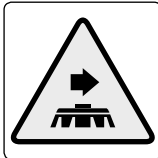

Этикетка предупреждения о боковом перемещении несущей рамы:
Находится на правой боковой части машины и предупреждает о том, что несущая рама моющего блока может перемещаться в поперечном направлении.



Этикетка предупреждения о необходимости прочитать руководство по эксплуатации и техническому обслуживанию:
Находится возле от рулевой колонки и указывает на необходимость ознакомления с руководством до начала эксплуатации машины.



Этикетка, запрещающая всасывание порошка и / или горючие жидкости и / или взрывчатых веществ:
Находится возле от рулевой колонки и запрещает всасывание порошка и / или горючие жидкости и / или взрывчатых веществ.



Этикетка, напоминающая об ежедневной зарядке аккумуляторных батарей:
Находится возле от рулевой колонки и показывает, что нужно делать для зарядки батарей. Сбоку приведены требования о необходимости ежедневной очистки скребка и всех фильтров машины.



Этикетка, напоминающая о чистке фильтра моющего раствора:
Находится в левой передней части машины и указывает на местонахождение фильтра моющего раствора. Также напоминает о необходимости очистки фильтра после каждого использования машины.



Этикетка запрета ставить ногу:
Используется для указания поверхностей, на которые нельзя наступать во избежание травм или повреждения машины.

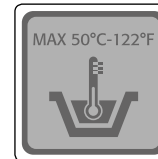

Символ максимальной температуры заполнения бака раствора:
Находится в верхней части бака для раствора и указывает максимальную температуру воды для безопасного заполнения бака раствора.



Символ термовыключателя двигателя всасывающего блока:
Находится внизу панели управления и указывает на тепловой выключатель всасывающего блока.



Этикетка, напоминающая о необходимости очистки фильтра моющего раствора:
Находится на задней панели машины и указывает на фильтры кожуха всасывающего блока. Также предупреждает, что требуется очистка фильтров после каждого использования машины.



Этикетка расположения комплекта быстрой заливки:
Находится на баке моющего раствора и указывает на положение комплекта для быстрого заполнения бака.

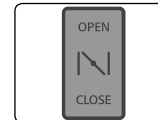

Этикетка рычага управления подачи воздуха двигателя внутреннего сгорания (относится к моделям G):
Он служит для идентификации рычага управления эндотермического двигателя.

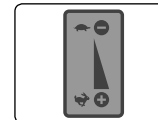

Этикетка рычага управления количеством оборотов двигателя внутреннего сгорания (относится к моделям G):
Он служит для идентификации рычага управления числом оборотов эндотермического двигателя.

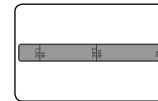

Этикетка уровня топлива (относится к моделям G):
Он находится на бензобаке и указывает уровень топлива внутри него.



Этикетка запрета приближения с открытым пламенем (относится к моделям G):
Он находится рядом с бензобаком и указывает на запрет приближаться к нему с открытым пламенем.



Этикетка запрета тушения пожара водой (относится к моделям G):
Он находится рядом с бензобаком и запрещает тушение пожара водой.



Этикетка, напоминающая об опасности легко воспламеняемого взрывоопасного сжатого газа (относится к моделям G):
Находится над опорой баллона и указывает на опасность присутствия легковоспламеняющихся сжатых газов.



Этикетка, напоминающая о высокой температуре поверхности (относится к моделям G):
Наклеивается на машину для идентификации горячих поверхностей, соприкосновение с которыми может стать причиной ожога.



Этикетка пробки бачка моющего средства (для моделей CDS):
Находится на пробке бачка моющего средства, указывая его положение.



Этикетка, указывающая pH моющего средства (для моделей CDS):
Находится на пробке бачка моющего средства и указывает максимальное значение и минимальное значение pH, которое должно иметь моющее средство, используемое моделями с системой CDS.

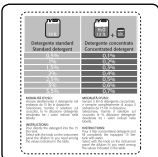

Этикетка с инструкциями по использованию бака моющего средства (относится к моделям CDS):
Находится внизу пластины сиденья и содержит указания по заполнению бачка моющего средства.

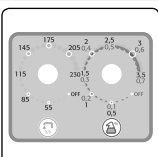

Этикетка, описывающая регулировку моющего раствора (для моделей CDS):
Находится на левой боковой панели и указывает на рукоятки регулировки уровня моющего средства (в процентном выражении), растворяемого в воде, и уровня воды, распределяемой на щетках.



Этикетка управления краном моющего раствора:
Находится в непосредственной близости от сиденья оператора и служит для обозначения рычага управления краном моющего раствора.

СИМВОЛЫ НА ПАНЕЛИ УПРАВЛЕНИЯ



Символ акустической сигнализации:
Находится на панели управления и указывает на кнопку акустической сигнализации.

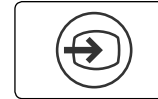

Символ кнопки подтверждения:
Находится на панели управления и указывает на кнопку подтверждения команды.



Переключатель i-drive:
Находится на панели управления и указывает на селекторный переключатель программ вождения I-DRIVE.

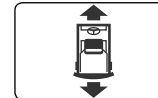

Символ переключателя i-drive:
Находится на панели управления и указывает на рычаг выбора направления движения машины.



Символ переключателя скорости перемещения:
Находится на панели управления и указывает на ручку выбора скорости движения машины.

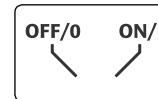

Символ главного выключателя (ключ, модель B):
Находится на панели управления и указывает на селекторный переключатель с ключом.

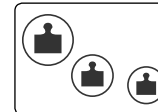

Символ переключателя давления, приложенного к несущей раме:
Находится на панели управления и указывает на ручку выбора давления, приложенного к несущей раме щеток.

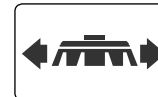

Символ переключателя бокового смещения несущей рамы:
Находится на панели управления и указывает на рычаг выбора направления движения, в котором перемещается несущая рама щеток.



Символ индикатора высоких оборотов двигателя несущей рамы щеток:
Находится на панели управления и указывает на красный индикатор. Световой индикатор сообщает, что несущая рама щеток в этот самый момент движется слишком энергично.



Символ аварийной сигнализации отказа тягового двигателя:
Находится на панели управления и указывает на красный индикатор. Световой индикатор сообщает об отказе тягового двигателя в этот самый момент.



Символ индикатора низкого уровня тормозной жидкости:
Находится на панели управления и указывает на красный индикатор. Световой индикатор предупреждает о снижении уровня тормозной жидкости в тормозной системе ниже минимального.



Символ стояночного тормоза:
Находится на панели управления и указывает на красный индикатор.
Световой индикатор предупреждает о включении стояночного тормоза.



Символ светового индикатора, предупреждающего о снижении уровня в баке моющего раствора ниже минимального:
Находится на панели управления и указывает на красный индикатор.
Световой индикатор предупреждает о снижении уровня жидкости в баке моющего раствора ниже минимальной отметки.



Символ светового индикатора максимального уровня жидкости в баке сбора отработанного раствора:
Находится на панели управления и указывает на красный индикатор.
Световой индикатор предупреждает о повышении уровня жидкости в баке сбора отработанного раствора выше максимальной отметки.

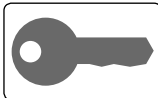

Символ светового индикатора включенного общего выключателя (действителен для версий В):
Находится на панели управления и указывает на зелёный индикатор.
Световой индикатор предупреждает, что ключевой переключатель - в положении "включено".



Символ светового индикатора включенных фар:
Находится на панели управления и указывает на зелёный индикатор.
Световой индикатор предупреждает, что включены все передние фары (если включен передний ход) или задняя фара (если включен задний ход).



Символ предупреждающего сигнала электромагнитного клапана:
Находится на панели управления и указывает на зелёный индикатор.
Световой индикатор предупреждает, что электромагнитный клапан водяного контура машины работает.



Символ индикатора работающего двигателя несущей рамы щеток:
Находится на панели управления и указывает на зелёный индикатор.
Световой индикатор предупреждает, что электродвигатель несущей рамы щеток включен.



Символ светового индикатора несущей рамы щеток в обычном положении:
Находится на панели управления и указывает на зелёный индикатор.
Световой индикатор предупреждает, что несущая рама щеток вернулась в обычное положение (внутрь машины).

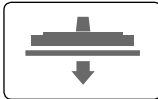

Символ светового индикатора скребка в рабочем положении:
Находится на панели управления и указывает на зелёный индикатор.
Световой индикатор предупреждает о том, что скребок принял рабочее положение.



Символ светового индикатора работающего левого двигателя всасывающего блока:
Находится на панели управления и указывает на зелёный индикатор.
Световой индикатор предупреждает, что левый двигатель всасывающего блока включен.



Символ светового индикатора работающего правого двигателя всасывающего блока:
Находится на панели управления и указывает на зелёный индикатор.
Световой индикатор предупреждает, что правый двигатель всасывающего блока включен.

СИМВОЛЫ, ИСПОЛЬЗУЕМЫЕ В ПАСПОРТНОЙ ТАБЛИЧКЕ

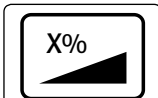

Символ максимального угла наклона:
Наносится на паспортную табличку машины и указывает максимальный угол уклона, безопасно преодолеваемый работающей машиной.

ПОДГОТОВКА МАШИНЫ

ТРАНСПОРТИРОВКА УПАКОВАННОЙ МАШИНЫ

Общая масса машины с упаковкой составляет:

- 885 кг - модель В (порожний вес машины и упаковка).
- 1175 кг для модели G, работающей на двухкомпонентном топливе (порожний вес машины и упаковка).
- 1165 кг для модели G, работающей на бензине (порожний вес машины и упаковка).

Размеры упаковки - следующие:

И **ВНИМАНИЕ:** Рекомендуется сохранить все компоненты упаковки для возможной транспортировки машины.

И **ВНИМАНИЕ:** Транспортировка упакованного продукта должна осуществляться сертифицированными автопогрузчиками, грузоподъемность которых соответствует размерам и массе упаковки.

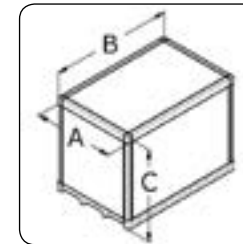

	Ед/Изм	
A	мм	1340
B	мм	2150
C	мм	1800

ИЗВЛЕЧЕНИЕ МАШИНЫ ИЗ УПАКОВКИ (МОДЕЛИ В)

Машина помещена в специальную упаковку. Чтобы вынуть ее из упаковки, выполните следующие действия:

1. Поставьте внешнюю упаковку основанием на пол.

И **ВНИМАНИЕ:** в качестве руководства используйте напечатанные на упаковке пиктограммы.

2. Снимите наружную упаковку.

И **ВНИМАНИЕ:** машина помещена в специальную упаковку. Упаковочные материалы (пластиковые пакеты, скобы и т.д.) являются потенциально опасными и не должны храниться в местах, доступных для детей, инвалидов и т.д.

3. Достаньте из машины ящики с дисковыми щетками и корпус скребка.

И **ВНИМАНИЕ:** при выполнении этих операций необходимо использовать перчатки для защиты от порезов при контакте с острыми краями или наконечниками предметов.

4. В задней части машины установите скат.

И **ВНИМАНИЕ:** угол ската должен быть таким, какой не приведет к повреждению машины во время ее спуска.

5. Машина крепится к платформе клиньями (1), которые блокируют колеса (рис. 1). Удалите эти клинья.
6. Убедитесь в том, что главный выключатель (2) на панели управления находится в положении «0». В противном случае поверните ключ (3) влево на четверть оборота (рис. 2). Извлеките ключ из главного выключателя.
7. Возьмитесь за ручку (4) и поднимите опорную пластину сиденья (рис. 3) в положение обслуживания (рис. 4).

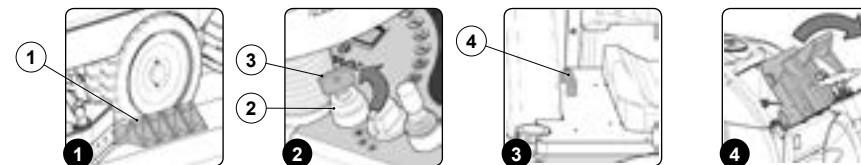

8. Подключите разъем буферной батареи погрузчика (5) к разъему общей системы (6) машины (рис. 5).

9. Нажав на ручку (4), поверните опорную пластину сиденья в рабочее положение (рис. 6). Сядьте на сиденье водителя.

10. Вставьте ключ (2) в главный выключатель (1) на панели управления. Установите главный выключатель (1) в положение "I", повернув ключ на четверть оборота вправо (рис. 7).

11. Повернув переключатель i-drive (7) (рис. 8), выберите программу «перемещение» (А) (рис. 9).

И **ВНИМАНИЕ:** в этом режиме несущая рама и основа скребка устанавливаются в нерабочее положение (подняты на поддон).

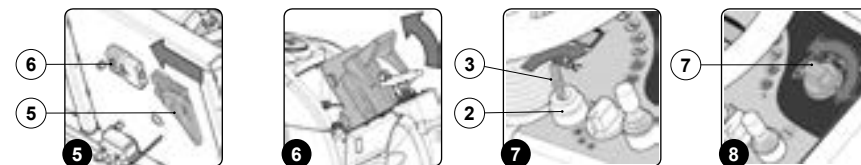

12. Выберите уровень скорости «step-01», поверните ручку (8) против часовой стрелки, на весь оборот шкалы (рис. 10).
13. Переместите рычаг выбора направления (9) в положение заднего хода, сдвинув его в направлении, указанном

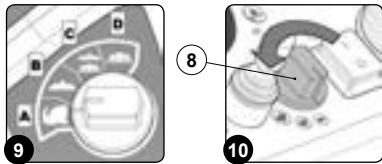

- стрелкой (рис.11).
14. Отпустите стояночный тормоз, переместив рычаг стояночного тормоза (10) в направлении, указанном стрелкой (рис. 12), рычаг находится сбоку сиденья водителя.

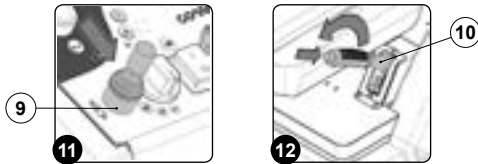

ВНИМАНИЕ: на панели управления погаснет световой индикатор (11) стояночного тормоза (рис. 13).

15. При нажатии на педаль хода (12) машина начинает движение (рис.14).
16. Спустите машину по скату.
17. Включите стояночный тормоз, переместив рычаг (10) в направлении, указанном стрелкой (рис.15), рычаг находится сбоку сиденья водителя.

ВНИМАНИЕ: на панели управления загорится световой индикатор (11) стояночного тормоза (рис. 13).

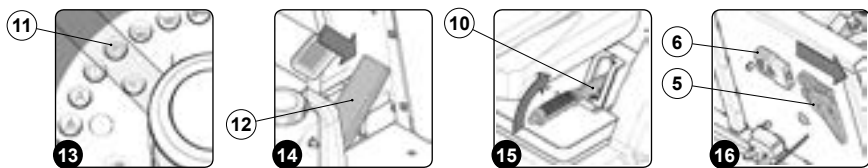

18. Переведите главный выключатель (1) в положение "0", повернув ключ (2) на четверть оборота вправо (рис.2). Извлеките ключ из главного выключателя.
19. Спуститесь с машины.

ВНИМАНИЕ: во время спуска машины не ставьте ногу на несущую раму.

20. Нажав на ручку (4), поверните опорную пластину сиденья в положение обслуживания (рис. 3).
21. Отсоедините разъем буферной батареи погрузчика (5) от разъема общей системы управления (6) машиной (рис.16).
22. Нажав на ручку (4), поверните опорную пластину сиденья в рабочее положение (рис. 8).

9. Подключите разъем генератора переменного тока (5) к общему разъему установки (6) машины (рис. 5).
10. Убедитесь, что кран подачи топлива (7) закрыт, в противном случае поверните рычаг (8) в направлении, указанном стрелкой (рис.6).
11. Нажав на ручку (4), опустите опорную пластину сиденья в рабочее положение (рис. 7).

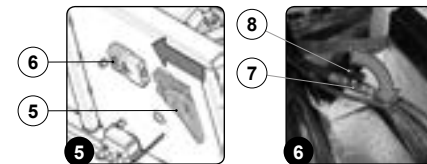

15. Нажав на ручку (4), опустите опорную пластину сиденья в рабочее положение (рис. 7).
16. Сядьте на сиденье водителя.

ВНИМАНИЕ: работающий двигатель внутреннего сгорания вырабатывает окись углерода, который является токсичным газом. Не запускайте в закрытом месте.

17. Переведите рычаг регулирования оборотов двигателя (9) на 1/3 полного хода, переместите рычаг в направлении, указанном стрелкой (рис. 9).
18. При перемещении рычага выбора топлива (10) установите его на "БЕНЗИН", переместите рычаг в направлении, указанном стрелкой (рис. 10).
19. Вставьте ключ (2) в главный выключатель (1) на панели управления. Установите главный выключатель (1) в положение "1", повернув ключ на четверть оборота вправо (рис.11).

12. По соображениям безопасности машина поставляется с пустым бензобаком. Произведите заправку топливом (см. п. "ЗАПОЛНЕНИЕ БЕНЗОБАКА (МОДЕЛИ G)").
13. Возьмитесь за ручку (4) и поднимите опорную пластину сиденья (рис. 3) в положение обслуживания (рис. 4), а затем удерживайте его, пока двигатель не включится. После включения двигателя, отпустите ключ.
14. Убедитесь, что кран подачи топлива (7) открыт, в противном случае поверните рычаг (8) в направлении, указанном стрелкой (рис. 8).

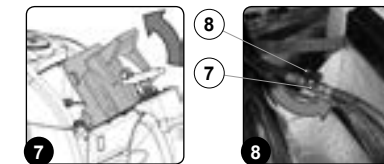

ВНИМАНИЕ: подождите несколько секунд, прежде чем перевести главный выключатель в положение "ВКЛЮЧЕНО" (повернув ключ дальше вправо), а затем удерживайте его, пока двигатель не включится. После включения двигателя, отпустите ключ.

ВНИМАНИЕ: не воздействуйте стартер более 5 секунд за одно включение. Если двигатель не запускается, отпустите ключ и подождите 10 секунд, прежде чем снова включить стартер. Если стартер остается включенным более 5 секунд, может произойти его перегрев с последующим выходом из строя

ВНИМАНИЕ: для холодного запуска двигателя переведите рычаг управления воздухом (11) в положение "ЗАКРЫТО", переместите рычаг в направлении, указанном стрелкой (рис. 12).

ИЗВЛЕЧЕНИЕ МАШИНЫ ИЗ УПАКОВКИ (МОДЕЛИ G)

Машина помещена в специальную упаковку. Чтобы вынуть ее из упаковки, выполните следующие действия:

1. Поставьте упаковку в закрытом, но достаточно проветриваемом помещении.
2. Поставьте внешнюю упаковку основанием на пол.

ВНИМАНИЕ: в качестве руководства используйте напечатанные на упаковке пиктограммы.

3. Снимите наружную упаковку.

ВНИМАНИЕ: машина помещена в специальную упаковку. Упаковочные материалы (пластиковые пакеты, скобы и т.д.) являются потенциально опасными и не должны храниться в местах, доступных для детей, инвалидов и т.д.

4. Достаньте из машины ящики с дисковыми щетками и корпус скребка.

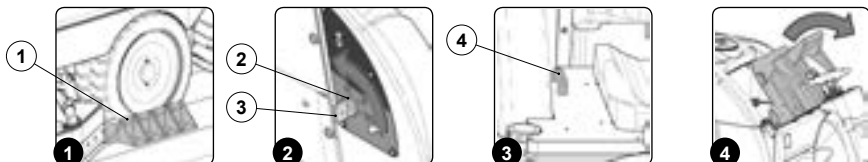

ВНИМАНИЕ: при выполнении этих операций необходимо использовать перчатки для защиты от порезов при контакте с острыми краями или наконечниками предметов.

5. В задней части машины установите скат.

ВНИМАНИЕ: угол ската должен быть таким, какой не приведет к повреждению машины во время ее спуска.

6. Машина крепится к платформе клиньями (1), которые блокируют колеса (рис.1). Удалите эти клинья.
7. Убедитесь в том, что главный выключатель (2) на панели управления находится в положении «0». В противном случае поверните ключ (3) влево на четверть оборота (рис. 2). Извлеките ключ из главного выключателя.
8. Возьмитесь за ручку (4) и поднимите опорную пластину сиденья (рис. 3) в положение обслуживания (рис. 4).

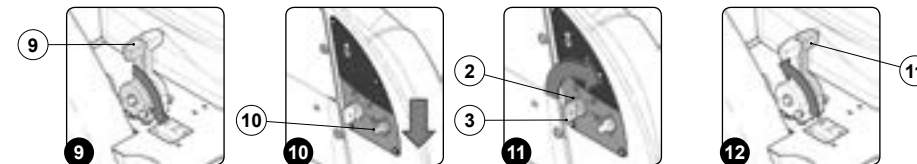

20. Когда двигатель запустится, отпустите выключатель, и он вернется в положение "ВКЛЮЧЕНО".
21. Переведите рычаг регулирования оборотов двигателя внутреннего сгорания (9) на максимум, медленно переместите рычаг в направлении, указанном стрелкой (рис. 13).

ВНИМАНИЕ: если для холодного запуска двигателя рычаг управления воздухом (11) был переведен в положение "ЗАКРЫТО", переместите рычаг в направлении, указанном стрелкой (рис. 14), приводя его в положение "ОТКРЫТО".

22. Повернув переключатель i-drive (12) (рис. 15), выберите программу «перемещение» (A) (рис. 16).

ВНИМАНИЕ: в этом режиме несущая рама и основа скребка устанавливаются в нерабочее положение (подняты на поддон).

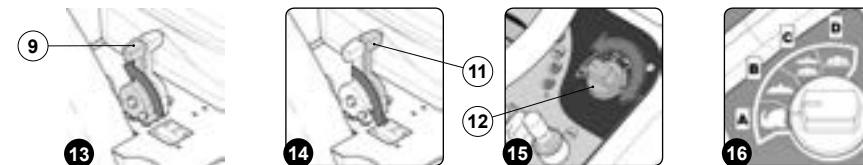

23. Выберите уровень скорости «step-01», поверните ручку (13) против часовой стрелки, на весь оборот шкалы (рис. 17).
 24. Переместите рычаг выбора направления (14) в положение заднего хода, сдвинув его в направлении, указанном стрелкой (рис. 18).
 25. Отпустите стояночный тормоз, переместив рычаг стояночного тормоза (15) в направлении, указанном стрелкой (рис. 19), рычаг расположен рядом с сиденьем оператора.
- И** **ВНИМАНИЕ:** на панели управления погаснет световой индикатор (16) стояночного тормоза (рис. 20).
26. При нажатии на педаль хода (17) машина начинает движение (рис. 21).
 27. Спустите машину по скату.

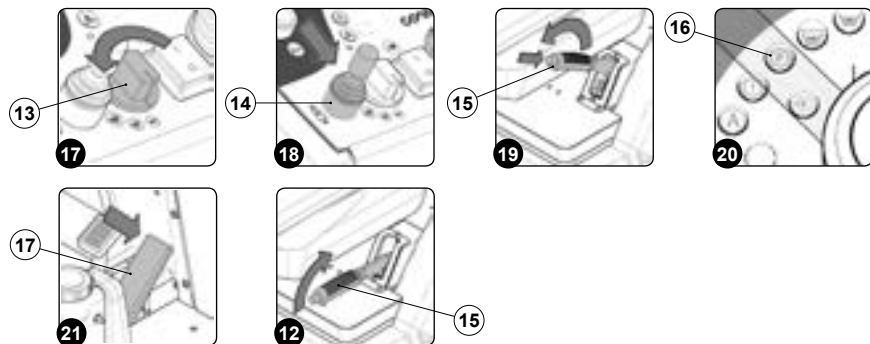

28. Включите стояночный тормоз, переместив рычаг стояночного тормоза (15) в направлении, указанном стрелкой (рис. 22), рычаг находится сбоку сиденья водителя.
- И** **ВНИМАНИЕ:** на панели управления загорится световой индикатор (16) стояночного тормоза (рис. 20).
29. Переведите главный выключатель (1) в положение "0", повернув ключ (2) на четверть оборота вправо (рис. 2).
 30. Спуститесь с машины.
- И** **ВНИМАНИЕ:** во время спуска машины не ставьте ногу на несущую раму.

КАК ПЕРЕМЕЩАТЬ МАШИНУ (МОДЕЛИ В)

Для безопасной транспортировки машины выполните следующие действия:

1. Убедитесь в том, что бак моющего раствора и бак сбора отработанного раствора пусты, в противном случае произведите их опорожнение (см. разделы "ОПОРОЖНЕНИЕ БАКА РАСТВОРА" и "ОПОРОЖНЕНИЕ БАКА СБОРА ОТРАБОТАННОГО РАСТВОРА").
2. Сядьте на сиденье водителя.
3. Вставьте ключ (2) в главный выключатель (1) на панели управления. Установите главный выключатель в положение "I", повернув ключ (2) на четверть оборота вправо (рис. 1).

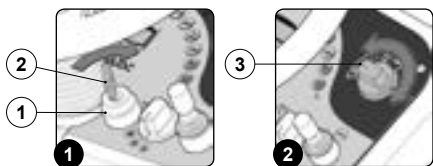

6. Выберите направление движения или поворота, например, если вам нужно двигаться вперед, переместите рычаг выбора направления (5) в направлении, указанным стрелкой (рис. 5).
7. Отпустите стояночный тормоз, переместив рычаг стояночного тормоза (6) в направлении, указанном стрелкой (рис. 6), рычаг находится сбоку сиденья водителя.

4. Используя многопозиционный переключатель программ i-drive (3) (рис. 2), выберите программу «перемещение» (А) (рис. 3).
- И** **ВНИМАНИЕ:** в этом режиме несущая рама и основа скребка устанавливаются в нерабочее положение (подняты над полом).
5. Выберите уровень скорости перемещения, например «step-01», поверните ручку (4) в направлении, указанном стрелкой (рис. 4), ручка расположена на панели управления.

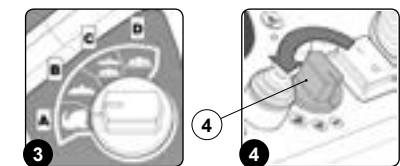

- И** **ВНИМАНИЕ:** на панели управления погаснет световой индикатор (7) включенного стояночного тормоза (рис. 7).
8. При нажатии на педаль хода (8) машина начинает движение (рис. 8).
 9. Используя скат, поднимите машину на транспортное средство.

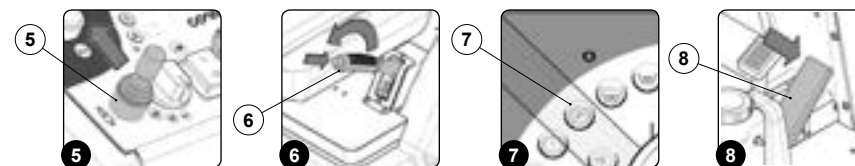

- И** **ВНИМАНИЕ:** Во время выполнения данной операции следует убедиться в отсутствии возле машины предметов или посторонних людей.
- И** **ВНИМАНИЕ:** Наклон ската устанавливается таким образом, чтобы исключить серьезные повреждения машины.
10. После установки машины на транспортное средство, включите стояночный тормоз, переместив рычаг (6) в направлении, указанном стрелкой (рис. 9).
- И** **ВНИМАНИЕ:** на панели управления загорится световой индикатор (7) включенного стояночного тормоза (рис. 7).

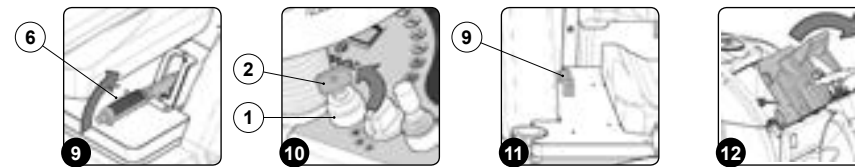

14. Подсоединить разъем батарей (10) к общему разъему установки (11) машины (рис. 13).
15. Нажав на ручку (9), опустите опорную пластину сиденья в рабочее положение (рис. 14).

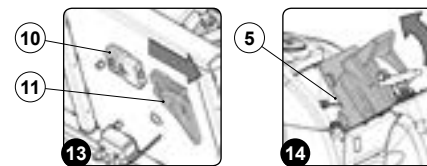

11. Переведите главный выключатель (1) в положение "0", повернув ключ (2) на четверть оборота вправо (рис. 10). Извлеките ключ из панели управления.
 12. Спуститесь с машины.
- И** **ВНИМАНИЕ:** во время спуска машины не ставьте ногу на несущую раму.
13. Возьмитесь за ручку (9) и поднимите опорную пластину сиденья (рис. 11) в положение обслуживания (рис. 12).

И **ВНИМАНИЕ:** зафиксируйте машину в соответствии с законодательством, действующим в стране использования, чтобы она не могла соскользнуть и опрокинуться во время транспортировки.

КАК ПЕРЕМЕЩАТЬ МАШИНУ (МОДЕЛИ G)

Для безопасной транспортировки машины выполните следующие действия:

И **ВНИМАНИЕ:** перед началом любых операций, обеспечьте строгое соблюдение правила по безопасной перевозке опасных веществ.

1. Убедитесь в том, что бак моющего раствора и бак сбора отработанного раствора пусты, в противном случае произведите их опорожнение (см. разделы "ОПОРОЖНЕНИЕ БАКА РАСТВОРА" и "ОПОРОЖНЕНИЕ БАКА СБОРА ОТРАБОТАННОГО РАСТВОРА").
 2. Сядьте на сиденье водителя.
- И** **ВНИМАНИЕ:** работающий двигатель внутреннего сгорания вырабатывает окись углерода, который является токсичным газом. Не запускайте в закрытом месте.
3. Переведите рычаг регулирования оборотов двигателя (1) на 1/3 полного хода, переместите рычаг в направлении, указанном стрелкой (рис. 1).
 4. При перемещении рычага выбора топлива (2) установите его на "БЕНЗИН", переместите рычаг в направлении, указанном стрелкой (рис. 2).

5. Вставьте ключ (3) в главный выключатель (4) на панели управления. Установите главный выключатель (3) в положение "I", повернув ключ на четверть оборота вправо (рис. 3).

И **ВНИМАНИЕ:** подождите несколько секунд, прежде чем перевести главный выключатель в положение "ВКЛЮЧЕНО" (повернув ключ дальше вправо), а затем удерживайте его, пока двигатель не включится. После включения двигателя, отпустите ключ.

И **ВНИМАНИЕ:** не задействуйте стартер более 5 секунд за одно включение. Если двигатель не запускается, отпустите ключ и подождите 10 секунд, прежде чем снова включить стартер. Если стартер остается включенным более 5 секунд, может произойти его перегрев с последующим выходом из строя.

И **ВНИМАНИЕ:** для холодного запуска двигателя переведите рычаг управления воздухом (5) в положение "ЗАКРЫТО", переместите рычаг в направлении, указанном стрелкой (рис. 4).

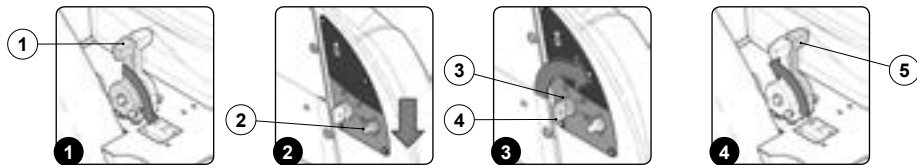

6. Когда двигатель запустится, отпустите выключатель, и он вернется в положение "ВКЛЮЧЕНО".
7. Переведите рычаг регулирования оборотов двигателя внутреннего сгорания (1) на максимум, медленно переместите рычаг в направлении, указанном стрелкой (рис. 5).

ВНИМАНИЕ: если для холодного запуска двигателя рычаг управления воздухом (5) был переведен в положение "ЗАКРЫТО", переместите рычаг в

направлении, указанном стрелкой (рис. 6), приводя его в положение "ОТКРЫТО".

8. Используя многопозиционный переключатель программ i-drive (6) (рис. 7), выберите программу «перемещение» (A) (рис. 8).

ВНИМАНИЕ: в этом режиме несущая рама и основа скребка устанавливаются в нерабочее положение (подняты над полом).

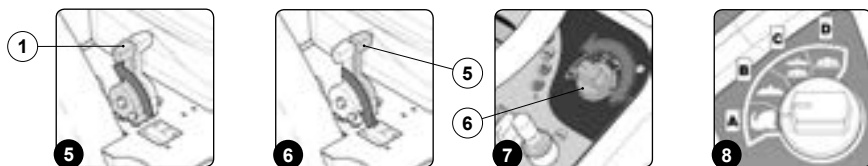

9. Выберите уровень скорости перемещения, например «ster-01», поверните ручку (7) в направлении, указанном стрелкой (рис. 9), ручка расположена на панели управления.
10. Выберите направление движения или поворота, например, если вам нужно двигаться вперед, переместите рычаг выбора направления (8) в направлении, указанным стрелкой (рис. 10).

11. Отпустите стояночный тормоз, переместив рычаг стояночного тормоза (9) в направлении, указанном стрелкой (рис. 11), рычаг расположен рядом с сиденьем оператора.

ВНИМАНИЕ: на панели управления погаснет световой индикатор (10) включенного стояночного тормоза (рис. 12).

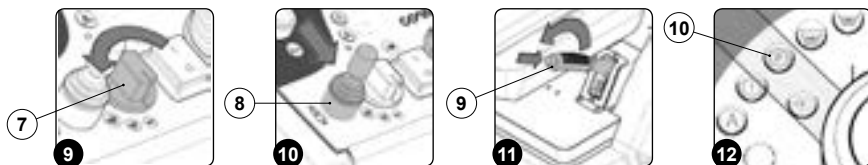

12. При нажатии на педаль хода (11) машина начинает движение (рис. 13).
13. Используя скат, поднимите машину на транспортное средство.

ВНИМАНИЕ: Во время выполнения данной операции следует убедиться в отсутствии возле машины предметов или посторонних людей.

ВНИМАНИЕ: Наклон ската устанавливается таким образом, чтобы исключить серьезные повреждения машины.

14. После установки машины на транспортное средство, включите стояночный тормоз, переместив рычаг (9) в направлении, указанном стрелкой (рис. 14).

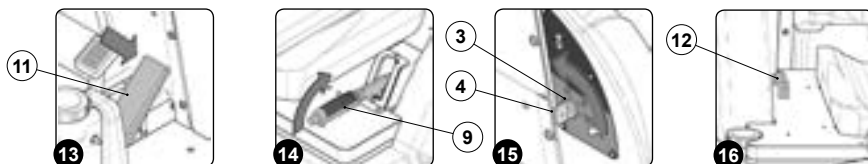

15. Переведите главный выключатель (4) в положение "0", повернув ключ (3) на четверть оборота вправо (рис. 15). Извлеките ключ из панели управления.
16. Спуститесь с машины.
- ВНИМАНИЕ:** во время спуска машины не ставьте ногу на несущую раму.
17. Возьмитесь за ручку (12) и поднимите опорную пластину сиденья (рис. 16) в положение обслуживания (рис. 17).

18. Закройте топливный канал, установите кран подачи топлива (13) в закрытое положение, поверните рычаг (14) в направлении, указанном стрелкой (рис. 18).
19. Нажав на ручку (12), опустите опорную пластину сиденья в рабочее положение (рис. 19).

ВНИМАНИЕ: зафиксируйте машину в соответствии с законодательством, действующим в стране использования, чтобы она не могла соскользнуть и опрокинуться во время транспортировки.

20. Если машина является моделью, работающей на СУГ, снимите баллон с опоры, прочитав п. "УДАЛЕНИЕ БАЛЛОНА СУГ".

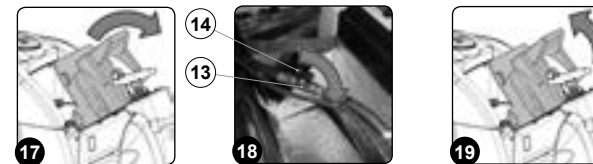

ТИП ИСПОЛЬЗУЕМЫХ АККУМУЛЯТОРНЫХ БАТАРЕЙ (МОДЕЛИ В)

Использованные батареи должны удовлетворять требованиям следующих норм: DIN / EN 60254-2 и IEC 254-2-2 серии L. Для эффективной работы рекомендуется использование батарей кислотных аккумуляторов 36В 720 АhС₂₀.

ТИП ИСПОЛЬЗУЕМОЙ АККУМУЛЯТОРНОЙ БАТАРЕИ (МОДЕЛИ G)

Использованные батареи должны удовлетворять требованиям следующих норм: DIN EN 50272-3. Для эффективной работы рекомендуется использование одной батареи 12 В 45 А.

ТИПЫ ИСПОЛЬЗУЕМЫХ БАЛЛОНОВ СУГ (МОДЕЛИ G)

Оптимальным является баллон следующих габаритов: Ø 30 см, высота 60 см.

ОБСЛУЖИВАНИЕ И УТИЛИЗАЦИЯ АККУМУЛЯТОРНЫХ БАТАРЕЙ (МОДЕЛИ В-G)

Для техобслуживания и зарядки батарей придерживайтесь инструкций производителя батарей. Отработанные батареи должны быть отключены специализированным квалифицированным персоналом, после чего извлечены из батарейного отсека при помощи соответствующих подъемников.

ВНИМАНИЕ: отработанные батареи, классифицируемые как опасные отходы, должны в обязательном порядке передаваться уполномоченным организациям в соответствии с положениями закона об утилизации отходов.

ОБСЛУЖИВАНИЕ И УТИЛИЗАЦИЯ ЭНДОТЕРМИЧЕСКОГО ДВИГАТЕЛЯ (МОДЕЛИ G)

При обслуживании двигателя внутреннего сгорания придерживайтесь указаний производителя ДВС (ознакомьтесь с руководством по эксплуатации и техническому обслуживанию, поставляемому вместе с машиной).

ВНИМАНИЕ: при утилизации двигателя внутреннего сгорания необходимо следовать указаниям производителя двигателя.

ТЕХНИЧЕСКОЕ ОБСЛУЖИВАНИЕ И УТИЛИЗАЦИЯ БАЛЛОНА СУГ (МОДЕЛИ G)

Перед техобслуживанием баллона СУГ ознакомьтесь с инструкциями, предоставленными производителем баллона.

ВНИМАНИЕ: при утилизации баллона СУГ необходимо следовать указаниям производителя баллона.

УСТАНОВКА МАШИНЫ В БЕЗОПАСНОЕ СОСТОЯНИЕ

Ниже приведена последовательность операций по установке машины, работающей от батареи, в положение для безопасного проведения работ:

1. Убедитесь в том, что бак моющего раствора пустой, в противном случае произведите его опорожнение (см. раздел "ОПОРОЖНЕНИЕ БАКА МОЮЩЕГО РАСТВОРА").
2. Убедитесь в том, что бак сбора отработанного раствора пустой, в противном случае произведите его опорожнение (см. раздел "ОПОРОЖНЕНИЕ БАКА СБОРА ОТРАБОТАННОГО РАСТВОРА").

3. Переместите рычаг выбора направления (1) в нейтральное положение, сдвинув его в направлении, указанном стрелкой (рис. 1).

4. Включите стояночный тормоз, переместив рычаг (2) в направлении, указанном стрелкой (рис. 2), рычаг находится сбоку сиденья водителя.

ВНИМАНИЕ: на панели управления загорится световой индикатор (3) включенного стояночного тормоза (рис. 3).

5. Переведите главный выключатель (4) в положение "0", повернув ключ (5) на четверть оборота влево (рис. 4). Извлеките ключ из панели управления.

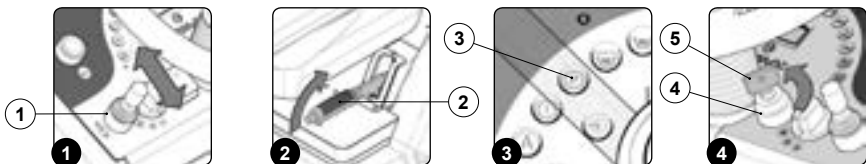

6. Спуститесь с машины.

ВНИМАНИЕ: во время спуска машины не ставьте ногу на несущую раму.

7. Возьмитесь за ручку (6) (рис. 5) и поднимите опорную

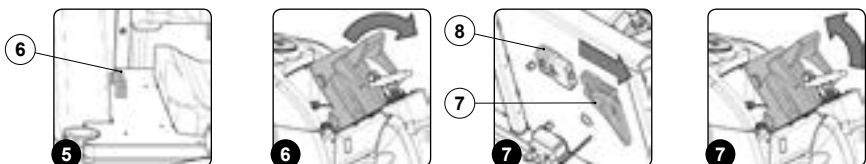

пластину сиденья в положение обслуживания (рис. 6).
8. Отсоединить разъем батарей (7) от общего разъема установки (8) машины (рис. 7).
9. Нажав на ручку (6), поверните опорную пластину сиденья в рабочее положение (рис. 8).

Нижне приведена последовательность операций по установке машины с ДВС в положение для безопасного проведения работ:

1. Убедитесь в том, что бак моющего раствора пустой, в противном случае произведите его опорожнение (см. раздел "ОПОРОЖНЕНИЕ БАКА МОЮЩЕГО РАСТВОРА").
2. Убедитесь в том, что бак сбора отработанного раствора пустой, в противном случае произведите его опорожнение (см. раздел "ОПОРОЖНЕНИЕ БАКА СБОРА ОТРАБОТАННОГО РАСТВОРА").
3. Переместите рычаг выбора направления (1) в нейтральное положение, сдвинув его в направлении, указанном стрелкой (рис.1).

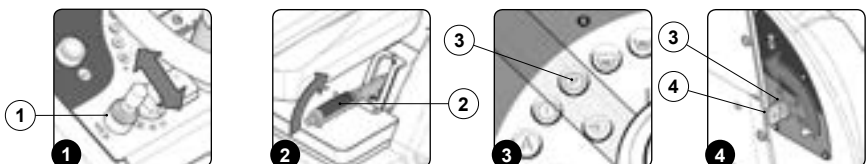

6. Спуститесь с машины.

ВНИМАНИЕ: во время спуска машины не ставьте ногу на несущую раму.

7. Возьмитесь за ручку (6) (рис. 5) и поднимите опорную пластину сиденья в положение обслуживания (рис. 6).
8. Закройте топливный канал, установите кран подачи

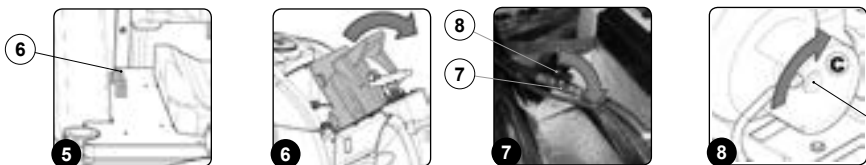

топлива (7) в закрытое положение, поверните рычаг (8) в направлении, указанном стрелкой (рис.7).
9. Возьмитесь за ручку (6) и поверните опорную пластину сиденья в рабочее положение.
10. Если машина работает на двухкомпонентном топливе, закройте кран (9) баллона (рис. 8), следуя нанесенным на него указаниям.

4. Включите стояночный тормоз, переместив рычаг (2) в направлении, указанном стрелкой (рис.2), рычаг находится сбоку сиденья водителя.

ВНИМАНИЕ: на панели управления загорится световой индикатор (3) включенного стояночного тормоза (рис. 3).

5. Переведите главный выключатель (4) в положение "0", повернув ключ (5) на четверть оборота вправо (рис.4). Извлеките ключ из панели управления.

УСТАНОВКА БАТАРЕЙ В МАШИНУ (МОДЕЛИ В)

Батареи должны быть размещены в отсеке, расположенном под опорой сиденья; для их перемещения должны использоваться подъемные и транспортные средства, соответствующие их массе и размеру.

ВНИМАНИЕ: подключение батарей в машине должно выполняться квалифицированным специалистом.

Установка батарей в батарейный отсек выполняется следующим образом:

1. Выполните операции по приведению устройства в безопасное состояние (см. раздел "ПРИВЕДЕНИЕ МАШИНЫ В БЕЗОПАСНОЕ СОСТОЯНИЕ").
2. Снимите с машины правый боковой картер (1) (рис. 1). Прежде чем извлекать его из машины, удалите гайки, которые фиксируют его на раме.
- ВНИМАНИЕ:** оборудование, которое необходимо использовать для этой операции не входит в комплект поставки машины.
3. Отсоедините разъем шланга от быстродействующей муфты (2), расположенной за боковым кожухом (рис. 2) во избежание повреждения шлангового соединения (указание для моделей с CDS). Перед извлечением ниппеля (2) нажмите рычаг (3) муфты (рис. 2).
4. Снимите с машины правый бачок моющего средства (4). Прежде чем извлекать его из машины, удалите гайки, которые фиксируют его на раме (рис. 3).

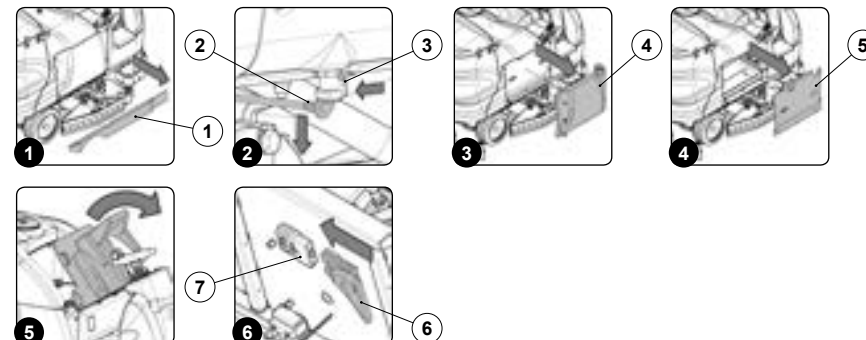

ЗАРЯДКА БАТАРЕЙ (МОДЕЛЬ В)

Батарея должна быть заряжена перед первым использованием и в случае, когда более не обеспечивает достаточное электропитание для выполнения работ, ранее легко выполняемых.

ВНИМАНИЕ: чтобы не повредить батареи, необходимо предотвратить их полную разрядку, выполнив зарядку через несколько минут после срабатывания сигнализации разряженных батарей.

ВНИМАНИЕ: никогда не оставляйте батареи полностью разряженными, даже если машина не используется.

Для зарядки батареи необходимо выполнить следующие действия:

1. Отведите машину в зону, оборудованную для зарядки батарей.
- ВНИМАНИЕ:** Припаркуйте машину в закрытом месте на ровной поверхности. В непосредственной близости от нее не должно быть предметов, которые могут стать причиной повреждения или быть повреждены при контакте с машиной.

ВНИМАНИЕ: оборудование, которое необходимо использовать для этой операции не входит в комплект поставки машины.

5. Снимите с машины правый крышку батарейного отсека (5). Прежде чем извлекать его из машины, удалите гайки, которые фиксируют его на раме (рис. 4).

ВНИМАНИЕ: оборудование, которое необходимо использовать для этой операции не входит в комплект поставки машины.

6. Возьмитесь за ручку и поднимите опорную пластину сиденья в положение обслуживания (рис. 5).
7. Установите батареи в соответствующий отсек.

ВНИМАНИЕ: рекомендуется поднимать и перемещать батареи посредством подъемных и транспортных средств, соответствующих их массе и размеру.

8. Подключите кабель аккумулятора к полюсам в батарейном отсеке.

ВНИМАНИЕ: подключение батарей должно выполняться квалифицированным специалистом.

9. Подсоедините разъем батарей (6) к общему разъему установки (7) машины (рис. 6).
10. Для повторного монтажа снятых крышек выполните операции в обратном порядке.

ВНИМАНИЕ: место, в котором производится зарядка батарей, должно соответствовать техническим требованиям стандарта CEI EN 50272-3, или тем нормам, которые в настоящее время действуют в стране, где вы используете машину.

2. Выполните операции по приведению устройства в безопасное состояние (см. раздел "ПРИВЕДЕНИЕ МАШИНЫ В БЕЗОПАСНОЕ СОСТОЯНИЕ").
3. Возьмитесь за ручку и поднимите опорную пластину сиденья в положение обслуживания (рис. 1).
4. Подсоедините разъем батарей (1) к общему разъему установки (2) машины (рис. 2).

ВНИМАНИЕ: приведенные ниже операции должны выполняться квалифицированным персоналом. Неправильное подключение разъема может привести к неисправности машины.

5. Подключите разъем кабеля внешнего зарядного устройства к разъему батареи.

ВНИМАНИЕ: разъем для подключения зарядного устройства находится в пакете, содержащем этот руководство, и должен устанавливаться в кабель зарядного устройства в соответствии с приведенными инструкциями.

ВНИМАНИЕ: перед тем, как подключить батарею к зарядному устройству, убедитесь в том, что оно пригодно для зарядки используемых батарей.

ВНИМАНИЕ: внимательно ознакомьтесь с руководством по эксплуатации и техобслуживанию зарядного устройства, которое используется для зарядки батарей.

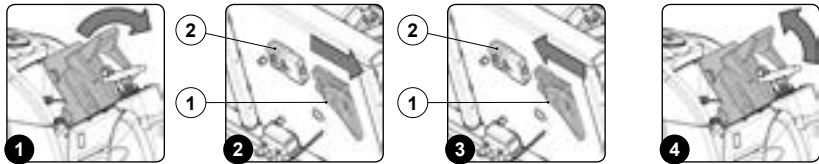

ВСТАВКА ПУСКОВОЙ БАТАРЕИ (МОДЕЛЬ G)

Если пусковая батарея не была поставлена с машиной или нужно ее заменить, действуйте следующим образом:

1. Выполните операции по приведению устройства в безопасное состояние (см. раздел "ПРИВЕДЕНИЕ МАШИНЫ В БЕЗОПАСНОЕ СОСТОЯНИЕ").
2. Нажав на ручку, поверните опорную пластину сиденья в положение обслуживания (рис. 1).
3. Установите батарею в соответствующий отсек.

ВНИМАНИЕ: рекомендуется поднимать и перемещать батарею посредством подъемных и транспортных

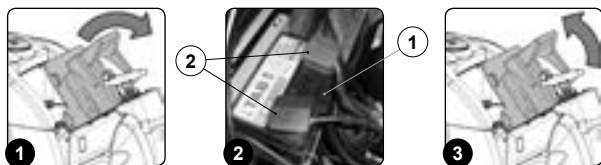

средства, соответствующих их массе и размеру.

4. Зафиксируйте батарею соответствующим замком (1) (рис. 2).
5. Подключите кабели аккумуляторной батареи (2) к ее полюсам (рис.3).

ВНИМАНИЕ: подключение батарей должно выполняться квалифицированным специалистом Сотас.

6. Нажав на ручку, поверните опорную пластину сиденья в положение обслуживания (рис. 4).

УСТАНОВКА ЦИЛИНДРА СУГ В МАШИНУ (МОДЕЛИ G)

Для установки баллона СУГ на опору действуйте следующим образом:

1. Выполните операции по приведению устройства в безопасное состояние (см. раздел "ПРИВЕДЕНИЕ МАШИНЫ В БЕЗОПАСНОЕ СОСТОЯНИЕ").

ВНИМАНИЕ: При выполнении этих операций необходимо использовать перчатки для защиты от порезов при контакте с острыми краями или наконечниками предметов.

ВНИМАНИЕ: подключение баллона СУГ в машине должно выполняться квалифицированным специалистом.

2. Установите баллон на опору в машине, баллон расположен правильно, если клапан (1) находится с левой стороны по отношению направления работы (рис.1).

ВНИМАНИЕ: компания Сотас S.p.A. рекомендует использовать стандартные европейские баллоны 10 кг следующих размеров: Ø30 см, высота 60 см. Компания Сотас S.p.A. он освобождается от какой-либо ответственности за ущерб, понесенный в результате использования баллонов, отличных от указанных здесь.

ВНИМАНИЕ: рекомендуется поднимать и перемещать баллон СУГ посредством подъемных и транспортных средства, соответствующих его массе и размеру.

3. Закрепите баллон на опоре защелками (2). Вставьте щель в замке (3) опоры (рис. 2). Вставьте пружину (4) замка в винт (5) опоры (рис. 3).
4. Подключите трубопровод распределителя СУГ (6) к клапану, расположенному на баллоне (7) (рис.4)

ВНИМАНИЕ: замену баллона нельзя производить вблизи открытого пламени, тлеющих углей или включенных электроприборов. Перед заменой баллона убедитесь в том, что клапан заменяемого баллона и клапан нового баллона прочно закрыты.

ВНИМАНИЕ: не забудьте установить уплотнительную прокладку между трубой и клапаном.

ВНИМАНИЕ: после каждой замены баллона, перед включением машины, выполните тест уплотнений соединений, используя мыльную воду (никогда не используйте пламя).

ВНИМАНИЕ: если подача газа уменьшается, а СУГ в баллоне все еще достаточно (больше 20%), пользователь должен обратиться в Сотас, поскольку требуется помощь специализированного персонала.

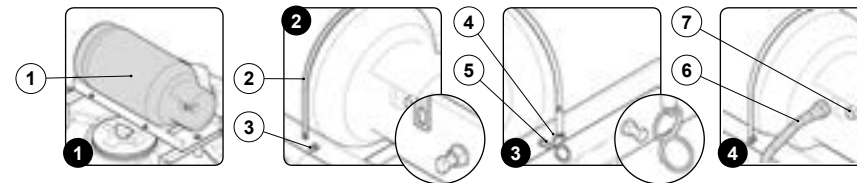

ЗАПОЛНЕНИЕ БЕНЗОБАКА (МОДЕЛИ G)

Для заполнения бензобака раствором действуйте следующим образом:

1. Приведите машину в место, оборудованное для заправки топливом.

ВНИМАНИЕ: место, предназначенное для заправки машины топливом, должно быть хорошо вентилируемым. Никогда не заправляйте двигатель в помещении, в котором пары бензина могут вступить в соприкосновение с пламенем или искрами.

ВНИМАНИЕ: не заправляйте машину, если двигатель все еще горячий.

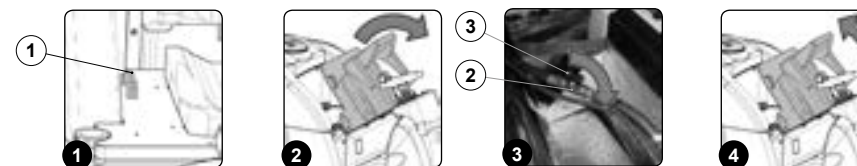

6. Выкрутите пробку (5) из бака, поворачивая ее и удаляя, как показано стрелками (рис. 5).
7. Убедитесь, что фильтр (6) топливного бака установлен правильно (рис. 6).
8. Выполните заправку.

ВНИМАНИЕ: при работе с топливом рекомендуется всегда использовать защитные перчатки, чтобы избежать серьезные повреждения рук.

ВНИМАНИЕ: для получения информации о характеристиках используемого топлива прочтите руководство по эксплуатации и обслуживанию двигателя внутреннего сгорания.

ВНИМАНИЕ: бензин чрезвычайно легко воспламеняется. Держитесь на безопасном расстоянии от открытого пламени и не встряхивайте топливо. Не курите в месте заправки! Прежде чем приблизиться к топливному баку, разрядите статическое электричество с тела.

ВНИМАНИЕ: производите заправку только в хорошо проветриваемых помещениях.

ВНИМАНИЕ: перед заправкой следует всегда выключать двигатель.

ВНИМАНИЕ: всегда открывайте крышку бачка с осторожностью, чтобы сбросить избыточное давление, чтобы избежать разбрызгивания топлива.

ВНИМАНИЕ: Не вдыхайте пары топлива.

2. Выполните операции по приведению устройства в безопасное состояние (см. раздел "ПРИВЕДЕНИЕ МАШИНЫ В БЕЗОПАСНОЕ СОСТОЯНИЕ").

3. Возьмитесь за ручку (1) и поднимите опорную пластину сиденья (рис. 1) в положение обслуживания (рис. 2).

4. Убедитесь, что кран подачи топлива (2) закрыт, в противном случае поверните рычаг (3) в направлении, указанном стрелкой (рис.3).

5. Нажав на ручку (1), опустите опорную пластину сиденья в рабочее положение (рис. 4).

ВНИМАНИЕ: топливо может содержать вещества, подобные растворителям. Избегайте контакта с глазами и кожей веществ на основе минеральных масел. Во время заправки используйте перчатки. Часто меняйте и чистите защитную одежду.

ВНИМАНИЕ: избегайте утечек топлива на почву (для защиты окружающей среды).

ВНИМАНИЕ: при обнаружении разлива топлива немедленно очистите устройство.

ВНИМАНИЕ: в случае пожара применяйте порошковые огнетушители. Не используйте воду.

ВНИМАНИЕ: чтобы проверить уровень топлива в баке, используйте индикатор (7) с правой стороны (рис. 7).

9. После завершения доливки затяните пробку бака.

ВНИМАНИЕ: всегда плотно закручивайте, не используя какие-либо инструменты, пробку бака. Пробка не должна ослабляться во время использования машины.

ВНИМАНИЕ: проверьте наличие утечек или плохое уплотнение резервуара. При обнаружении утечек топлива не включайте машину и не работайте.

ВНИМАНИЕ: храните топливо только в контейнерах, соответствующих действующему законодательству и имеющих идентификационную маркировку.

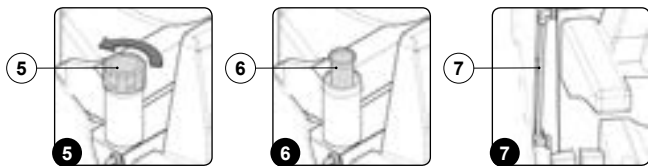
МОНТАЖ ЩЕТКИ

Чтобы упаковка была более компактной, щетки поставляются демонтированными. Для их установки в корпус несущей рамы выполните следующие операции:

1. Отведите машину в зону, оборудованную для техобслуживания.

ВНИМАНИЕ: При выполнении этих операций необходимо использовать перчатки для защиты от порезов при контакте с острыми краями или наконечниками предметов.



5. Как только центральная несущая рама будет установлена в положение покоя, выключите машину и выполните операции приведения ее в безопасное состояние (см. раздел «ПРИВЕДЕНИЕ МАШИНЫ В БЕЗОПАСНОЕ СОСТОЯНИЕ»).
6. Встаньте с правой стороны машины и отсоедините боковую всасывающую трубу (5) бокового брызговика от всасывающего патрубка (6) брызговика (рис. 5).

ВНИМАНИЕ: прежде чем потянуть трубу (5), ослабьте винтовой зажим, который фиксирует ее на патрубке (6).

ВНИМАНИЕ: оборудование, которое необходимо использовать для этой операции не входит в комплект поставки машины.

2. Включите стояночный тормоз, переместив рычаг стояночного тормоза (1) в направлении, указанном стрелкой (рис. 1), рычаг находится сбоку сиденья водителя.

ВНИМАНИЕ: на панели управления загорится световой индикатор (2) включенного стояночного тормоза (рис. 2).

3. Выберите рабочую программу "перемещение" (А) (рис.3), поверните переключатель i-drive (3).
4. При нажатии на педаль хода (4) несущая рама мойки устанавливается в нерабочее положение (Рис.4).

7. Удалите шпильки (7), блокирующие поворотные штифты (8) брызговика несущей рамы (рис. 6).
8. Используя рукоятку (9), снимите правый боковой брызговик в сборке (рис. 7).
9. Вставьте щетку в гнездо диска держателя щетки, поворачивая ее до тех, пока три кнопки не войдут в соответствующие выемки держателя. Поверните таким образом, чтобы сдвинуть кнопку в направлении запорной пружины до ее блокировки.

ВНИМАНИЕ: на рисунке Рис. 8 показано направление вращения для зацепления правой щетки, для левой щетки направление вращения - противоположное.

10. Вставив щетку установите все остальное и переходите к обслуживанию левой щетки.

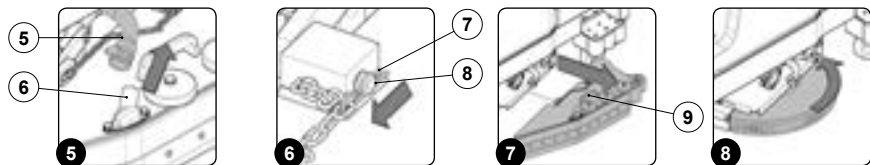
МОНТАЖ КОРПУСА СКРЕБКА

Чтобы упаковка была более компактной, корпус скребка поставляется демонтированным. Для его установки на боковые рамы выполните следующие операции:

1. Отведите машину в зону, оборудованную для техобслуживания.

ВНИМАНИЕ: При выполнении этих операций необходимо использовать перчатки для защиты от порезов при контакте с острыми краями или наконечниками предметов.



5. Как только центральная несущая рама будет установлена в положение покоя, выключите машину и выполните операции приведения ее в безопасное состояние (см. раздел «ПРИВЕДЕНИЕ МАШИНЫ В БЕЗОПАСНОЕ СОСТОЯНИЕ»).
6. Отвинтите ручки (5) в корпусе скребка (рис. 5).
7. Вставьте корпус скребка в опору, убедившись, что штифты (6) в корпусе входят в прорези (7) опоры скребка (рис. 6).
8. Закрепите корпус скребка на опоре, привинтив ранее снятые ручки (5) (рис. 7).

2. Включите стояночный тормоз, переместив рычаг стояночного тормоза (1) в направлении, указанном стрелкой (рис. 1), рычаг находится сбоку сиденья водителя.

ВНИМАНИЕ: на панели управления загорится световой индикатор (2) включенного стояночного тормоза (рис. 2).

3. Выберите рабочую программу "перемещение" (А) (рис.3), поверните переключатель i-drive (3).
4. При нажатии на педаль хода (4) несущая рама мойки устанавливается в нерабочее положение (Рис.4).

9. Вставьте всасывающую трубу (8) в раструб (9) в корпусе скребка (рис. 8).

ВНИМАНИЕ: не забудьте ослабить винтовой зажим (10) во всасывающей трубе, прежде чем вставлять его в патрубок (рис. 8).

ВНИМАНИЕ: оборудование, которое необходимо использовать для этой операции не входит в комплект поставки машины.

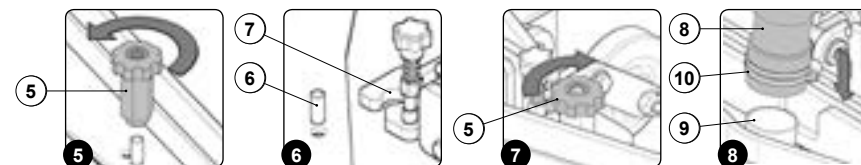

ЗАПОЛНЕНИЕ БАКА МОЮЩЕГО РАСТВОРА

Перед заполнением бака моющего раствора выполните следующие операции:

1. Отведите машину к месту, предназначенному для заполнения бака раствором.
2. Выполните операции по приведению устройства в безопасное состояние (см. раздел «ПРИВЕДЕНИЕ МАШИНЫ В БЕЗОПАСНОЕ СОСТОЯНИЕ»).
3. Убедитесь в том, что сливная пробка (1) бака моющего раствора (2) плотно закрыта (рис. 1).
4. Убедитесь, что крышка фильтра гидравлической системы (3) закрыта (рис.2).
5. Снимите крышку бака моющего раствора (4) (рис. 3). Убедитесь в том, что фильтр (5) установлен соответствующим образом (рис. 3).

6. Используйте для заполнения чистую воду при температуре не выше 50°C и не ниже 10°C.

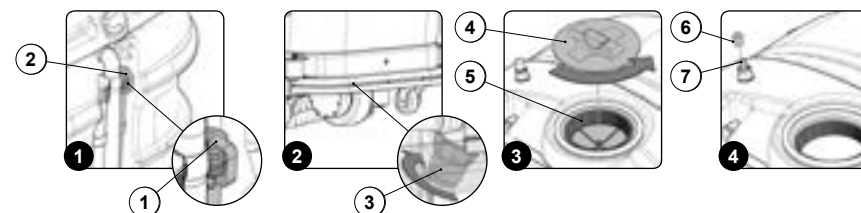
ВНИМАНИЕ: бак можно заполнять без необходимости постоянного контроля за уровнем воды, используя не входящую в комплект поставки систему быстрого заполнения и систему, оборудованную поплавком контроля переполнения. Чтобы использовать эту систему, снимите пробку (6) бака моющего раствора (рис. 4), вставьте водяную трубу (предварительно модифицированную) в быстроразъемную муфту (7), не забудьте открутить колпачок (4), чтобы обеспечить выход воздуха.



МОЮЩИЙ РАСТВОР - МОДЕЛЬ БЕЗ CDS

После заполнения бака раствора чистой водой добавьте в бак жидкое моющее средство в соответствии с рекомендациями изготовителя моющего средства о концентрации и способах использования. Для предотвращения чрезмерного образования пены, которая может повредить двигатель всасывающего блока, используйте минимальную рекомендованную концентрацию моющего средства.

ВНИМАНИЕ: во избежание повреждения кожи на руках рекомендуется всегда использовать защитные перчатки при контакте с моющими средствами, а также кислыми или щелочными растворами.

ВНИМАНИЕ: используйте только моющие средства, на этикетке которых указана возможность их использования для поломочных машин. Не используйте кислотные, щелочные средства и растворители, не имеющие вышеуказанной этикетки.

ВНИМАНИЕ: используйте только моющие средства со слабым пенообразованием. Чтобы избежать образования пены, перед началом работы влейте в бак сбора отработанного раствора небольшое количество средства-пеногасителя. Не используйте концентрированную кислоту.

ЗАПОЛНЕНИЕ БАЧКА МОЮЩЕГО СРЕДСТВА (МОДЕЛЬ С CDS)

После заполнения бака раствора чистой водой сделайте следующее:

1. Отведите машину к месту, предназначенному для заполнения бака раствором.
2. Выполните операции по приведению устройства в безопасное состояние (см. раздел "ПРИВЕДЕНИЕ МАШИНЫ В БЕЗОПАСНОЕ СОСТОЯНИЕ").

ВНИМАНИЕ: во избежание повреждения кожи на руках рекомендуется всегда использовать защитные перчатки при контакте с моющими средствами, а также кислыми или щелочными растворами.

3. Извлеките пробку из бачка моющего средства (рис. 1).
4. Заполните бачок моющим средством по выбору.

ВНИМАНИЕ: используйте только моющие средства, на этикетке которых указана возможность их использования для поломочных машин. Не используйте кислотные, щелочные средства и растворители, не имеющие вышеуказанной этикетки.

ВНИМАНИЕ: система дозирования особенно подходит для частой очистки при выполнении технического обслуживания. Можно использовать кислотные или щелочные моющие средства с pH от 4 до 10, не содержащие: окисляющие вещества, хлор или бром, формальдегиды, минеральные растворы. Моющие средства должны быть пригодны для использования в поломочных машинах. Если система не используется каждый день, после работы промойте контур водой. Система может быть исключена. В случае эпизодического использования моющих средств, имеющих значения pH между 1-3 или 11-14, используйте поломочную машину в стандартном режиме, добавляя моющее средство в бак с чистой водой и исключая контур дозирования.

ВНИМАНИЕ: используйте только моющие средства со слабым пенообразованием. Чтобы избежать образования пены, перед началом работы влейте в бак сбора отработанного раствора небольшое количество средства-пеногасителя. Не используйте концентрированную кислоту.

5. Аккуратно закройте крышку, чтобы предотвратить утечку жидкости во время работы (рис.2).

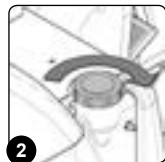

ПОДГОТОВКА К РАБОТЕ

Перед тем, как приступить к работе, необходимо выполнить следующие операции:

1. Убедитесь в том, что бак сбора отработанного раствора пустой, в противном случае произведите его полное опорожнение (см. раздел "ОПОРОЖНЕНИЕ БАКА СБОРА ОТРАБОТАННОГО РАСТВОРА").
2. Убедитесь в том, что количество моющего средства в баке моющего раствора соответствует выполняемому типу работы, в противном случае обеспечьте заполнение резервуара раствора (модели без CDS см. в разделах "ЗАПОЛНЕНИЕ БАКА МОЮЩЕГО РАСТВОРА" и "МОЮЩИЙ РАСТВОР - МОДЕЛИ БЕЗ CDS"; модели с CDS см. в разделах "ЗАПОЛНЕНИЕ БАКА МОЮЩЕГО РАСТВОРА" и "ЗАПОЛНЕНИЕ БАЧКА МОЮЩЕГО СРЕДСТВА - МОДЕЛИ С CDS").
3. Убедитесь, что резиновые лезвия корпуса скребка – в рабочем состоянии, в противном случае выполните их обслуживание (см. раздел "ЗАМЕНА РЕЗИНОВЫХ ЛЕЗВИЙ КОРПУСА СКРЕБКА").

4. Убедитесь в том, что состояние резиновых лезвий брызговика несущей рамы моющего блока соответствует выполняемой работе, в противном случае выполните их техобслуживание (см. раздел "ЗАМЕНА РЕЗИНОВОГО ЛЕЗВИЯ БРЫЗГОВИКА НЕСУЩЕЙ РАМЫ").
5. Убедитесь в том, что щетка – в рабочем состоянии, в противном случае выполните ее обслуживание (см. раздел "ЗАМЕНА ШЕТКИ").
6. Если модель – с двигателем внутреннего сгорания, проверьте уровень топлива с помощью индикатора (1), находящегося с правой стороны бака (рис. 1), при необходимости заполните бак топливом (см. п. "ЗАПОЛНЕНИЕ БЕНЗОБАКА (МОДЕЛИ G)").
7. Убедитесь, что главный выключатель (2) на панели управления находится в положении "0" (рис. 2А, модели В) или (рис. 2В, модели G), в противном случае поверните ключ (3) на четверть оборота влево. Извлеките ключ из панели управления.
8. Нажав на ручку (4), поверните опорную пластину сиденья в положение обслуживания (рис. 3).

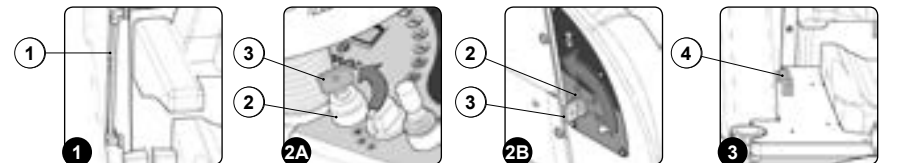

9. Если модель работает от батареи, подсоедините разъем батарей (5) к общему разъему установки (6) машины (рис. 4А модели В).
10. Если модель – с двигателем внутреннего сгорания, подключите разъем генератора переменного тока (7) к общему разъему установки (6) машины (рис. 4В модели G).
11. Если модель – с двигателем внутреннего сгорания, откройте топливную магистраль, переведите кран топливной

- магистральной (5) в закрытое положение, поверните рычаг (6) по направлению, указанному стрелкой (рис. 4В модели G).
12. Нажав на ручку (4), поверните опорную пластину сиденья в рабочее положение (рис. 5).
13. Если машина работает на двухкомпонентном топливе, откройте кран (8) баллона (рис. 6), следуя нанесенным на него указаниям.



УПРАВЛЕНИЕ ДВИГАТЕЛЕМ ВНУТРЕННЕГО СГОРАНИЯ (МОДЕЛИ G)

ВНИМАНИЕ: перед началом работы прочитайте раздел руководства по эксплуатации и техническому обслуживанию двигателя, в котором описаны виды контроля, которые нужно выполнить перед вводом машины в эксплуатацию.

ПОДКЛЮЧЕНИЕ ГИДРАВЛИЧЕСКОЙ СИСТЕМЫ

Перед первым включением машины или после длительного периода простоя необходимо выполнить следующие операции:

1. Убедитесь, что бак моющего раствора полон, в противном случае наполните его.
2. Убедитесь в том, что главный выключатель (1) на панели управления находится в положении "I" (рис. 1), в противном случае поверните ключ (2) на четверть оборота влево.

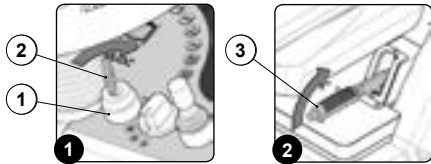

3. Включите стояночный тормоз, переместив рычаг стояночного тормоза (3) в направлении, указанном стрелкой (рис. 2), рычаг находится сбоку сиденья водителя.

ВНИМАНИЕ: на панели управления загорится световой индикатор (4) включенного стояночного тормоза (рис. 3).

4. Убедитесь, что кран подачи воды полностью открыт; ручка регулирования расхода воды (5) должна быть повернута до упора в направлении, указанном стрелкой (рис. 4).

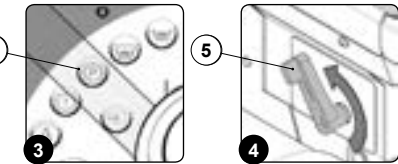

5. Выберите программу i-drive «мойка с сушкой», поверните ручку (6) в положении "С", как показано на (рис.5).

ВНИМАНИЕ: при выборе переключателем i-drive программы "мойка с сушкой" несущая рама и корпус скребка устанавливаются в рабочее положение (опущены на пол).

ВНИМАНИЕ: сразу после нажатия педали хода (9) несущая рама и корпус скребка опускаются до контакта с полом и начинают работать, в то же время электромагнитный клапан и система дозирования начинают подачу моющего раствора.

6. Поверните ручку регулирования расхода воды (7) в положение максимального расхода, поверните ручку до упора в направлении, указанном стрелкой (рис. 6).

7. Поверните ручку регулирования подачи моющего средства (8) в положение максимального расхода, поверните ручку до упора в направлении, указанном стрелкой (рис. 7).

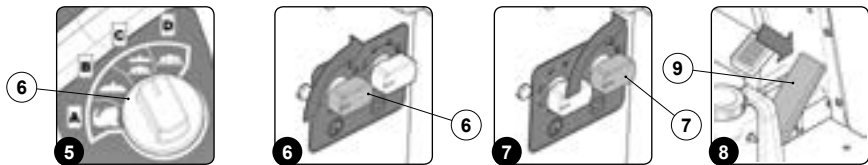

9. Подождите несколько секунд, удерживая в нажатом положении педаль хода (обычно 40 - 60 секунд), для обеспечения включения системы дозирования.

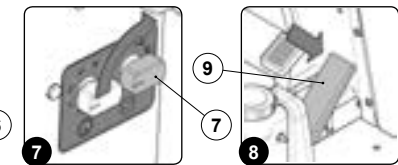

РАБОТА

ВКЛЮЧЕНИЕ МАШИНЫ (МОДЕЛЬ В)

Для начала работы выполните следующие операции (модели с аккумуляторной батареей):

1. Выполните все виды проверки, указанные в разделе "ПОДГОТОВКА К РАБОТЕ".
2. Займите место водителя.
3. Установите главный выключатель (1) в положение "I", повернув ключ (2) на четверть оборота вправо (рис.1).

ВНИМАНИЕ: при включении главного выключателя на панели управления загорается индикатор главного выключателя (3) (рис.2).

4. При включении питания на дисплее будут последовательно выведены три страницы:

- А. На первой экранной странице в верхней строке указано, какой тип счетчика часов был установлен (в этом случае общий счетчик часов), а в нижней строке отображаются настройки "сервиса" (в этом случае настроек нет) (рис. 3).

ВНИМАНИЕ: для просмотра другого типа счетчика часов, например, текущего, обратитесь к специализированному персоналу или персоналу, обученному в сервисном центре COMAC.

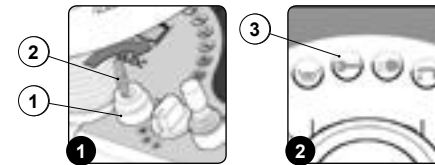

- В. Вторая экранная страница показывает установленную для работы машины технологию батареи, в данном случае используется свинцовая батарея (рис. 4).

ВНИМАНИЕ: для установки батарей другого типа, например, гелиевых, обратитесь к специализированному персоналу или персоналу, обученному в сервисном центре COMAC.

- С. Третья и последняя экранная страница, "работа", отображает состояние заряда батарей и общее время работы (рис. 5).

ВНИМАНИЕ: когда батареи, установленные на машине, полностью заряжены, верхняя строка состоит из 8 светящихся штрихов, изображающих батарейку. По мере разрядки батарей штрихи гаснут. Когда они разрядятся полностью, начинает мигать символ батареи.

ВНИМАНИЕ: строка внизу показывает часы и минуты работы. Мигающий символ «:» указывает на то, что счетчик ведет подсчет времени работы машины.

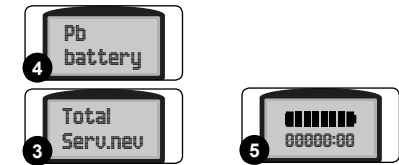

ВКЛЮЧЕНИЕ МАШИНЫ (МОДЕЛЬ G)

Для начала работы выполните следующие операции (модели с двигателем внутреннего сгорания):

1. Выполните все виды проверки, указанные в разделе "ПОДГОТОВКА К РАБОТЕ".
2. Сядьте на сиденье водителя.

ВНИМАНИЕ: работающий двигатель внутреннего сгорания вырабатывает окись углерода, который является токсичным газом. Не запускайте в закрытом месте.

3. Переведите рычаг регулирования оборотов двигателя (1) на 1/3 полного хода, переместите рычаг в направлении, указанном стрелкой (рис. 1).

4. Выберите тип топлива, которое нужно впрыснуть в карбюраторы (например, бензин), выберите топливо

"БЕНЗИН", перемещая рычаг выбора топлива (2) в направлении, указанном стрелкой (рис. 2).

ВНИМАНИЕ: выберите тот же вид топлива, на котором двигатель внутреннего сгорания работал до отключения.

5. Вставьте ключ (3) в главный выключатель (4) на панели управления. Установите главный выключатель (3) в положение "I", повернув ключ на четверть оборота вправо (рис.3).

ВНИМАНИЕ: при включении главного выключателя на панели управления загорается индикатор главного выключателя (5) (рис.4).

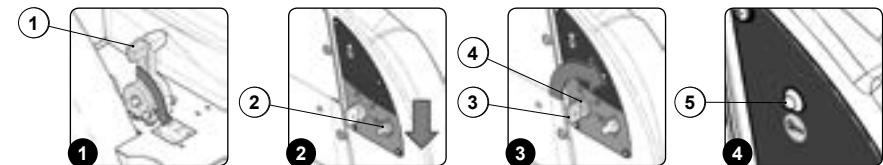

ВНИМАНИЕ: подождите несколько секунд, прежде чем перевести главный выключатель в положение "ВКЛЮЧЕНО" (повернув ключ дальше вправо), а затем удерживайте его, пока двигатель не включится. После включения двигателя, отпустите ключ.

ВНИМАНИЕ: не задействуйте стартер более 5 секунд за одно включение. Если двигатель не запускается, отпустите ключ и подождите 10 секунд, прежде чем снова включить стартер. Если стартер остается включенным более 5 секунд, может произойти его перегрев с последующим выходом из строя.

ВНИМАНИЕ: для холодного запуска двигателя переведите рычаг управления воздухом (6) в положение "ЗАКРЫТО", переместите рычаг в направлении, указанном стрелкой (рис. 5).

6. Когда двигатель запустится, отпустите выключатель, и он вернется в положение "ВКЛЮЧЕНО".

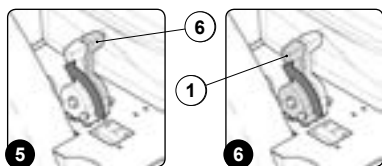

7. Переведите рычаг регулирования оборотов двигателя внутреннего сгорания (1) на максимум, медленно переместите рычаг в направлении, указанном стрелкой (рис. 6).

ВНИМАНИЕ: если для холодного запуска двигателя рычаг управления воздухом (6) был переведен в положение "ЗАКРЫТО", переместите рычаг в направлении, указанном стрелкой (рис. 7), приводя его в положение "ОТКРЫТО".

8. Когда двигатель внутреннего сгорания перейдет в рабочий режим, на дисплее управления появится экранная страница под названием "работа", отображающая общее время работы (рис. 8).

ВНИМАНИЕ: строка внизу показывает часы и минуты работы. Мигающий символ «.» указывает на то, что счетчик ведет подсчет времени работы машины.

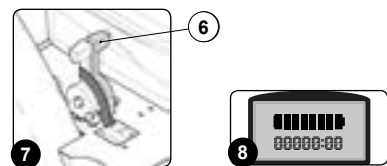

РАБОТА

После включения машины выполните следующие операции:

1. Используя устройство I-Drive (1), выберите нужную рабочую программу (рис. 1).

Выбираемые программы (рис.2):

- A. Перемещение: перемещение неработающей машины.
- B. Сушка: использование только скребка.

ВНИМАНИЕ: Операция сушки без мойки должна выполняться только в случае, если перед ней машина использовалась в режиме мойки без сушки.

C. Мойка с сушкой: использование как щеток, так и скребка.

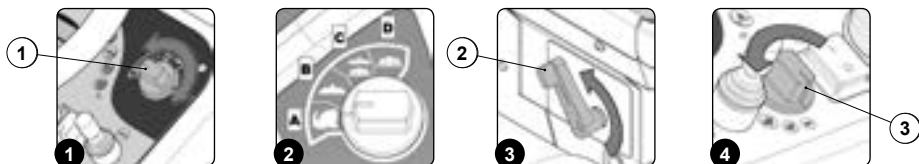

ВНИМАНИЕ: Отрегулируйте скорость движения в зависимости от сцепления с полом.

9. Выберите передний ход, переместите рычаг выбора направления (4) в направлении, указанном стрелкой (рис.5).
10. Отпустите стояночный тормоз, переместив рычаг стояночного тормоза (5) в направлении, указанном стрелкой (рис.6), рычаг расположен рядом с сиденьем оператора.

ВНИМАНИЕ: на панели управления погаснет световой индикатор (6) включенного стояночного тормоза (рис. 7).

11. При нажатии на педаль хода (7) машина начинает движение (рис.8).

D. Только мойка: использование только щеток, установленных на несущей раме мойки.

7. Откройте подачу моющего средства в гидравлической системе машины, повернув регулятор крана (2) в направлении, указанном стрелкой (рис. 3).

ВНИМАНИЕ: если во время работы необходимо отрегулировать подачу моющего раствора моющего, прочтите п. "РЕГУЛИРОВАНИЕ ПОДАЧИ МОЮЩЕГО РАСТВОРА".

8. Выберите уровень скорости (например, «step-01»), поверните ручку (3) на панели управления (рис. 4).

ВНИМАНИЕ: если вам нужно отрегулировать скорость подачи во время работы, прочитайте п. "РЕГУЛИРОВКА СКОРОСТИ ПЕРЕМЕЩЕНИЯ".

Если выбирается рабочая программа "МОЙКА С СУШКОЙ", скребок и несущая рама опускаются до соприкосновения с полом. При нажатии педали хода включаются тяговый двигатель, двигатель несущей рамы и двигатель всасывающего блока, затем включится электромагнитный клапан, и на щетки будет подан моющий раствор. После прохода первых метров убедитесь, что раствора достаточно и что резиновый скребок хорошо вытирает пол.

С этого момента машина будет работать с полной производительностью, пока не закончится моющий раствор или не разрядятся батареи.

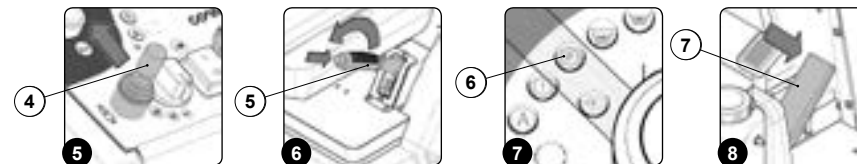

Если во время работы машина останавливается и отпускается педаль хода, то двигатели щетки и электроклапан выключаются, корпус скребка останется в контакте с полом. На протяжении этих этапов работы двигатели всасывающего блока продолжают работать и выключаются только через несколько секунд. Это позволяет двигателям всасывающего блока собрать всю жидкость, находящуюся во всасывающей трубе.

ВНИМАНИЕ: при нажатии на педаль хода возобновляется работа с ранее использованной программой и теми же параметрами, которые были установлены перед остановкой.

ВНИМАНИЕ: если при выполнении этой программы включается задний ход, корпус скребка поднимается с пола, и двигатели всасывания продолжают работать в течение предварительно установленного времени, после чего выключаются.

ВНИМАНИЕ: если при выполнении этой программы включается задний ход, то корпус рамы останется в контакте с полом, двигатель будет продолжать работать, но электромагнитный клапан не будет подавать моющий раствор на щетки.

Если во время работы загорается индикатор поплавка бака отработанного раствора (8) (рис. 9), следует остановить машину и опорожнить бак отработанного раствора.

ВНИМАНИЕ: для опорожнения бака отработанного раствора см. раздел "ОПОРОЖНЕНИЕ БАКА СБОРА ОТРАБОТАННОГО РАСТВОРА" в главе "ЕЖЕДНЕВНОЕ ТЕХНИЧЕСКОЕ ОБСЛУЖИВАНИЕ".

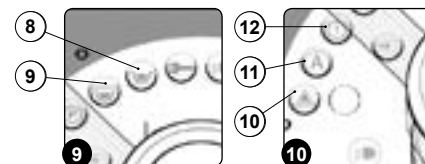

УРОВЕНЬ ЗАРЯДА БАТАРЕЙ

На панели управления машины находится дисплей (1) (рис. 1), на котором отображается состояние заряда батарей.

ВНИМАНИЕ: Индикатор заряда батареи состоит из восьми штрихов, символически изображающих батарею (рис. 2).



Если во время работы включается индикатор низкого уровня жидкости в резервуаре для раствора (9) (рис. 9), остановите машину и долейте воду (модели с CDS) или воду с моющим средством (модели без CDS) в бак.

ВНИМАНИЕ: для заполнения бака моющего раствора см. раздел "ЗАПОЛНЕНИЕ БАКА МОЮЩЕГО РАСТВОРА" в главе "ПОДГОТОВКА МАШИНЫ".

Если во время работы загорается индикатор общей аварии (10) (рис. 10), остановите машину и обратитесь в ближайший сервисный центр.

Если во время работы загорается световой индикатор высоких двигателя несущей рамы щеток (11) (рис. 10), остановите машину и уменьшите давление на щетки.

Если во время работы загорается индикатор низкого уровня масла в тормозной системе (12) (рис. 10), остановите машину и обратитесь в ближайший сервисный центр.

ВНИМАНИЕ: никогда не выключайте машину, если скребок и/или несущая рама находится в контакте с полом

ВНИМАНИЕ: если во время работы контур мигает, значит батареи разряжены.

ВНИМАНИЕ: спустя несколько секунд после выключения последнего штриха на дисплее двигатель щетки автоматически выключается. Оставшийся заряд позволяет закончить сушку прежде, чем приступить к зарядке.

ВЫБОР НАПРАВЛЕНИЯ ДВИЖЕНИЯ

Машина имеет систему выбора направления движения при помощи рычага, рычаг переключения передач (4) расположен на панели управления (рис.1).

- И** **ВНИМАНИЕ:** При перемещении рычага в направлении, указанном стрелкой (рис. 2), можно выбрать передний ход.
- И** **ВНИМАНИЕ:** При перемещении рычага в направлении, указанном стрелкой (рис. 3), можно выбрать задний ход.

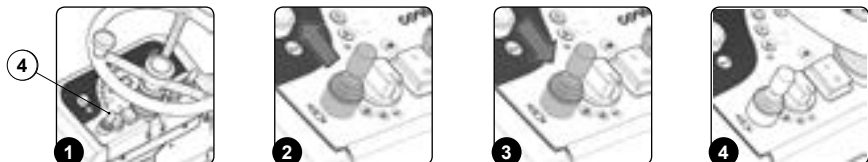

РЕГУЛИРОВКА СКОРОСТИ ДВИЖЕНИЯ

Чтобы отрегулировать скорость перемещения, поверните ручку (3) на панели управления (рис.1).

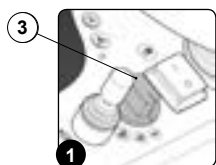

- И** **ВНИМАНИЕ:** могут быть выбраны три различные скорости перемещения.

! **ВНИМАНИЕ:** отрегулируйте скорость движения в зависимости от сцепления с полом.

РЕГУЛИРОВАНИЕ ДАВЛЕНИЯ НА ЩЕТКИ

Если во время работы необходимо изменить давление, проложенное к щеткам, поверните ручку (13) на панели управления (рис. 1).

- !** **ВНИМАНИЕ:** для прилагаемого к щеткам давления можно выбрать одно из трех значений, step-01, при котором дополнительное давление равно нулю, а

step-03 соответствует максимальному дополнительному давлению.

! **ВНИМАНИЕ:** дополнительное давление используется в зависимости от типа пола и степени загрязнения. Увеличение давления приводит к большему износу щеток и большему потреблению энергии.

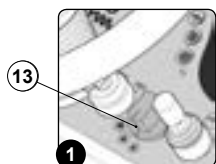

БОКОВОЕ ПЕРЕМЕЩЕНИЕ КОРПУСА НЕСУЩЕЙ РАМЫ

Эта машина может перемещать корпус несущей рамы вправо.

- И** **ВНИМАНИЕ:** находясь в режиме "мойка без сушки" или "мойка", переместите манипулятор (14) на панели управления вправо (рис. 1).

- И** **ВНИМАНИЕ:** чтобы вернуть корпус несущей рамы в нормальное положение, переместите влево манипулятор (14) на панели управления (рис. 2). Во время этой операции на панели управления загорится индикатор перемещения корпуса несущей рамы (15) (рис. 3).



РЕГУЛИРОВАНИЕ ПОДАЧИ МОЮЩЕГО РАСТВОРА

Если машина не имеет системы CDS, и во время работы нужно отрегулировать подачу моющего раствора на щетки, используйте рычаг (2) на рулевой колонке машины (рис. 1).

- И** **ВНИМАНИЕ:** поворачивая рычаг (2) в направлении, указанном стрелкой (рис.2), вы увеличиваете подачу раствора.

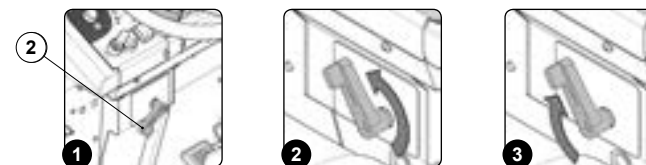

Если машина имеет систему CDS, и во время работы нужно отрегулировать подачу моющего раствора на щетки, используйте кнопку (16) на рулевой колонке машины (рис. 4).

- И** **ВНИМАНИЕ:** поворачивая ручку (16) в направлении, указанном стрелкой (рис.5), вы увеличиваете подачу раствора.

- И** **ВНИМАНИЕ:** поворачивая ручку (16) в направлении, указанном стрелкой (рис.6), вы уменьшаете подачу раствора.

- И** **ВНИМАНИЕ:** поворачивая рычаг (2) в направлении, указанном стрелкой (рис. 3), вы уменьшаете подачу раствора.

! **ВНИМАНИЕ:** расход подачи моющего раствора должен выбираться в зависимости от типа пола и степени загрязнения.

- И** **ВНИМАНИЕ:** для установки расхода подачи моющего раствора на щетки может быть выбрано одно из восьми значений, при step-01 подача имеет нулевое значение, а step-08 соответствует максимальной подаче.

! **ВНИМАНИЕ:** расход подачи моющего раствора должен выбираться в зависимости от типа пола и степени загрязнения.

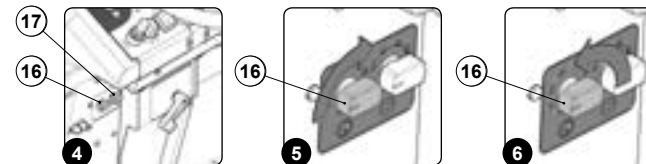

Если во время работы нужно отрегулировать подачу моющего средства в моющий раствор, используйте кнопку (17) на рулевой колонке машины (рис. 4).

- И** **ВНИМАНИЕ:** поворачивая ручку (17) в направлении, указанном стрелкой (рис.7), вы увеличиваете содержание моющего средства в подаваемом растворе.

- И** **ВНИМАНИЕ:** поворачивая ручку (17) в направлении, указанном стрелкой (рис.8), вы уменьшаете содержание моющего средства в подаваемом растворе.

- И** **ВНИМАНИЕ:** для установки расхода подачи моющего раствора на щетки может быть выбрано одно из восьми значений, при step-01 подача имеет нулевое значение, а step-08 соответствует максимальной подаче.

! **ВНИМАНИЕ:** концентрация моющего средства должна выбираться в зависимости от типа пола и вида и степени загрязнения очищаемой поверхности.

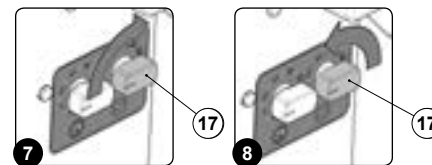

ФАРЫ БЛИЖНЕГО СВЕТА

Машина оснащена передними и задними фарами. При повороте главного выключателя (18), расположенного на панели управления (рис.1), в положение "I", они включаются.

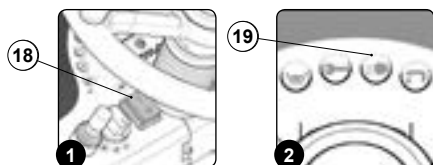

И **ВНИМАНИЕ:** при повороте переключатель в положение "I", все фары в машине будут включены, на панели управления загорится светодиод (19) (рис. 2).

И **ВНИМАНИЕ:** Фары отключаются, когда переключатель (18) находится в положении "0".

РАБОЧИЙ ТОРМОЗ - СТОЯНОЧНЫЙ ТОРМОЗ

Машина оснащена электронной тормозной системой. Чтобы затормозить в нормальных условиях, достаточно снять ногу с педали передач. При неисправности рабочего тормоза или в случае необходимости нажмите педаль механического тормоза (20), толкая её вниз (рис. 1).

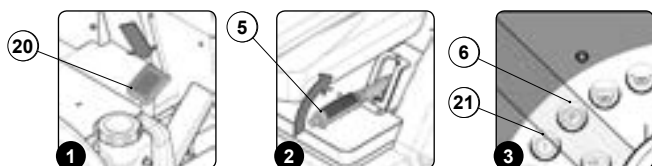

И **ВНИМАНИЕ:** для активации стояночного тормоза потяните рычаг (5) (рис. 2), рядом с сиденьем, на приборной панели загорится красная индикаторная лампочка (6) (рис. 3).

! **ВНИМАНИЕ:** при отсутствии масла в тормозной системе на панели управления загорится красный индикатор (21) (рис. 3). Незамедлительно обратитесь к специалисту Comac.

АКУСТИЧЕСКАЯ СИГНАЛИЗАЦИЯ

Машина оснащена устройством звуковой сигнализации, при необходимости дать любой акустический сигнал достаточно нажать кнопку (1), расположенную на панели управления (рис.1).

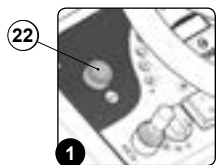

ПОПЛАВКОВЫЙ УРОВНЕМЕР БАКА СБОРА ОТРАБОТАННОГО РАСТВОРА

Машина оснащена электромеханическим устройством (поплавок), установленным внутри бака отработанного раствора, которое при переполнении бака включает световой индикатор поплавкового уровнемера бака отработанного раствора (8), расположенный на дисплее управления (рис.1).

В этом случае выполните следующие действия:

- Используя расположенный на панели управления переключатель, выберите программу «ТРАНСПОРТИРОВКА» (А), после этого двигатели щеток и электромагнитный клапан

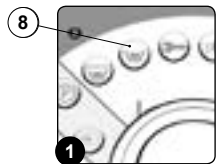

прекращают работать, и через несколько секунд корпус рамы поднимается с пола. Скребок остается в контакте с поверхностью в течение нескольких секунд, чтобы обеспечить завершение сушки, после чего поднимается с пола. Через несколько секунд скребок устанавливается в положение покоя, всасывающие двигатели останавливаются, что позволяет собрать всю жидкость, находящуюся во всасывающей трубе.

- Отведите машину в место, предназначенное для слива грязной воды и опорожните бак отработанного раствора (см. параграф «ОПОРОЖНЕНИЕ БАКА ОТРАБОТАННОГО РАСТВОРА»).

ПОПЛАВКОВЫЙ УРОВНЕМЕР БАКА МОЮЩЕГО РАСТВОРА

Машина оснащена электронным устройством (поплавок), установленным внутри бака моющего раствора, которое при опорожнении бака включает световой индикатор поплавкового уровнемера бака моющего раствора (9), расположенный на дисплее управления (рис.1).

В этом случае выполните следующие действия:

- Используя расположенный на панели управления переключатель, выберите программу «ТРАНСПОРТИРОВКА» (А), после этого двигатели щеток и электромагнитный клапан прекращают работать, и через несколько секунд корпус рамы поднимается с пола. Скребок остается в контакте с поверхностью в течение нескольких секунд, чтобы

обеспечить завершение сушки, после чего поднимается с пола. Через несколько секунд скребок устанавливается в положение покоя, всасывающие двигатели останавливаются, что позволяет собрать всю жидкость, находящуюся во всасывающей трубе.

- Установите машину в месте, оборудованном для выполнения техобслуживания и заполните бак моющего раствора (см. раздел «ЗАПОЛНЕНИЕ БАКА МОЮЩЕГО РАСТВОРА»).

И **ВНИМАНИЕ:** При восстановлении уровня бака моющего раствора рекомендуется опорожнить бак отработанного раствора, используя для этого соответствующую сливную трубу.

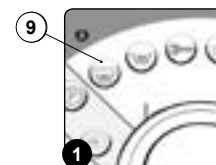

ПО ОКОНЧАНИИ РАБОТЫ

В конце работы и перед началом выполнения любых работ по техобслуживанию следует выполнить следующие операции:

1. Выберите программу i-drive «перемещение», поверните ручку (1) в положении «А», как показано на (рис.1).

ВНИМАНИЕ: при установке программы i-drive на программу "перемещение" несущая рама и корпус скребка устанавливаются в положение покоя (подняты над полом).

2. Установите машину в месте, оборудованном для выполнения техобслуживания.

ВНИМАНИЕ: Место, предназначенное для выполнения этой операции, должно соответствовать местным нормам по охране окружающей среды.

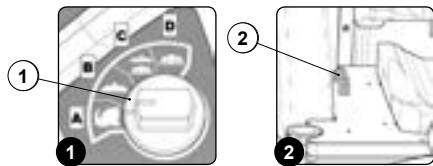

5. Подключите разъем батарей (3) к разъему общей установки (4) (рис..4А модели G).
6. Подключите разъем батарей (5) к разъему общей установки (4) (рис..4А модели G).
7. Нажав на ручку(2) (рис. 2), поверните опорную пластину сиденья в рабочее положение (рис. 5).
8. Сядьте на сиденье водителя.
9. Включите машину и отведите ее в место, предназначенное для парковки.

ВНИМАНИЕ: припаркуйте машину под навесом на ровной поверхности. В непосредственной близости от нее не должно быть предметов, которые могут стать

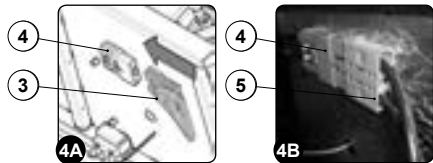

ВНИМАНИЕ: на панели управления загорится световой индикатор (7) включенного стояночного тормоза (рис. 7).

11. Переведите главный выключатель (8) в положение "0", повернув ключ (9) на четверть оборота вправо (рис. 8А

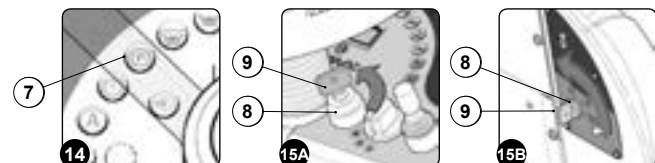

3. Установив машину в место оборудованное для технического обслуживания выполните операции ежедневного технического обслуживания, указанные в таблице главе "РЕКОМЕНДУЕМЫЕ ОПЕРАЦИИ ПО ТЕХНИЧЕСКОМУ ОБСЛУЖИВАНИЮ".

ВНИМАНИЕ: При выполнении этих операций необходимо использовать перчатки для защиты от порезов при контакте с острыми краями или наконечниками предметов.

4. Сразу после завершения операций по техническому обслуживанию, описанных в таблице «РЕКОМЕНДУЕМЫЕ ОПЕРАЦИИ ПО ТЕХНИЧЕСКОМУ ОБСЛУЖИВАНИЮ» возьмитесь за ручку (2) (рис.2) и поднимите опорную пластину сиденья в положение техобслуживания (рис. 3).

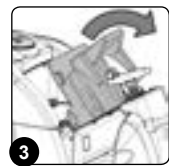

причиной повреждения или быть повреждены при контакте с машиной.

ВНИМАНИЕ: машины, работающие на СУГ не могут быть запаркованы на поверхности ниже нулевой отметки или вблизи проемов, сообщающихся с помещениями ниже нулевой отметки или с невентилируемыми помещениями.

10. Включите стояночный тормоз, переместив рычаг стояночного тормоза (6) в направлении, указанном стрелкой (рис. 6), рычаг находится сбоку сиденья водителя.

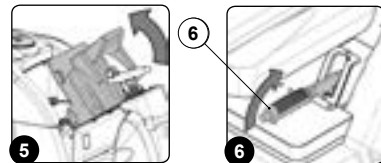

модели В) или (рис. 8В модели G). Извлеките ключ из панели управления.

12. Спуститесь с машины.

ВНИМАНИЕ: во время спуска машины не ставьте ногу на несущую раму.

13. Возьмитесь за ручку (2) и поднимите опорную пластину сиденья в положение обслуживания (рис. 3).
14. Отсоедините разъем батарей (3) от общего разъема установки (4) машины (рис. 9А модели В).
15. Отсоедините разъем генератора переменного тока (5) от общего разъема установки (4) машины (рис. 9В модели G).
16. Закройте кран топливной магистрали (10), поверните рычаг (11) в направлении, указанном стрелкой (рис.10).
17. Нажав на ручку (2), поверните опорную пластину сиденья в рабочее положение (рис. 4).

18. Если ваша машина имеет ДВС, и в качестве топлива используется СУГ, не забывайте закрывать кран (12) баллона, когда паркуете машину (рис.11).

ВНИМАНИЕ: В конце работы рекомендуется повернуть крышку бака отработанного раствора в положение техобслуживания, чтобы избежать появления неприятного запаха внутри бака отработанного раствора.

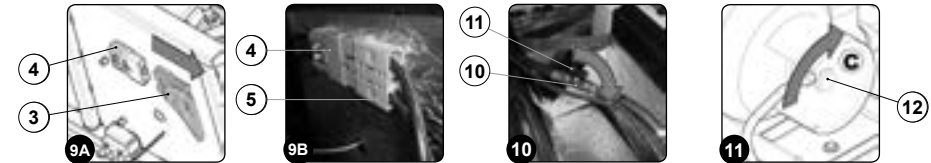

РАБОТЫ ПО РЕКОМЕНДОВАННОМУ ТЕХОБСЛУЖИВАНИЮ

ТИП ОБСЛУЖИВАНИЯ	ПО ОКОНЧАНИИ РАБОТЫ	ЕЖЕДНЕВНОЕ	ЕЖЕНЕДЕЛЬНОЕ	ПЕРЕД ВЫВОДОМ ИЗ ЭКСПЛУАТАЦИИ НА ПРО-ДОЛЖИТЕЛЬНОЕ ВРЕМЯ	ТРАНСПОРТИРОВКА
ЗАРЯДКА АККУМУЛЯТОРНЫХ БАТАРЕЙ(1)		X			
ОПОРОЖНЕНИЕ БАКА СБОРА ОТРАБОТАННОГО РАСТВОРА	X			X	X
ОЧИСТКА КОРПУСА СКРЕБКА	X	X		X	
ОЧИСТКА ЩЁТОК		X		X	
ОЧИСТКА ФИЛЬТРА ДВИГАТЕЛЯ ВСАСЫВАНИЯ		X		X	
ОПОРОЖНЕНИЕ БАКА РАСТВОРА		X		X	X
ОЧИСТКА БАКА МОЮЩЕГО РАСТВОРА			X	X	
ОЧИСТКА ФИЛЬТРА ГИДРАВЛИЧЕСКОЙ СИСТЕМЫ		X		X	
ОЧИСТКА ТРУБЫ ВСАСЫВАНИЯ			X	X	
ОЧИСТКА РЕЗИНОВЫХ ЛЕЗВИЙ БРЫЗГОВИКА НЕСУЩЕЙ РАМЫ			X	X	
ОЧИСТКА БАЧКА МОЮЩЕГО СРЕДСТВА (ВЕРСИЯ С CDS)			X		
ОЧИСТКА ГИДРАВЛИЧЕСКОЙ СИСТЕМЫ				X	
ОЧИСТКА ГИДРАВЛИЧЕСКОЙ СИСТЕМЫ (ВЕРСИЯ CDS)				X	

Примечание:

(1) Всегда проверяйте уровень во время работы.

ОПОРОЖНЕНИЕ БАКА СБОРА ОТРАБОТАННОГО РАСТВОРА

Для опорожнения бака отработанного раствора выполните следующие операции:

1. Выберите программу i-drive «перемещение», поверните ручку в положении «А», как показано на (рис.1).

ВНИМАНИЕ: при установке программы i-drive на программу "перемещение" несущая рама и корпус скребка устанавливаются в положение покоя (подняты над полом).

2. Установите машину в месте, оборудованном для выполнения техобслуживания.

ВНИМАНИЕ: Место, предназначенное для выполнения этой операции, должно соответствовать местным нормам по охране окружающей среды.

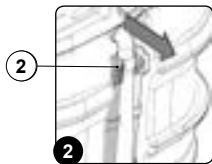
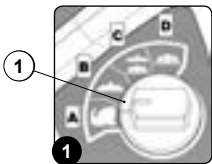

3. Выполните операции по приведению устройства в безопасное состояние (см. раздел "ПРИВЕДЕНИЕ МАШИНЫ В БЕЗОПАСНОЕ СОСТОЯНИЕ").

ВНИМАНИЕ: Рекомендуется всегда использовать защитные перчатки, чтобы избежать повреждения рук.

4. Освободите от фиксаторов сливную трубу бака отработанного раствора (2), расположенную в задней части машины (рис.2).
5. Согните конец сливной трубы, чтобы предотвратить выход содержимого (рис.3), положите трубу на сливную поверхность, открутите пробку и медленно опустите трубу.

ВНИМАНИЕ: Место, предназначенное для выполнения этой операции, должно соответствовать местным нормам по охране окружающей среды.

6. Для повторного монтажа повторите операции в обратном порядке.

ОЧИСТКА КОРПУСА СКРЕБКА

Тщательная очистка резиновых лезвий корпуса скребка гарантирует оптимальную сухую и очистку пола, а также более длительный срок службы двигателя всасывающего блока. Для очистки корпуса скребка выполните следующие действия:

1. Выберите программу i-drive «перемещение», поверните ручку в положении «А», как показано на (рис.1).
2. Установите машину в месте, оборудованном для выполнения техобслуживания.

ВНИМАНИЕ: Место, предназначенное для выполнения этой операции, должно соответствовать местным нормам по охране окружающей среды.

3. Выполните операции по приведению устройства в безопасное состояние (см. раздел "ПРИВЕДЕНИЕ МАШИНЫ В БЕЗОПАСНОЕ СОСТОЯНИЕ").

ВНИМАНИЕ: При выполнении этих операций необходимо использовать перчатки для защиты от порезов при контакте с острыми краями или наконечниками предметов.

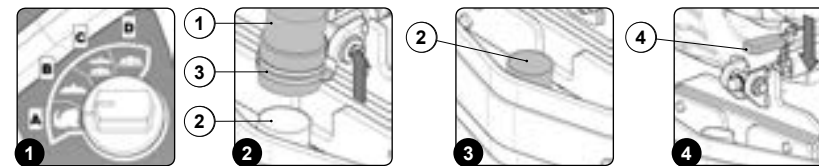

8. Сначала тщательно промойте струей воды, а затем протрите влажной тканью всасывающую камеру (5) корпуса скребка (рис.6).

9. Сначала тщательно промойте струей воды, а затем протрите влажной тканью переднее резиновое лезвие (6) корпуса скребка (рис.7).

10. Проверьте степень износа переднего резинового лезвия (6) скребка. Если край скребка, находящийся в контакте с полом, поврежден, замените его, ознакомившись с п. "ЗАМЕНА РЕЗИНОВЫХ ЛЕЗВИЙ КОРПУСА СКРЕБКА".

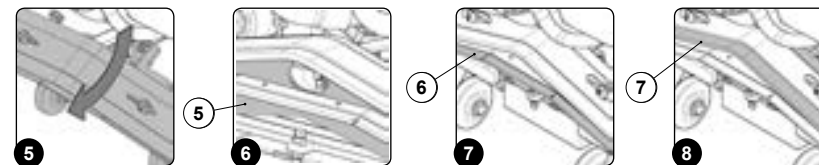

4. Встаньте за машиной.
5. Извлеките всасывающую трубу (1) из патрубков (2) в корпусе скребка (рис. 2).

ВНИМАНИЕ: не забудьте ослабить винтовой зажим (3) во всасывающей трубе, прежде чем вставлять его в патрубок (рис. 2).

ВНИМАНИЕ: оборудование, которое необходимо использовать для этой операции не входит в комплект поставки машины.

6. Сначала тщательно промойте струей воды, а затем протрите влажной тканью всасывающий патрубок (2) (рис.3).

7. Нажмите рычаг остановки вращения скребка (4) (рис. 4). и поверните корпус скребка по направлению, указанному

11. Сначала тщательно промойте струей воды, а затем протрите влажной тканью заднее резиновое лезвие (7) корпуса скребка (рис.8).

12. Проверьте состояние износа заднего резинового лезвия (7) скребка, если кромка лезвия, которая находится в контакте с полом, повреждена, замените лезвие, используя информацию приведенную в разделе "ЗАМЕНА РЕЗИНОВЫХ ЛЕЗВИЙ КОРПУСА СКРЕБКА".

13. Для повторного монтажа повторите операции в обратном порядке.

ОЧИСТКА ДИСКОВЫХ ЩЕТОК

Тщательная очистка дисковой щетки гарантирует лучшую очистку пола и более длительный срок службы двигателя щетки. Для очистки дисковой щетки выполните следующие действия:

1. Выберите программу i-drive «перемещение», поверните ручку в положении «А», как показано на (рис.1).
2. Установите машину в месте, оборудованном для выполнения техобслуживания.

ВНИМАНИЕ: Место, предназначенное для выполнения этой операции, должно соответствовать местным нормам по охране окружающей среды.

3. Выполните операции по приведению устройства в безопасное состояние (см. раздел **"ПРИВЕДЕНИЕ МАШИНЫ В БЕЗОПАСНОЕ СОСТОЯНИЕ"**).

ВНИМАНИЕ: При выполнении этих операций необходимо использовать перчатки для защиты от порезов при контакте с острыми краями или наконечниками предметов.

4. Встаньте с правой стороны машины и отсоедините боковую всасывающую трубу (1) бокового брызговика от всасывающего патрубка (2) брызговика (рис. 2).

ВНИМАНИЕ: не забудьте ослабить винтовой зажим (3) во всасывающей трубе, прежде чем вставлять его в патрубок (рис. 2).

ВНИМАНИЕ: оборудование, которое необходимо использовать для этой операции не входит в комплект поставки машины.

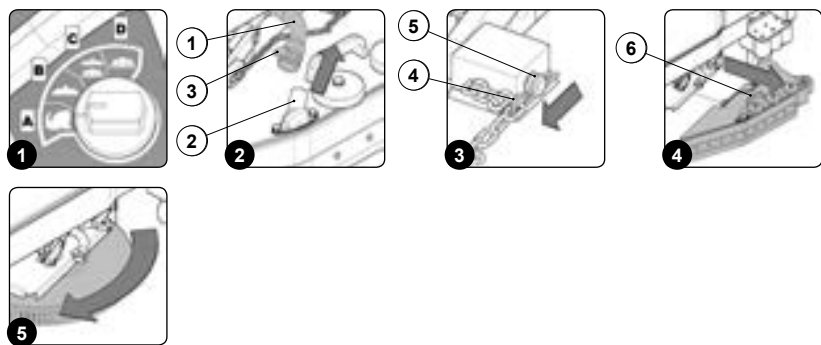

5. Удалите шпильки (4), блокирующие поворотные штифты (5) брызговика несущей рамы (рис. 3).
6. Используя рукоятку (6), снимите правый боковой брызговик в сборе (рис. 4).
7. Поворачивайте щетку по часовой стрелке (рис. 5), пока три кнопки не выйдут из гнезд. Резко поверните кнопку в направлении наружной стороны запорной пружины до ее освобождения.

ВНИМАНИЕ: на рисунке рис. 5 показано направление вращения для расцепления правой щетки, для левой щетки направление вращения - противоположное.

8. Почистите под струей воды щетки и удалите всю оставшуюся на щетине грязь. Проверьте износ щетины, и, в случае чрезмерного износа, замените щетки (щетина должна выступать не менее чем на 10 мм). Прочитайте раздел **"ЗАМЕНА ДИСКОВОЙ ЩЕТКИ"** перед заменой щеток.
9. Вставив щетку установите все остальное и переходите к обслуживанию левой щетки.

ВНИМАНИЕ: Рекомендуется ежедневно менять положение щеток, устанавливая правую на место левой и наоборот. Если же щетки не новые и имеют деформированную щетину, рекомендуется устанавливать их всегда в одно и то же положение (правую справа и левую слева), чтобы разный наклон щетины не вызывал перегрузки двигателя щеток и избыточных вибраций.

ОЧИСТКА ФИЛЬТРА ДВИГАТЕЛЯ ВСАСЫВАНИЯ

Тщательная очистка фильтра двигателя всасывания гарантирует лучшее всасывание грязной воды и более длительный срок службы двигателя всасывания.

Для очистки фильтра двигателей всасывания выполните следующие операции:

1. Выберите программу i-drive «перемещение», поверните ручку в положении «А», как показано на (рис.1).
2. Установите машину в месте, оборудованном для выполнения техобслуживания.

ВНИМАНИЕ: Место, предназначенное для выполнения этой операции, должно соответствовать местным нормам по охране окружающей среды.

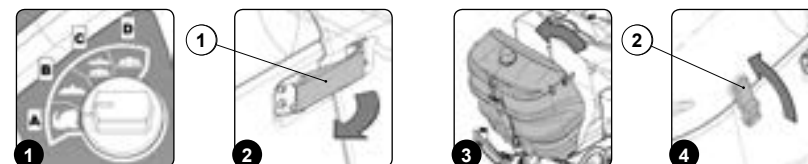

7. Поворачивайте крышку узла всасывания до тех пор, пока защелка не будет установлена в положение обслуживания (рис.5).
8. Переместите фиксатор вращения (3) в положение блокирования, вставьте предохранительный штифт (4) (рис. 6).
9. Снимите защитные стаканы фильтра (5), повернув против часовой стрелки (рис. 7).

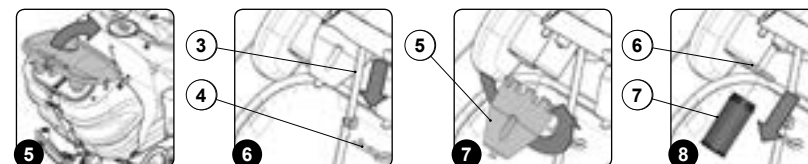

3. Выполните операции по приведению устройства в безопасное состояние (см. раздел **"ПРИВЕДЕНИЕ МАШИНЫ В БЕЗОПАСНОЕ СОСТОЯНИЕ"**).

ВНИМАНИЕ: Рекомендуется всегда использовать защитные перчатки, чтобы избежать повреждения рук.

4. Отцепите шарниры (1) фиксатора бака сбора отработанного раствора, расположенные на боковой части резервуара (рис.2).
5. Поворачивайте бак сбора отработанного раствора до тех пор, пока защелка не будет установлена в положение обслуживания (рис.3).
6. Отцепите шарниры (2) фиксатора крышки всасывающего блока, расположенные на боковой части резервуара (рис.4).



10. Удалите фиксатор фильтра двигателей всасывающего блока (6), а затем - фильтр двигателей всасывания (7) (рис.8).
11. Очистите фильтр струей воды, при необходимости удалите загрязнения шпательем.
12. Повторите операции 9 - 11 также для фильтра второго всасывающего двигателя.
13. Для повторного монтажа повторите повторите операции в обратном порядке.

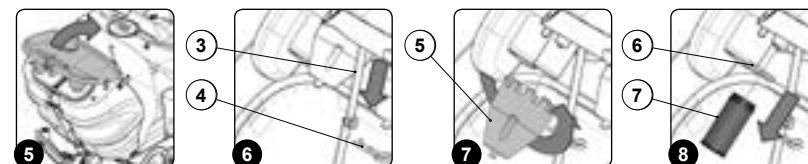

ОПОРОЖНЕНИЕ БАКА РАСТВОРА

Для опорожнения бака раствора выполните следующие операции:

1. Выберите программу i-drive «перемещение», поверните ручку в положении «А», как показано на (рис.1).
2. Установите машину в месте, оборудованном для выполнения техобслуживания.

ВНИМАНИЕ: Место, предназначенное для выполнения этой операции, должно соответствовать местным нормам по охране окружающей среды.

3. Выполните операции по приведению устройства в безопасное состояние (см. раздел **"ПРИВЕДЕНИЕ МАШИНЫ В БЕЗОПАСНОЕ СОСТОЯНИЕ"**).

ВНИМАНИЕ: Рекомендуется всегда использовать защитные перчатки, чтобы избежать повреждения рук.

4. Снимите пробку загрузочной горловины (1) бака моющего раствора, поворачивая ее против часовой стрелки (рис. 2).
5. Освободите от фиксаторов сливную трубу бака моющего раствора (2), расположенную в задней части машины (рис.3).
6. Согните конец сливной трубы, чтобы предотвратить выход содержимого (рис.4), положите трубу на сливную поверхность, открутите пробку и медленно опустите трубу.

ВНИМАНИЕ: Место, предназначенное для выполнения этой операции, должно соответствовать местным нормам по охране окружающей среды.

7. Для повторного монтажа повторите повторите операции в обратном порядке.

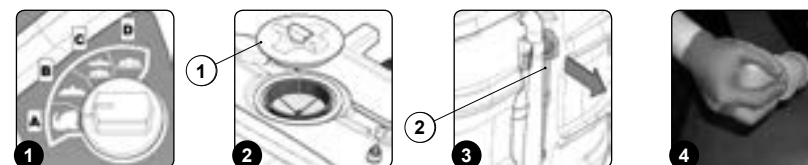

МОЙКА БАКА ДЛЯ ГРЯЗНОЙ ВОДЫ

Для очистки бака отработанного раствора выполните следующие операции:

1. Выберите программу i-drive «перемещение», поверните ручку в положении «А», как показано на (рис.1).
2. Установите машину в месте, оборудованном для выполнения техобслуживания.

ВНИМАНИЕ: Место, предназначенное для выполнения этой операции, должно соответствовать местным нормам по охране окружающей среды.

3. Выполните операции по приведению устройства в безопасное состояние (см. раздел ["ПРИВЕДЕНИЕ МАШИНЫ В БЕЗОПАСНОЕ СОСТОЯНИЕ"](#)).

ВНИМАНИЕ: Рекомендуется всегда использовать защитные перчатки, чтобы избежать повреждения рук.

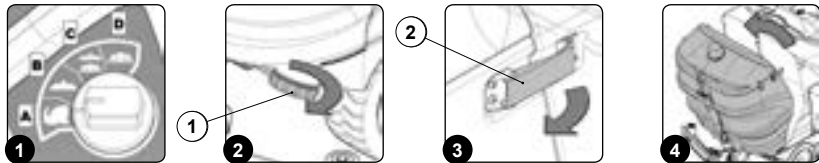

11. Промойте внутри струей проточной воды, при необходимости используйте щетку для удаления оставшейся грязи.
12. Тщательно промойте расположенный внутри поплавковый уровень грязной воды (8) (рис 8).
13. Для повторного монтажа повторить повторите операции в обратном порядке.

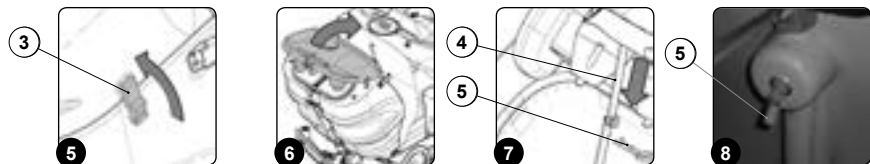

ОЧИСТКА БАКА МОЮЩЕГО РАСТВОРА

Для очистки бака моющего раствора выполните следующие операции:

1. Выберите программу i-drive «перемещение», поверните ручку в положении «А», как показано на (рис.1).
2. Установите машину в месте, оборудованном для выполнения техобслуживания.

ВНИМАНИЕ: Место, предназначенное для выполнения этой операции, должно соответствовать местным нормам по охране окружающей среды.

3. Выполните операции по приведению устройства в безопасное состояние (см. раздел ["ПРИВЕДЕНИЕ МАШИНЫ В БЕЗОПАСНОЕ СОСТОЯНИЕ"](#)).

ВНИМАНИЕ: Рекомендуется всегда использовать защитные перчатки, чтобы избежать повреждения рук.

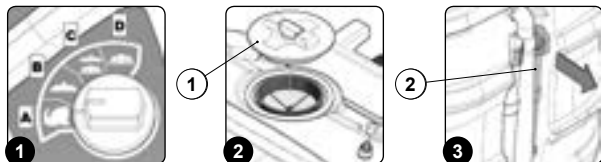

4. Освободите от зажимов сливную трубу бака отработанного раствора, расположенную в задней части машины, открутите заглушку и положите ее на землю.
5. Удалите пробку сливной трубы бака отработанного раствора (1), расположенную в задней части машины (рис.2), открутите пробку и положите ее на землю.
6. Отцепите шарниры (2) фиксатора бака отработанного раствора, расположенные на боковой части резервуара (рис.3).
7. Поворачивайте бак сбора отработанного раствора до тех пор, пока защелка не будет установлена в положение обслуживания (рис.4).
8. Отцепите шарниры (3) фиксатора крышки всасывающего блока, расположенные на боковой части резервуара (рис.5).
9. Поворачивайте крышку узла всасывания до тех пор, пока защелка не будет установлена в положение обслуживания (рис.6).
10. Переместите фиксатор вращения (4) в положение блокирования, вставьте предохранительный штифт (5) (рис. 7).

ВНИМАНИЕ: тщательно промойте расположенный внутри бака поплавковый уровень моющего раствора.

7. Для повторного монтажа повторить повторите операции в обратном порядке.

ОЧИСТКА ФИЛЬТРА МОЮЩЕГО РАСТВОРА

Тщательная очистка фильтра моющего раствора гарантирует оптимальную очистку пола.

Для очистки фильтра моющего раствора выполните следующие операции:

1. Выберите программу i-drive «перемещение», поверните ручку в положении «А», как показано на (рис.1).
2. Установите машину в месте, оборудованном для выполнения обслуживания.

ВНИМАНИЕ: Место, предназначенное для выполнения этой операции, должно соответствовать местным нормам по охране окружающей среды.

3. Выполните операции по приведению устройства в безопасное состояние (см. раздел ["ПРИВЕДЕНИЕ МАШИНЫ В БЕЗОПАСНОЕ СОСТОЯНИЕ"](#)).

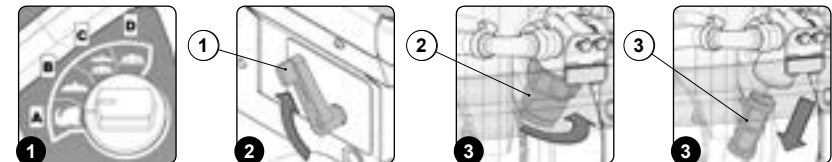

ВНИМАНИЕ: Рекомендуется всегда использовать защитные перчатки, чтобы избежать повреждения рук.

4. Закройте подачу моющего средства в гидравлическую систему машины, повернув рычаг управления крана (1) в направлении, указанном стрелкой (рис.2).
5. Удалите крышку фильтра гидравлической системы (2), установленного в левой передней части машины справа (рис. 3).
6. Извлеките картридж фильтра (3) (рис. 4) и очистите его под струей воды, чтобы удалить все накопившиеся загрязнения.
7. Для повторного монтажа повторить повторите операции в обратном порядке.

ОЧИСТКА ТРУБЫ ВСАСЫВАНИЯ И КОРПУСА СКРЕБКА

Тщательная очистка резиновых лезвий корпуса скребка гарантирует оптимальную сушку и очистку пола, а также более длительный срок службы двигателя всасывания.

Для очистки мусорного бака выполните следующие операции:

1. Выберите программу i-drive «перемещение», поверните ручку в положении «А», как показано на (рис.1).
2. Установите машину в месте, оборудованном для выполнения техобслуживания.

ВНИМАНИЕ: Место, предназначенное для выполнения этой операции, должно соответствовать местным нормам по охране окружающей среды.

3. Выполните операции по приведению устройства в безопасное состояние (см. раздел ["ПРИВЕДЕНИЕ МАШИНЫ В БЕЗОПАСНОЕ СОСТОЯНИЕ"](#)).

ВНИМАНИЕ: При выполнении этих операций необходимо использовать перчатки для защиты от порезов при контакте с острыми краями или наконечниками предметов.

4. Встаньте возле машины, слева.
5. Удалите всасывающую трубу (1) из патрубков (2) на левом боковом брызговики (рис. 2).

ВНИМАНИЕ: не забудьте ослабить винтовой зажим (3) во всасывающей трубе, прежде чем вставлять его в патрубков (рис. 2).

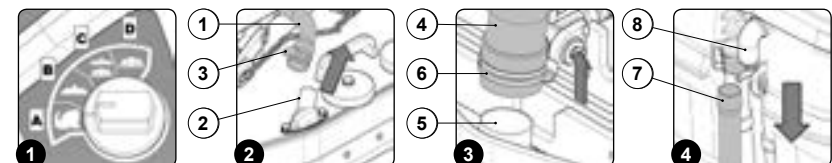

ВНИМАНИЕ: оборудование, которое необходимо использовать для этой операции не входит в комплект поставки машины.

6. Встаньте с правой стороны машины.
7. Отсоедините всасывающую от патрубка на правом боковом брызговики.

ВНИМАНИЕ: оборудование, которое необходимо использовать для этой операции не входит в комплект поставки машины.

8. Перейдите к задней части машины.
9. Извлеките всасывающую трубу (4) из патрубка (5) в корпусе скребка (рис. 3).

ВНИМАНИЕ: не забудьте ослабить винтовой зажим (6) во всасывающей трубе, прежде чем вставлять его в патрубков (рис. 3).

ВНИМАНИЕ: оборудование, которое необходимо использовать для этой операции не входит в комплект поставки машины.

10. Удалите всасывающую трубу (7) из ниппеля (8) в баке отработанного раствора (рис.4).
11. Промойте внутри струей проточной воды, вставив трубку в части патрубка, который был присоединен к баку отработанного раствора.
12. Для повторного монтажа повторить повторите операции в обратном порядке.

ОЧИСТКА БРЫЗГОВИКА НЕСУЩЕЙ РАМЫ

Тщательная очистка резиновых лезвий брызговика несущей рамы моющего блока гарантирует оптимальную очистку пола. Для очистки резиновых лезвий брызговика боковой несущей рамы моющего блока выполните следующие действия:

1. Выберите программу i-drive «перемещение», поверните ручку в положении «А», как показано на (рис.1).
2. Установите машину в месте, оборудованном для выполнения техобслуживания.

ВНИМАНИЕ: Место, предназначенное для выполнения этой операции, должно соответствовать местным нормам по охране окружающей среды.

3. Выполните операции по приведению устройства в безопасное состояние (см. раздел ["ПРИВЕДЕНИЕ МАШИНЫ В БЕЗОПАСНОЕ СОСТОЯНИЕ"](#)).

ВНИМАНИЕ: При выполнении этих операций необходимо использовать перчатки для защиты от порезов при контакте с острыми краями или наконечниками предметов.

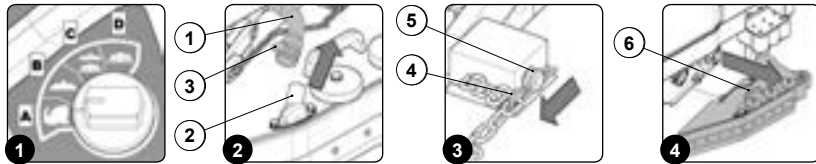

7. Сначала тщательно промойте струей воды, а затем протрите влажной тканью всасывающий патрубок (2) (рис.5).
8. Сначала тщательно промойте струей воды, а затем протрите влажной тканью всасывающую камеру (7) брызговика несущей рамы (рис.6).
9. Сначала тщательно промойте струей воды, а затем протрите влажной тканью внешнюю резину (8) брызговика несущей рамы (рис.7).
10. Проверьте степень износа наружного резинового лезвия (8) брызговика несущей рамы. Если край резины, находящийся в контакте с полом, поврежден, замените его, ознакомившись с п. ["ЗАМЕНА РЕЗИНОВЫХ ЛЕЗВИЙ БРЫЗГОВИКА"](#).

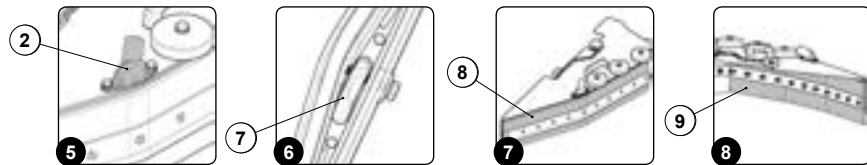

4. Встаньте с правой стороны машины и отсоедините боковую всасывающую трубу (1) бокового брызговика от всасывающего патрубка (2) брызговика (рис. 2).

ВНИМАНИЕ: не забудьте ослабить винтовой зажим (3) во всасывающей трубе, прежде чем вставлять его в патрубок (рис. 2).

ВНИМАНИЕ: оборудование, которое необходимо использовать для этой операции не входит в комплект поставки машины.

5. Удалите шпильки (4), блокирующие поворотные штифты (5) брызговика несущей рамы (рис. 3).
6. Используя рукоятку (6), снимите правый боковой брызговик в сборе (рис. 4).

11. Сначала тщательно промойте струей воды, а затем протрите влажной тканью внутреннюю резину (9) брызговика несущей рамы (рис.8).
12. Проверьте степень износа внутреннего резинового лезвия (9) брызговика несущей рамы. Если край резины, находящийся в контакте с полом, поврежден, замените его, ознакомившись с п. ["ЗАМЕНА РЕЗИНОВЫХ ЛЕЗВИЙ БРЫЗГОВИКА"](#).
13. Для повторного монтажа повторите операции в обратном порядке.

ОЧИСТКА БАКА МОЮЩЕГО СРЕДСТВА (МОДЕЛИ С CDS)

Тщательная очистка бака моющего средства обеспечивает лучшую эффективность гидравлической системы, и, следовательно, лучшую эффективность очистки пола. Для очистки бака моющего средства выполните следующие действия:

1. Выберите программу i-drive «перемещение», поверните ручку в положении «А», как показано на (рис.1).
2. Установите машину в месте, оборудованном для выполнения техобслуживания.

ВНИМАНИЕ: Место, предназначенное для выполнения этой операции, должно соответствовать местным нормам по охране окружающей среды.

3. Выполните операции по приведению устройства в безопасное состояние (см. раздел ["ПРИВЕДЕНИЕ МАШИНЫ В БЕЗОПАСНОЕ СОСТОЯНИЕ"](#)).

ВНИМАНИЕ: во избежание повреждения кожи на руках рекомендуется всегда использовать защитные перчатки при контакте с моющими средствами, а также кислотными или щелочными растворами.

4. Снимите с машины правый боковой картер (1) (рис. 2). Прежде чем извлекать его из машины, удалите гайки, которые фиксируют его на раме.

ВНИМАНИЕ: оборудование, которое необходимо использовать для этой операции не входит в комплект поставки машины.

5. Отсоедините разъем шланга от быстродействующей муфты (2), расположенной за боковым кожухом (рис. 3) во избежание повреждения шлангового соединения (указание для моделей с CDS). Перед извлечением ниппеля (2) нажмите рычаг (3) муфты (рис. 3).
6. Снимите с машины правый бачок моющего средства (4). Прежде чем извлекать его из машины, удалите гайки, которые фиксируют его на раме (рис. 4).

ВНИМАНИЕ: оборудование, которое необходимо использовать для этой операции не входит в комплект поставки машины.

7. Снимите крышку (5) бачка с моющим средством (рис.5).
8. Удалите все остатки моющих средств.
9. Промойте струей воды внутри бака.
10. Для повторного монтажа повторите операции в обратном порядке.

ВНИМАНИЕ: Место, предназначенное для выполнения этой операции, должно соответствовать местным нормам по охране окружающей среды.

ВНИМАНИЕ: не сливайте моющее средство непосредственно в сеть сточных вод, придерживайтесь местных норм по защите окружающей среды.

ВНИМАНИЕ: используйте для заполнения чистую воду при температуре не выше 50°C и не ниже 10°C.

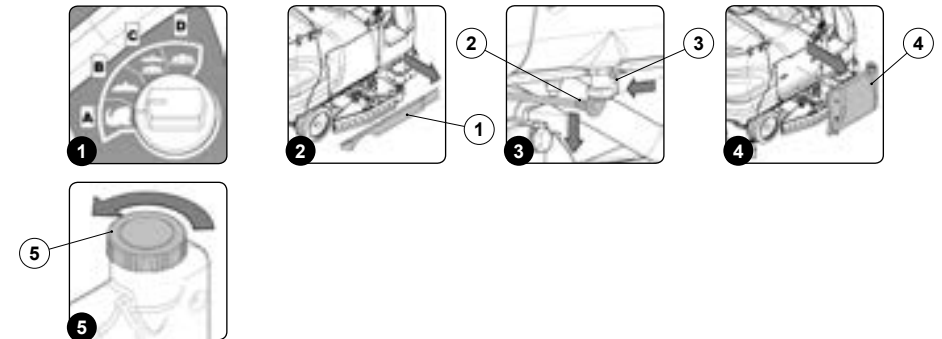

ОЧИСТКА ГИДРАВЛИЧЕСКОЙ СИСТЕМЫ (МОДЕЛИ БЕЗ CDS)

Перед продолжительным периодом простоя машины выполните следующее:

1. Выберите программу i-drive «перемещение», поверните ручку (1) в положении «А», как показано на (рис.1).
2. Установите машину в месте, оборудованном для выполнения техобслуживания.

ВНИМАНИЕ: Место, предназначенное для выполнения этой операции, должно соответствовать местным нормам по охране окружающей среды.

3. Убедитесь в том, что кран подачи воды полностью открыт, рычаг (2) должен быть повернут до упора по часовой стрелке (рис.2).
4. Выберите программу i-drive «мойка с сушкой», поверните ручку (1) в положение "С", как показано на (рис.3).

ВНИМАНИЕ: при выборе переключателем i-drive программы "мойка с сушкой" несущая рама и корпус скребка устанавливаются в рабочее положение (опущены на пол).

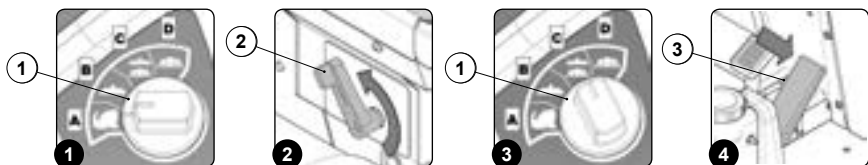

5. Нажмите на педаль хода (3), чтобы несущая рама и система дозирования начали работать (рис.4).

ВНИМАНИЕ: сразу после нажатия педали хода несущая рама и корпус скребка опускаются до контакта с полом и начинают работать, в то же время электромагнитный клапан и система дозирования начинают подачу моющего раствора.

6. Подождите несколько минут, обычно 2-4 минуты, чтобы обеспечить промывку системы дозирования.

ВНИМАНИЕ: во время этой операции машина подает мощный раствор.

7. После окончания промывки гидравлической системы машины полностью опорожните бак моющего раствора (см. раздел "ОПОРОЖНЕНИЕ БАКА МОЮЩЕГО РАСТВОРА").

ОЧИСТКА ГИДРАВЛИЧЕСКОЙ СИСТЕМЫ (ВЕРСИЯ С CDS)

Перед продолжительным периодом простоя машины выполните следующее:

1. Выберите программу i-drive «перемещение», поверните ручку (1) в положение «А», как показано на (рис.1).
2. Установите машину в месте, оборудованном для выполнения техобслуживания.

ВНИМАНИЕ: Место, предназначенное для выполнения этой операции, должно соответствовать местным нормам по охране окружающей среды.

3. Установите главный выключатель (2) на панели управления в положение "0", повернув ключ (3) на четверть оборота влево (рис.2). Извлеките ключ из главного выключателя.
4. Спуститесь с машины.

ВНИМАНИЕ: во время спуска машины не ставьте ногу на несущую раму.

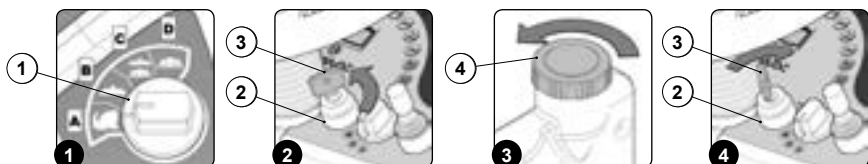

ВНИМАНИЕ: во избежание повреждения кожи на руках рекомендуется всегда использовать защитные перчатки при контакте с моющими средствами, а также кислотными или щелочными растворами.

5. Снимите крышку (4) бачка с моющим средством (рис.3).
6. Заполните бачок моющего средства водой.

ВНИМАНИЕ: используйте для заполнения чистой воду при температуре не выше 50°C и не ниже 10°C.

7. Закрутите только что снятую пробку бачка моющего средства.
8. Сядьте на сиденье водителя.
9. Вставьте ключ (3) в главный выключатель (2) на панели управления. Установите главный выключатель (2) в положение "I", повернув ключ на четверть оборота вправо (рис.4).

10. Убедитесь в том, что кран подачи воды полностью открыт, рычаг (5) должен быть повернут до упора по часовой стрелке (рис.5).

11. Выберите программу i-drive «мойка с сушкой», поверните ручку (1) в положении "С", как показано на (рис.6).

ВНИМАНИЕ: при выборе переключателем i-drive программы "мойка с сушкой" несущая рама и корпус скребка устанавливаются в рабочее положение (опущены на пол).

12. Поверните ручку регулирования расхода моющего средства (6) до упора (рис.7) в направлении, указанном стрелкой.

13. Поверните ручку регулирования концентрации моющего средства (7) до упора (рис.8) в направлении, указанном стрелкой.

14. Нажмите на педаль хода (8), чтобы несущая рама и система дозирования начали работать (рис.9).

ВНИМАНИЕ: сразу после нажатия педали хода несущая рама и корпус скребка опускаются до контакта с полом и начинают работать, в то же время электромагнитный клапан и система дозирования начинают подачу моющего раствора.

15. Подождите несколько минут, обычно 2-4 минуты, чтобы обеспечить промывку системы дозирования.

ВНИМАНИЕ: во время этой операции машина подает мощный раствор.

16. После окончания промывки гидравлической системы машины полностью опорожните бак моющего раствора и бачок моющего средства (см. раздел "ОПОРОЖНЕНИЕ БАКА МОЮЩЕГО РАСТВОРА" и раздел "ОЧИСТКА БАКА ДЛЯ МОЮЩЕГО СРЕДСТВА (МОДЕЛИ С CDS)").

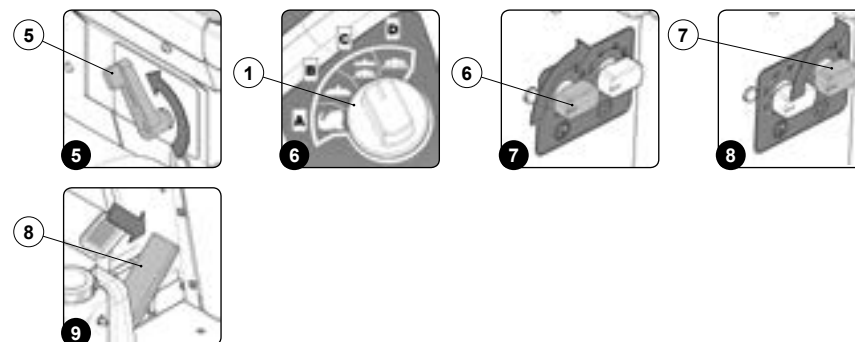

ТЕХОБСЛУЖИВАНИЕ ЭНДОТЕРМИЧЕСКОГО ДВИГАТЕЛЯ (МОДЕЛИ G)

ВНИМАНИЕ: качественное техническое обслуживание двигателя внутреннего сгорания имеет большое значение для безопасной, экономичной и безотказной эксплуатации машины. Кроме того, оно уменьшает загрязнение. Ознакомьтесь с главой "Техобслуживание" в руководстве по эксплуатации и техническому обслуживанию двигателя.

РАБОТЫ ПО ВНЕПЛАНОВОМУ ТЕХОБСЛУЖИВАНИЮ

ЗАМЕНА ЩЁТКИ

Целостность щетки гарантирует лучшую очистку пола и более длительный срок службы двигателя щетки. Для очистки щетки выполните следующие действия:

1. Выберите программу i-drive «перемещение», поверните ручку в положении «А», как показано на (рис.1).
2. Установите машину в месте, оборудованном для выполнения техобслуживания.

ВНИМАНИЕ: Место, предназначенное для выполнения этой операции, должно соответствовать местным нормам по охране окружающей среды.

3. Выполните операции по приведению устройства в безопасное состояние (см. раздел ["ПРИВЕДЕНИЕ МАШИНЫ В БЕЗОПАСНОЕ СОСТОЯНИЕ"](#)).

ВНИМАНИЕ: При выполнении этих операций необходимо использовать перчатки для защиты от порезов при контакте с острыми краями или наконечниками предметов.

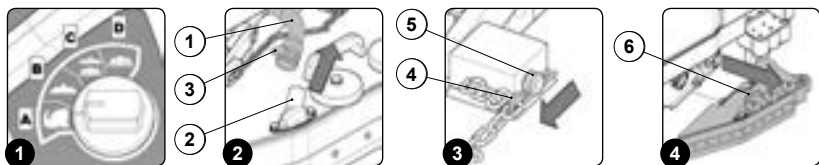

7. Поворачивайте щетку по часовой стрелке (рис. 5), пока три кнопки не выйдут из гнезд. Резко поверните кнопку в направлении наружной стороны запорной пружины до ее освобождения.

ВНИМАНИЕ: на рисунке (рис. 5) показано направление вращения для расцепления правой щетки, для левой щетки направление вращения - противоположное.

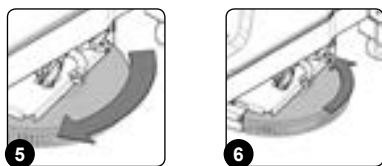

4. Встаньте с правой стороны машины и отсоедините боковую всасывающую трубу (1) бокового брызговика от всасывающего патрубка (2) брызговика (рис. 2).

ВНИМАНИЕ: не забудьте ослабить винтовой зажим (3) во всасывающей трубе, прежде чем вставлять его в патрубок (рис. 2).

ВНИМАНИЕ: оборудование, которое необходимо использовать для этой операции не входит в комплект поставки машины.

5. Удалите шпильки (4), блокирующие поворотные штифты (5) брызговика несущей рамы (рис. 3).

6. Используя рукоятку (6), снимите правый боковой брызговик в сборке (рис. 4).

8. Вставьте новую щетку в гнездо диска держателя щетки, поворачивая ее до тех, пока три кнопки не войдут в соответствующие выемки держателя. Поверните таким образом, чтобы сдвинуть кнопку в направлении запорной пружины до ее блокировки.

ВНИМАНИЕ: на рисунке (рис. 6) показано направление вращения для зацепления правой щетки, для левой щетки направление вращения - противоположное.

9. Вставив щетку установите все остальное и переходите к обслуживанию левой щетки.

ЗАМЕНА РЕЗИНОВЫХ ЛЕЗВИЙ КОРПУСА СКРЕБКА

Целостность резиновых лезвий корпуса скребка гарантирует оптимальную сушку и очистку пола, а также более длительный срок службы двигателя всасывающего блока. Для замены резиновых лезвий скребка выполните следующие операции:

1. Выберите программу i-drive «перемещение», поверните ручку в положении «А», как показано на (рис.1).
2. Установите машину в месте, оборудованном для выполнения техобслуживания.

ВНИМАНИЕ: Место, предназначенное для выполнения этой операции, должно соответствовать местным нормам по охране окружающей среды.

3. Выполните операции по приведению устройства в безопасное состояние (см. раздел ["ПРИВЕДЕНИЕ МАШИНЫ В БЕЗОПАСНОЕ СОСТОЯНИЕ"](#)).

ВНИМАНИЕ: При выполнении этих операций необходимо использовать перчатки для защиты от порезов при контакте с острыми краями или наконечниками предметов.

4. Перейдите к задней части машины.
5. Извлеките всасывающую трубу (1) из патрубка (2) в корпусе скребка (рис. 2).

ВНИМАНИЕ: не забудьте ослабить винтовой зажим (3) во всасывающей трубе, прежде чем вставлять его в патрубок (рис. 2).

ВНИМАНИЕ: оборудование, которое необходимо использовать для этой операции не входит в комплект поставки машины.

6. Отвинтите ручки (4) в корпусе скребка (рис. 3).
7. Снимите скребок с его опоры (рис. 4).

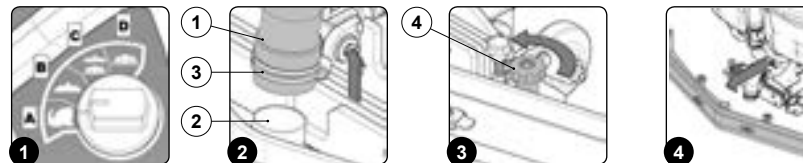

8. Используя соответствующие инструменты, удалите винты (5), крепящие прижимное лезвие (6) к корпусу скребка (рис.5).

ВНИМАНИЕ: оборудование, которое необходимо использовать для этой операции не входит в комплект поставки машины.

9. Удалите переднее прижимное лезвие (6) (рис. 6).
10. Удалите переднее лезвие (7) и замените его (рис. 7).

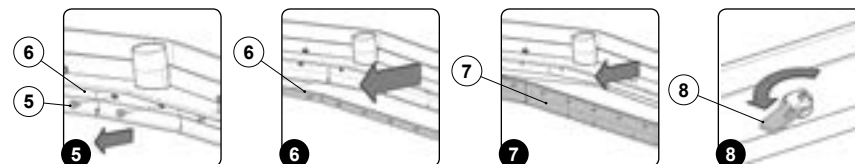

13. Удалите заднее прижимное лезвие (9) (рис. 9).
14. Удалите заднее лезвие (10) и замените его (рис. 10).

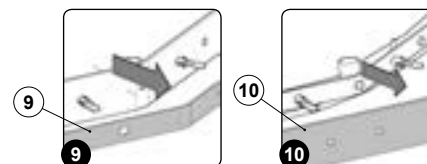

11. Чтобы зафиксировать переднее прижимное лезвие выполните операции в обратном порядке.
12. Используя соответствующее устройство, поверните защелки (8) крепления заднего прижимного лезвия (9) корпуса скребка (рис. 8).

ВНИМАНИЕ: оборудование, которое необходимо использовать для этой операции не входит в комплект поставки машины.

15. Чтобы зафиксировать заднее прижимное лезвие, выполните операции в обратном порядке.
16. Для повторного монтажа повторите операции в обратном порядке.

ВНИМАНИЕ: перед использованием машины рекомендуется выполнить регулировку корпуса скребка, см. раздел ["РЕГУЛИРОВКА РЕЗИНОВЫХ ЛЕЗВИЙ СКРЕБКА"](#).

ВНИМАНИЕ: целесообразно заменить оба резиновых лезвия корпуса скребка для правильной сушки пола.

ЗАМЕНА РЕЗИНОВОГО ЛЕЗВИЯ БРЫЗГОВИКА НЕСУЩЕЙ РАМЫ

Целостность резинового лезвия брызговика несущей рамы моющего блока гарантирует оптимальную очистку пола. Для выполнения замены резинового лезвия брызговика несущей рамы моющего блока выполните следующие операции:

1. Выберите программу i-drive «перемещение», поверните ручку в положении «А», как показано на (рис.1).
2. Установите машину в месте, оборудованном для выполнения техобслуживания.

ВНИМАНИЕ: Место, предназначенное для выполнения этой операции, должно соответствовать местным нормам по охране окружающей среды.

3. Сразу после установки машины в месте, оборудованном для выполнения техобслуживания, выполните операции по приведению машины в безопасное состояние (см. раздел ["ПРИВЕДЕНИЕ МАШИНЫ В БЕЗОПАСНОЕ СОСТОЯНИЕ"](#)).

ВНИМАНИЕ: При выполнении этих операций необходимо использовать перчатки для защиты от порезов при контакте с острыми краями или наконечниками предметов.

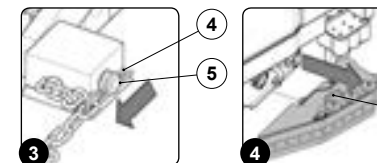

- Используя соответствующие инструменты, удалите винты (7), крепящие прижимные лезвия (8) к опору брызговика несущей рамы моющего блока (рис.5).
- Удалите прижимное лезвие (8) (рис. 6).
- Удалите лезвие брызговик и замените его.
- Для повторного монтажа повторите операции в обратном порядке.
- Повторите приведенные выше операции четыре - десять также для левой стороны машины.

ВНИМАНИЕ: оборудование, которое необходимо использовать для этой операции не входит в комплект поставки машины.

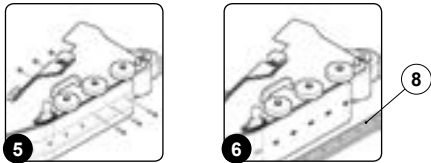

ЗАМЕНА БАЛЛОНА СУГ

Чтобы заменить использованный баллон СУГ на новый, действуйте следующим образом:

- Выполните операции по приведению устройства в безопасное состояние (см. раздел "ПРИВЕДЕНИЕ МАШИНЫ В БЕЗОПАСНОЕ СОСТОЯНИЕ").

ВНИМАНИЕ: При выполнении этих операций необходимо использовать перчатки для защиты от порезов при контакте с острыми краями или наконечниками предметов.

- Отсоедините трубу подачи СУГ (1) от клапана (2) баллона (рис.1).
- Снимите баллон с опоры, отсоедините пружину (3) замка в винте (4) опоры (рис. 2). Снимите блокировочные замки баллона (5).

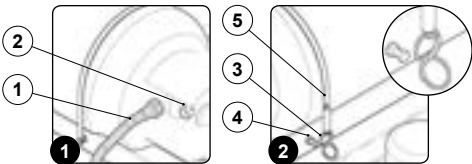

- Снимите баллон с опоры.

ВНИМАНИЕ: рекомендуется поднимать и перемещать баллон СУГ посредством подъемных и транспортных средств, соответствующих его массе и размеру.

- Чтобы заменить опорожненный баллон на новый, правильно выполняя все шаги, прочтите параграф "УСТАНОВКА БАЛЛОНА СУГ В МАШИНУ (МОДЕЛИ G)".

ВНИМАНИЕ: не забудьте заменить также уплотнение клапана баллона.

ВНИМАНИЕ: эта операция должна выполняться квалифицированным специалистом.

ЗАМЕНА ПУСКОВОЙ БАТАРЕИ (МОДЕЛЬ G)

Чтобы заменить пусковую аккумуляторную батарею, выполните следующие действия:

- Выполните операции по приведению устройства в безопасное состояние (см. раздел "ПРИВЕДЕНИЕ МАШИНЫ В БЕЗОПАСНОЕ СОСТОЯНИЕ").

ВНИМАНИЕ: При выполнении этих операций необходимо использовать перчатки для защиты от порезов при контакте с острыми краями или наконечниками предметов.

- Возьмитесь за ручку (1) (рис. 1) и поднимите опорную пластину сиденья в положение обслуживания (рис. 2).
- Отсоедините положительный полюс (+) кабеля от пусковой аккумуляторной батареи (рис. 3).
- Отсоедините отрицательный полюс (-) кабеля от пусковой аккумуляторной батареи (рис. 3).
- Отсоедините фиксатор аккумулятора (2) (рис. 4).
- Замените выработавшую батарею на новую, прочитав раздел "ВКЛЮЧЕНИЕ ПУСКОВОЙ БАТАРЕИ (МОДЕЛЬ G)".

ВНИМАНИЕ: эта операция должна выполняться квалифицированным специалистом.

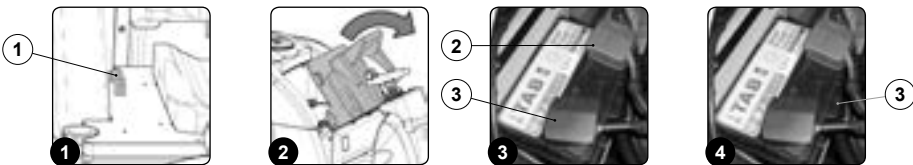

РАБОТЫ ПО РЕГУЛИРОВКЕ

РЕГУЛИРОВКА РЕЗИНОВЫХ ЛЕЗВИЙ КОРПУСА СКРЕБКА

Точная настройка резиновых лезвий корпуса скребка обеспечивает оптимальную очистку пола. Для регулировки резиновых лезвий корпуса скребка выполните следующие операции:

- Выберите программу i-drive «перемещение», поверните ручку в положении «А», как показано на (рис.1).
- Установите машину в месте, оборудованном для выполнения техобслуживания.

ВНИМАНИЕ: Место, предназначенное для выполнения этой операции, должно соответствовать местным нормам по охране окружающей среды.

- Выберите программу i-drive «мойка с сушкой», поверните ручку в положении «С», как показано на (рис.2).

ВНИМАНИЕ: при выборе переключателем i-drive программы "мойка с сушкой" несущая рама и корпус скребка устанавливаются в рабочее положение (опущены на пол).

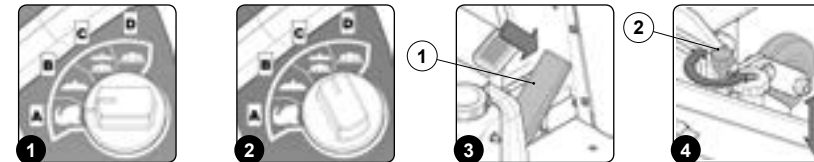

- Используя соответствующие инструменты, ослабьте гайку (3), блокирующую регулировочный винт (4) (рис. 5).

ВНИМАНИЕ: оборудование, которое необходимо использовать для этой операции не входит в комплект поставки машины.

- Выполните регулировку наклона резиновых лезвий корпуса скребка по отношению к полу, затяните или ослабьте винт (4) таким образом, чтобы лезвия корпуса скребка были

- При нажатии на педаль хода (1) корпус скребка и несущие рамы устанавливаются в рабочее положение (рис. 3).

- Как только несущая рама и боковые рамы будут установлены в рабочее положение, выполните операции по приведению устройства в безопасное состояние (см. раздел "ПРИВЕДЕНИЕ МАШИНЫ В БЕЗОПАСНОЕ СОСТОЯНИЕ").

ВНИМАНИЕ: При выполнении этих операций необходимо использовать перчатки для защиты от порезов при контакте с острыми краями или наконечниками предметов.

- Перейдите к задней части машины.
- Выполните регулировку высоты резиновых вставок по отношению к полу, ослабьте или затяните ручки (2) (рис.4).

ВНИМАНИЕ: Правую и левую ручку необходимо повернуть на одинаковое количество оборотов, чтобы скребок установился параллельно полу.

равномерно по всей длине наклонены наружу примерно на 30° в отношении пола (Рис.6).

ВНИМАНИЕ: оборудование, которое необходимо использовать для этой операции не входит в комплект поставки машины.

- Сразу после завершения регулировки затяните контргайку (3) (рис.7).

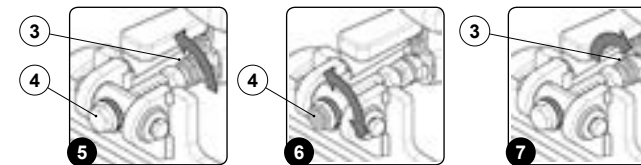

УСТРАНЕНИЕ НЕПОЛАДК

В этой главе приведены наиболее распространенные неисправности, возникающие в ходе использования машины. Если приведенные далее рекомендации не помогут их устранить, обратитесь в ближайший сервисный центр.

НЕИСПРАВНОСТЬ	ВОЗМОЖНАЯ ПРИЧИНА	РЕШЕНИЕ
МАШИНА НЕ ВКЛЮЧАЕТСЯ	Главный выключатель находится в положении 0.	Убедитесь в том, что главный выключатель находится в положении "I", в противном случае поверните ключ на четверть оборота вправо.
	Убедитесь, что при включении питания на дисплее управления не появляется аварийное сообщение.	При его появлении сразу же остановите машину и обратитесь за помощью в специализированный центр.
	Убедитесь в том, что батареи правильно подключены друг к другу (модели В).	Правильно подключите перемычки.
	Убедитесь в том, что разъём электрической системы подключен к разъёму батарей (модели В).	Правильно подключите кабель аккумуляторных батарей к кабелю системы электропитания.
	Убедитесь в том, что стартерная батарея подключена соответствующим образом (модели G).	Правильно подключите кабели питания.
	Убедитесь в том, что разъём генератора переменного тока подключен к разъёму электрической системы (модели G).	Правильно подключите кабель генератора к кабелю системы электропитания.
	Проверьте уровень зарядки батарей (модель В).	Если уровень зарядки батарей – критично низкий, выполните полный цикл зарядки (см. раздел "ЗАРЯДКА АККУМУЛЯТОРНЫХ БАТАРЕЙ (МОДЕЛИ В)").
	Проверьте уровень заряда батареи стартера (модель G).	Если уровень зарядки батарей – критично низкий, выполните полный цикл зарядки (см. раздел "ЗАРЯДКА АККУМУЛЯТОРНЫХ БАТАРЕЙ (МОДЕЛИ G)").
	Низкое количество бензина в баке (версии G).	Заполните топливный бак (см. ЗАПОЛНЕНИЕ ТОПЛИВНОГО БАКА (ВЕРСИИ G)).
	Кран байпаса бензина закрыт (модели G).	Откройте кран байпаса подачи бензина.
МАШИНА НЕ ДВИЖЕТСЯ	Низкий объём СУГ в баллоне (модели G).	Замените использованный баллон новым (см. "ЗАМЕНА ЦИЛИНДРА СУГ (МОДЕЛИ G)").
	Закрыт кран клапана баллона СУГ (модели G).	Откройте водяной клапана.
	Разъём кабеля внешнего зарядного устройства не подключён к разъёму батарей.	Повторно подключите разъём кабеля внешнего зарядного устройства к разъёму батарей.
	Вилка кабеля питания не вставлена соответствующим образом в сетевую розетку.	Проверьте, вставлена ли вилка кабеля питания зарядного устройства в сетевую розетку.
ЗАРЯДКА БАТАРЕЙ ОСУЩЕСТВЛЕНА НЕПРАВИЛЬНО (МОДЕЛИ В)	Характеристики электросети не соответствуют характеристикам зарядного устройства.	Убедитесь в том, что характеристики, указанные на паспортной табличке зарядного устройства, соответствуют характеристикам сети питания.
	Индикаторы зарядного устройства периодически загораются.	Проверьте, используя инструкцию по эксплуатации зарядного устройства, что означает мигание индикаторов на зарядном устройстве во время зарядки батареи.
	Проверьте уровень зарядки батарей, проверьте символ на дисплее управления (модель В).	Если уровень зарядки батарей – критично низкий, выполните полный цикл зарядки (см. раздел "ЗАРЯДКА АККУМУЛЯТОРНЫХ БАТАРЕЙ (МОДЕЛИ В)").
НЕПРОДОЛЖИТЕЛЬНОЕ ВРЕМЯ АВТОНОМНОЙ РАБОТЫ МАШИНЫ	Низкое количество бензина в баке (версии G).	Заполните топливный бак (см. ЗАПОЛНЕНИЕ ТОПЛИВНОГО БАКА (ВЕРСИИ G)).
	Низкий объём СУГ в баллоне (модели G).	Замените использованный баллон новым (см. "ЗАМЕНА ЦИЛИНДРА СУГ (МОДЕЛИ G)").

НЕИСПРАВНОСТЬ	ВОЗМОЖНАЯ ПРИЧИНА	РЕШЕНИЕ
МАШИНА НЕ ДВИЖЕТСЯ	Машина не включается.	См. раздел "МАШИНА НЕ ВКЛЮЧАЕТСЯ" .
	Педаль хода неисправна.	Проверьте, отображается ли на дисплее аварийный сигнал.
	Стояночный тормоз включен.	Отпустите стояночный тормоз, переместив рычаг стояночного тормоза возле сиденья водителя в направлении, указанном стрелкой.
НЕДОСТАТОЧНАЯ ПОДАЧА МОЮЩЕГО РАСТВОРА НА ЩЕТКИ	Количество моющего средства в гидравлической системе не соответствует выполняемой работе.	Убедитесь в том, что количество моющего средства в гидравлической системе соответствует выполняемой работе.
	Фильтр моющего раствора забит.	Убедитесь в том, что фильтр моющего раствора не забит, в противном случае выполните его очистку (см. раздел "ОЧИСТКА ФИЛЬТРА МОЮЩЕГО РАСТВОРА").
	Количество моющего средства в гидравлической системе не соответствует выполняемой работе.	Убедитесь в том, что рычаг управления краном не установлен на минимум (см. раздел "РЕГУЛИРОВАНИЕ ПОДАЧИ МОЮЩЕГО РАСТВОРА").
	Убедитесь в том, что значения расхода подачи моющего раствора соответствуют выполняемой работе, в противном случае измените расход (см. раздел "РЕГУЛИРОВАНИЕ ПОДАЧИ МОЮЩЕГО РАСТВОРА (МОДЕЛИ С CDS)").	
НИЗКОЕ КАЧЕСТВО ОЧИСТКИ	Машина не включается.	См. раздел "МАШИНА НЕ ВКЛЮЧАЕТСЯ" .
	Недостаточная подача моющего средства.	См. раздел "НЕДОСТАТОЧНАЯ ПОДАЧА МОЮЩЕГО РАСТВОРА НА ЩЕТКИ" .
	Используемые щетки неправильно установлены в машину.	Убедитесь в том, что дисковые щетки правильно вставлены в машину (см. раздел "МОНТАЖ ЩЕТОК").
	Тип используемой щетки не соответствует убираемой грязи.	Убедитесь в том, что установленные на машину щетки соответствуют выполняемой работе (см. раздел "ВЫБОР И ИСПОЛЬЗОВАНИЕ ЩЕТОК").
	Слишком большой износ щетины.	Проверьте износ щетки и, при необходимости, замените ее (см. раздел "ЗАМЕНА ЩЕТОК").
	Давление прилагаемое к щеткам не соответствует выполняемой работе.	Убедитесь в том, что значение давления прилагаемого к щеткам соответствует выполняемой работе, в противном случае выберите другую работу.
	Устройство всасывания забито.	Убедитесь в том, что в скребке ничто не застряло (см. раздел "ОЧИСТКА КОРПУСА СКРЕБКА"). Убедитесь в том, что труба всасывания не забита (см. раздел "ОЧИСТКА ТРУБЫ ВСАСЫВАЮЩЕГО ДВИГАТЕЛЯ"). Убедитесь в том, фильтр двигателя всасывания не забит (см. раздел "ОЧИСТКА ФИЛЬТРА ВСАСЫВАЮЩЕГО ДВИГАТЕЛЯ").
СКРЕБОК НЕДОСТАТОЧНО СУШИТ	Пробка сливного шланга бака отработанного раствора установлена неправильно.	Убедитесь в том, что пробка сливного шланга бака отработанного раствора установлена правильно.
	Крышка бака отработанного раствора установлена неправильно.	Убедитесь в том, что крышка бака отработанного раствора установлена правильно.
	Используется несоответствующее моющее средство.	Убедитесь, что используется моющее средство с низким пенообразованием. Если требуется, добавьте минимальное количество средства-пеногасителя в бак сбора отработанного раствора.
ЧРЕЗМЕРНОЕ ПЕНООБРАЗОВАНИЕ	Пол недостаточно грязный.	Разбавьте моющее средство.
	Бак для отработанного раствора переполнен.	Опорожните бак сбора отработанного раствора (см. раздел "ОПОРОЖНЕНИЕ БАКА СБОРА ОТРАБОТАННОГО РАСТВОРА").
МАШИНА ПЛОХО ВСАСЫВАЕТ	Устройство всасывания засорено	См. раздел "СКРЕБОК НЕДОСТАТОЧНО СУШИТ" .

УТИЛИЗАЦИЯ

Утилизировать машину следует в мастерской по разборке или в специальном центре по сбору отходов.

Прежде чем сдать машину в утиль, следует снять и разделить следующие материалы и отправить их в центры по раздельному сбору отходов в соответствии с действующим законодательством в области охраны окружающей среды:

- Щетки
- Войлок
- Электрические и электронные детали*
- Батареи
- Пластиковые детали (бак и рукоятка)
- Металлические детали (рычаги и рама)



(*) В частности, для утилизации электрических и электронных деталей, обращайтесь к дистрибьютору.

ВЫБОР И ИСПОЛЬЗОВАНИЕ ЩЕТОК

ЩЁТКА ИЗ ПОЛИПРОПИЛЕНА (ППЛ)

Используется для всех типов полов и имеет хорошую сопротивляемость износу и горячей воде (не выше 50 градусов). Полипропилен не гигроскопичен, поэтому сохраняет свои характеристики даже при контакте с влагой.

АБРАЗИВНАЯ ЩЁТКА

На щетину этой щётки нанесены довольно агрессивные абразивные вещества. Она используется для мойки очень грязных полов. Чтобы не испортить пол, рекомендуется работать только с нужным давлением.

ТОЛЩИНА ЩЕТИНЫ

Щётки с наибольшей толщиной являются наиболее жёсткими и, следовательно, используются на гладких полах или на полах с маленькими зазорами.

На неровном полу или на полу с выступами или глубокими зазорами рекомендуется использовать более мягкие щётки, которые проникают более глубоко.

Следует учитывать, что когда щетина щётки изношена, а значит, укорочена, щетка становится жёсткой и не может выполнять глубокую очистку. Кроме того, как и при слишком длинной щетине, ее подбрасывает.

ТЯГОВЫЙ ДИСК

Тяговый диск рекомендуется для очистки полированных полов.

Тяговые диски могут быть двух типов:

1. Тяговый диск традиционного типа, оснащенный анкерными наконечниками, которые позволяют удерживать и тянуть абразивный диск во время работы.
2. Тяговый диск типа CENTER LOCK помимо анкерных наконечников имеет центральную систему блокировки с пластиковой защёлкой, которая позволяет прицепить диск строго по центру, без опасности его отцепления. Этот тип привода предназначается, главным образом, для машин с несколькими щётками, где сложно выполнить центровку абразивных дисков.

МАШИНА	К-ВО ЩЕТ.	КОД	ТИП ЩЕТИНЫ	Ø ЩЕТИНЫ	Ø ЩЕТ.	ДЛИНА. ЩЕТ.	ПРИМЕЧАНИЯ
ULTRA120 B	2	404627	ППЛ	0,3	610	-	ДИСКОВАЯ ЩЕТКА ГОЛУБОГО ЦВЕТА
ULTRA120 G ДВУХ-КОМПОНЕНТНОЕ ТОПЛИВО	2	405630	ППЛ	0,6	610	-	ДИСКОВАЯ ЩЕТКА БЕЛОГО ЦВЕТА
	2	405629	ППЛ	0,9	610	-	ДИСКОВАЯ ЩЕТКА ЧЕРНОГО ЦВЕТА
ULTRA120 G БЕНЗИН	2	405628	АБРАЗИВНАЯ		610		ДИСКОВАЯ ЩЕТКА
	2	405519			585		ДИСК ТЯНУЩЕГО ДЕЙСТВИЯ С CENTER LOCK

ДЕКЛАРАЦИЯ О СООТВЕТСТВИИ ЕС



Нижеподписавшаяся компания:

COMAC S.p.A.

Via Maestri del Lavoro, 13

37059 Santa Maria di Zevio (VR)

Заявляет под свою исключительную ответственность, что изделие

ПОЛОМОЕЧНАЯ МАШИНА
мод. ULTRA120 B - ULTRA120 G ДВУХКОМП. - ULTRA120 G БЕНЗИН

соответствуют требованиям, установленным в директивах:

- 2006/42/CE: Директива о безопасности машин и оборудования.
- 2004/108/CE: Директива по электромагнитной совместимости.

Кроме того, отвечают следующим стандартам:

- EN 60335-1: Безопасность бытовых электрических приборов - Безопасность. Часть 1: Общие положения.
- EN 60335-2-72: Безопасность бытовых электрических приборов. Часть 2: Частные требования к автоматическим машинам для уборки и обработки пола коммерческого и промышленного назначения.
- EN 12100-1: Безопасность оборудования - Основные понятия, общие принципы проектирования – Часть 1: Основная терминология и методология.
- EN 12100-2: Безопасность машин и механизмов, основные принципы конструирования – Часть 2: Технические принципы.
- EN 61000-6-2: Электромагнитная совместимость (ЭМС) – Часть 6-2: Устойчивость к электромагнитным помехам технических средств, применяемых в промышленных зонах.
- EN 61000-6-3: Электромагнитная совместимость (ЭМС) – Часть 6-3: Общие стандарты. Нормы помехоэмиссии оборудования, предназначенного для установки в жилых, коммерческих зонах и промышленных зонах с малым энергопотреблением.
- EN 62233: Методы измерений электромагнитных полей, создаваемых бытовыми и аналогичными электрическими приборами, в части их воздействия на человека.

Лицо, обладающее разрешением на создание технического досье:

Г-н Джанкарло Руффо
 Via Maestri del Lavoro, 13
 37059 Santa Maria di Zevio (VR) - ИТАЛИЯ

Santa Maria di Zevio (VR), 24/02/2012

Comac S.p.A.
 Официальный представитель
 Джанфранко Руффо



COMAC S.p.A. - Via Maestri del Lavoro, 13 - 37059 S. Мария-ди-Зевео - Верона - Италия
Тел. +39 045 8774222 – Факс +39 045 8750303 – адрес электронной почты: com@comac.it
www.comac.it