

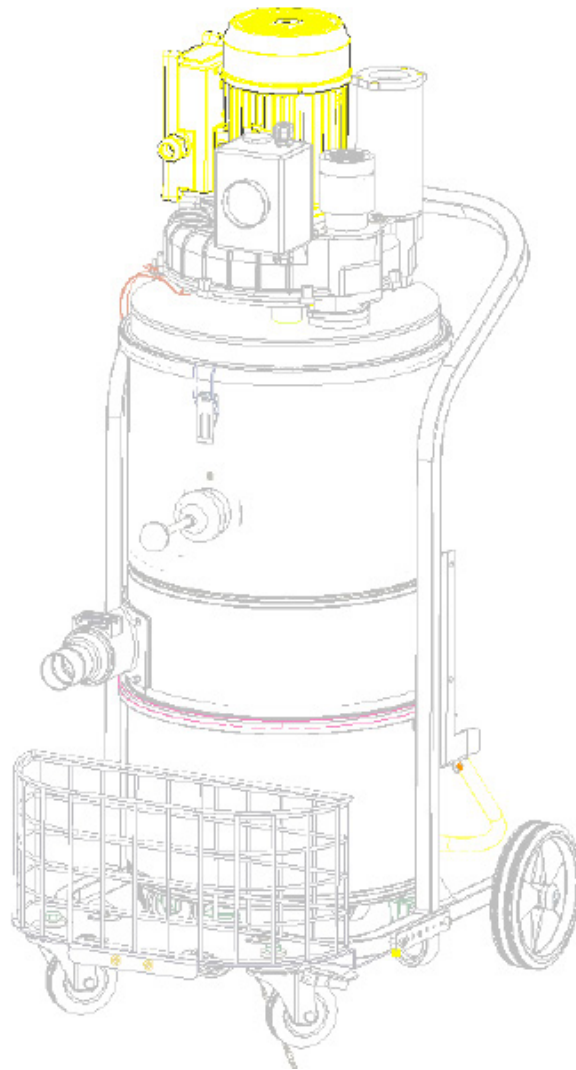

**ca atex22-30 xs**



## INDUSTRIAL VACUUM CLEANERS

IT MANUALE USO E MANUTENZIONE  
EN USE AND MAINTENANCE MANUAL  
ES MANUAL DE USO Y MANTENIMIENTO

FR MANUEL D'UTILISATION ET D'ENTRETIEN  
DE BEDIENTUNGS- UND WARTUNGSANLEITUNG



<b>ITALIAN.....</b>	<b>3</b>
<b>ENGLISH.....</b>	<b>12</b>
<b>ESPAGNOL.....</b>	<b>21</b>
<b>FRANÇAIS.....</b>	<b>30</b>
<b>DEUTSCH.....</b>	<b>39</b>

## AVVERTENZE DI SICUREZZA ATEX AGGIUNTIVE



### DIRETTIVA ATEX

La direttiva 2014/34/EU regola le caratteristiche costruttive e di sicurezza che devono essere rispettate per l'installazione e l'utilizzo di apparecchiature in ogni ambiente in cui può generarsi un'atmosfera potenzialmente esplosiva. Tutte le apparecchiature destinate ad essere utilizzate in atmosfera potenzialmente esplosiva devono essere conformi a questa direttiva (certificazione o conformità ATEX).

La direttiva 99/92/CE ATEX (obbligatoria dal 1 luglio 2006) impone al datore di lavoro di classificare le zone potenzialmente a rischio di esplosione, suddividendo gli ambienti in cui può generarsi atmosfera esplosiva in ZONE CLASSIFICATE.

### NOTE: USO SICURO ATEX

Le presenti note, sono un'integrazione delle normali note di uso e manutenzione. Le presenti prescrizioni di sicurezza sono obbligatorie e devono essere sempre rispettate completamente, in caso di violazione di queste prescrizioni il costruttore declina ogni responsabilità giuridica.

Nel caso di ambiguità fra alcuni punti dei due manuali, il presente documento deve essere considerato come principale.

### MARCATURA ATEX

Prima di acquistare e mettere in funzione l'aspirapolvere accertarsi che la zona classificata, sia idonea alla marcatura della targhetta riportata sull'aspiratore. **Con la marcatura - II 3D T135°C IP 5X - L'ASPIRATORE PUÒ ESSERE UTILIZZATO IN UNA ZONA CLASSIFICATA 22. Ogni utilizzo dell'apparecchiatura in zone classificate diverse dalla zona previste non è ammesso, in caso questo avvenga la TMB srl declina ogni responsabilità.**

**L'apparecchiatura è progettata per lavorare in zona classificata ATEX 22, AREA IN CUI DURANTE LE NORMALI ATTIVITÀ NON È PROBABILE LA FORMAZIONE DI UN'ATMOSFERA ESPLOSIVA, QUALORA SI VERIFICHI, SIA UNICAMENTE DI BREVE DURATA.**

### COLLEGAMENTO DELL'ASPIRAPOLVERE

Prima della messa in moto dell'apparecchio verificare che i dati elettrici, tensione e frequenza riportati sulla targhetta, siano compatibili con i dati d'impianto. **In particolare il senso di rotazione NELLA MACCHINE TRIFASE deve essere corretto come evidenziato dal manuale d'utilizzo. Verificare sempre il senso di rotazione in una zona non classificata, inoltre l'apparecchiatura deve essere priva di polvere.**

**NON VARIARE MAI IL SENSO DI ROTAZIONE DURANTE LE FASI DI LAVORO IN AREA CLASSIFICATA.**

Prima di avviare l'apparecchiatura accertarsi che il collegamento di terra dell'impianto sia idoneo alle norme elettriche vigenti, mai avviare l'aspirapolvere se sprovvisto di messa a terra; nel caso di violazione di tale prescrizione la TMB srl fa decadere ogni responsabilità.



## ULTERIORI PRESCRIZIONI DI SICUREZZA

Al fine di garantire e mantenere la sicurezza dell'aspirapolvere , è necessario attenersi a comportamenti di sicurezza adeguati in particolare:

- Non aprire l'apparecchio in nessun caso e per nessun motivo in zona classificata.
- Non è consentito manomettere o rimuovere alcun componente primario o secondario installato sull'apparecchiatura , né manomettere o alterare i collegamenti elettrici.
- Verificare periodicamente lo stato del filtro, nel caso appaia lesionato o per qualche motivo danneggiato sospendere immediatamente l'utilizzo dell'aspiratore e procedere con la manutenzione del filtro.
- Tutte le operazioni di pulizia del filtro e svuotamento del serbatoio devono essere condotte a macchina spenta e scollegata dalla tensione di alimentazione, in area non classificata. Prendere tutte le misure operative per mitigare il rischio di scarica elettrica.
- Nel caso l'alimentazione elettrica presenti le fasi invertite, e l'aspiratore soffi invece di aspirare, sospendere immediatamente l'utilizzo, spegnere l'apparecchiatura, disconnettere la tensione, pulire attentamente la macchina e provvedere all'inversione delle fasi .**MAI PROCEDERE ALL'INVERSIONE DELLE FASI SULL'ASPIRAPOLVERE IN UNA ZONA CLASSIFICATA.**
- Non rimuovere le catenelle per la messa a terra, in caso sostituzione rivolgersi presso un centro autorizzato.
- **Utilizzare solo accessori adeguati, forniti dal costruttore idonei all'applicazione ZONA ATEX 22;** ogni utilizzo di accessori non autorizzato fa decadere la responsabilità di TMB srl.
- **Il semplice smontaggio di qualsiasi componente elettrico o meccanico pregiudica la sicurezza dell'insieme; in caso di smontaggio di qualsivoglia componente il costruttore fa decadere ogni responsabilità.**
- Prevedere una manutenzione periodica ogni anno da personale qualificato e autorizzato da TMB srl . Tale prescrizione è non obbligatoria , ma è caldamente consigliata. Ad ogni modo una revisione totale dell'apparecchio deve condotta ogni due anni da un tecnico autorizzato da TMB srl..
- Nel caso si riscontri qualsiasi tipo di anomalia sospendere l'utilizzo dell'apparecchio e far verificare da un tecnico autorizzato il dispositivo.
- **L'elettricità statica, può generare scintille in grado di innescare un'esplosione! per questo motivo durante l'utilizzo della macchina l'operatore DEVE ASSOLUTAMENTE INDOSSARE ABITI ANTISTATICI e ci si deve assicurare che la presa e la spina d'alimentazione siano collegate a terra correttamente.**
- Verificare con un ohmetro la continuità elettrica tra bocchettone e parte terminale degli accessori.
- Verificare il corretto serraggio degli organi elettrici e meccanici.
- **UTILIZZARE LA MACCHINA SOLO SU PAVIMENTAZIONE ANTISTATICA**
- **COLLEGARE LA MACCHINA SOLO A PRESE CERTIFICATE ATEX**
- **DURANTE L'UTILIZZO ACCERTARSI CHE LA CATENELLA SIA SEMPRE A CONTATTO CON LA PAVIMENTAZIONE**





## ITALIANO

**AVVERTENZE DI SICUREZZA PER ASPIRATORE SOLIDI/LIQUIDI**

  Prima di utilizzare l'apparecchio per la prima volta, leggere e seguire queste avvertenze di sicurezza. Conservare le presenti avvertenze di sicurezza per consultarle in un secondo momento o per darle a successivi proprietari.

- Prima della messa in funzione leggere il manuale d'uso dell'apparecchio.
- Le targhette di avvertimento sull'apparecchio forniscono importanti indicazioni per un uso sicuro.
- Osservare sempre sia le indicazioni riportate sulle istruzioni, sia le norme vigenti in materia di sicurezza-antinfortunistica.
- Tenere le pellicole di imballaggio fuori dalla portata dei bambini. Pericolo di asfissia!

**LIVELLI DI PERICOLO**

-  **PERICOLO:** Indica un pericolo imminente che determina lesioni gravi o la morte.
-  **AVVERTIMENTO:** Indica una probabile situazione pericolosa che potrebbe determinare lesioni gravi o la morte.
-  **PRUDENZA:** Indica una probabile situazione pericolosa che potrebbe causare lesioni leggere.
-  **ATTENZIONE:** Indica una probabile situazione pericolosa che potrebbe determinare danni alle cose.

## ALLACCIAMENTO ALLA RETE ELETTRICA

### PERICOLO:

- Per ridurre il rischio di incendio, scossa elettrica o lesioni, prima dell'uso si prega di leggere e seguire tutte le istruzioni sulla sicurezza e le segnalazioni di attenzione. Questo aspirapolvere è progettato per essere sicuro quando è utilizzato per funzioni di pulizia secondo quanto specificato. Nel caso in cui si verificano danni a componenti elettrici o meccanici, è necessario far riparare l'aspirapolvere e / o l'accessorio interessato presso un centro di assistenza competente oppure al costruttore prima dell'uso, per evitare ulteriori danni all'apparecchio o lesioni fisiche all'utilizzatore.
- Prima di collegare l'apparecchio alla presa della corrente verificare che i dati elettrici riportati sulla targhetta corrispondano a quelli della rete di alimentazione. **L'apparecchio deve essere alimentato esclusivamente da corrente alternata e con una tensione pari a quella riportata nella targa matricola.**
- La presa per il cavo di alimentazione deve essere provvista di messa a terra regolamentare.
- Prima di ogni utilizzo controllare eventuali danni sulla linea di allacciamento e sulla spina di alimentazione. Se il cavo è danneggiato contattare immediatamente un tecnico specializzato per ripristinare il corretto funzionamento.
- Allacciare l'apparecchio solo ad un collegamento elettrico installato da un installatore elettrico in conformità alla norma IEC 60364-1.
- Non toccare mai la spina di alimentazione con le mani bagnate.
- Prestare attenzione che il cavo di allacciamento alla rete o il cavo prolunga non vengano danneggiati passandovi sopra, schiacciandoli, tirandoli o simili. Proteggere il cavo dal calore e dal contatto con oli o spigoli taglienti.
- Accertarsi regolarmente che il cavo di allacciamento alla rete non sia danneggiato ad esempio con la formazione di crepe o invecchiamento. Nel caso in cui venga rilevato un danneggiamento è necessario che il cavo venga sostituito, da un tecnico specializzato TMB srl oppure da un tecnico avente qualifica simile, prima di riutilizzare l'apparecchio.
- La protezione contro gli spruzzi d'acqua e la resistenza meccanica deve essere garantita anche dopo l'eventuale sostituzione di giunti del cavo di allacciamento alla rete o del cavo prolunga.
- Non pulire l'apparecchio con tubo flessibile o un getto d'acqua ad alta pressione (rischio di corto circuito o di altri guasti di tipo elettrico).

### ATTENZIONE:

- Il transitorio d'inserzione causa una diminuzione di tensione temporanea.
- In condizioni di rete sfavorevoli le altre apparecchiature possono essere danneggiate.
- Tali danni sono previsti se l'impedenza di rete è inferiore a  $0.15\Omega$ .



## USO - IMPIEGO

### PERICOLO:

- È vietato l'uso con il cavo o la spina danneggiati. Per scollegare dalla presa elettrica, afferrare la spina, non il cavo. Non maneggiare la spina o l'aspirapolvere con le mani bagnate. Disattivare tutti i comandi prima di eseguire lo scollegamento dalla presa elettrica.

- Non tirare l'apparecchio né trasportarlo per il cavo, non usare il cavo come manico, non chiudere una porta sul cavo, né tirare il cavo intorno a bordi o angoli affilati. Non passare l'aspirapolvere sopra il cavo. Tenere il cavo lontano da superfici riscaldate.
- Prestare maggiore attenzione quando si effettua la pulizia su scale.
- L'apparecchio non deve essere usato o tenuto all'esterno in condizioni di umidità o esposto direttamente alla pioggia.
- La temperatura d'immagazzinamento deve essere compresa tra i  $-25^{\circ}\text{C}$  e i  $+55^{\circ}\text{C}$ .
- Condizioni d'impiego: temperatura ambiente compresa tra lo  $0^{\circ}\text{C}$  e i  $40^{\circ}\text{C}$  con umidità relativa tra 30 e 95%. L'aspiratore è stato sviluppato solo per la pulizia a secco e non deve essere utilizzato o conservato all'aperto in condizioni di umidità.
- Prima dell'uso assicurarsi del perfetto stato e del funzionamento sicuro dell'apparecchio e delle attrezzature di lavoro ed in particolare controllare il cavo di prolunga. Nel caso in cui lo stato non sia integro, staccare subito la spina di alimentazione dalla presa di rete, l'apparecchio non deve essere usato.
- In caso di utilizzo dell'apparecchio in ambienti a rischio (per esempio stazioni di servizio) devono essere rispettate le relative norme di sicurezza. È vietato usare l'apparecchio in ambienti a rischio di esplosione.
- Determinate sostanze possono formare insieme all'aria di aspirazione vapori e miscele esplosive.
- Non aspirare mai le seguenti sostanze:
  - ◆ Gas esplosivi o infiammabili, liquidi e polveri (polveri reattive).
  - ◆ Polveri di metallo reattive (ad esempio alluminio, magnesio, zinco) insieme a detersivi fortemente alcalini ed acidi.
  - ◆ Acidi e soluzioni alcaline allo stato puro.
  - ◆ Soluzioni organiche (ad esempio benzina, diluenti per vernici, acetone o gasolio).

### AVVERTIMENTO:

- Tenere i capelli, abiti larghi, le dita e tutte le parti del corpo lontano da aperture e da parti in movimento. Non infilare oggetti nelle aperture né usare l'apparecchio con l'apertura bloccata. Tenere le aperture prive di polvere, pelucchi, capelli, e ogni altra cosa che possa ridurre la portata di aria.
- Questo apparecchio non è adatto all'aspirazione di polvere pericolosa.
- È vietato l'impiego per aspirare liquidi infiammabili o combustibili come benzina, o l'uso in zone in cui possano essere presenti.
- Non aspirare niente che stia bruciando o fumando, come sigarette, fiammiferi o ceneri incandescenti.
- **L'apparecchio può essere utilizzato da bambini di età non inferiore a 8 anni e da persone con ridotte capacità fisiche, sensoriali o mentali, o prive di esperienza o della necessaria conoscenza, purché sotto sorveglianza oppure dopo che le stesse abbiano ricevuto istruzioni relative all'uso sicuro dell'apparecchio e alla comprensione dei pericoli ad esso inerenti. I bambini non devono giocare con l'apparecchio. La pulizia e la manutenzione destinata ad essere effettuata dall'utilizzatore non deve essere effettuata da bambini senza sorveglianza.**
- È necessario sorvegliare i bambini per assicurarsi che non giochino con l'apparecchio.
- È vietato ai bambini eseguire senza sorveglianza la pulizia e la manutenzione spettante all'utilizzatore.
- Questo apparecchio è destinato ad essere utilizzato esclusivamente in ambienti chiusi.

- Non lasciare incustodito l'apparecchio quando è collegato alla presa di corrente. Staccarlo dalla presa quando non è in uso e prima della manutenzione.
- Non aspirare oggetti infuocati o ardenti.
- È vietato aspirare con questo apparecchio persone ed animali.
- In caso di basse temperature è necessario che gli apparecchi non vengano usati all'aperto.

 **PRUDENZA:**

- Evitare che l'apparecchio in funzione pervenga a distanza ravvicinata da organi delicati quali orecchie, bocca, occhi etc.
- L'apparecchio deve essere conservato esclusivamente in ambienti chiusi.
- Se l'aspirapolvere non funziona adeguatamente o è stato fatto cadere, danneggiato, lasciato all'aperto o fatto cadere in acqua, restituirlo ad un centro di assistenza o al rivenditore.
- Utilizzare sempre l'apparecchio conformemente alla destinazione d'uso tenendo in considerazione le condizioni locali e prestando attenzione durante il lavoro all'eventuale presenza di terzi, soprattutto bambini.
- Non lasciare mai incustodito l'apparecchio fino a quando non lo si disattiva e si scollega la spina di alimentazione dalla presa di rete.
- Lavorare sull'apparecchio indossando sempre guanti protettivi idonei.
- L'apparecchio deve essere utilizzato solo da persone istruite sul rispettivo uso o che hanno dato prova di sapere utilizzare l'apparecchio ed espressamente incaricate dell'uso.
- Non appoggiare contenitori di liquidi sull'apparecchio.
- In caso d'incendio usare estintori a polvere. Non usare acqua.
- Spegnere immediatamente l'apparecchio in caso di fuoriuscita di schiuma o liquido.

## TRASPORTO

 **AVVERTIMENTO:**

- Prima del trasporto chiudere tutti i ganci di blocco della testata aspirante.
- Non ribaltare l'apparecchio, se vi è presenza di liquido nel fusto di raccolta dello sporco.
- Durante il trasporto dell'apparecchio il motore deve essere spento, assicurarsi inoltre che l'apparecchio sia in posizione stabile e sicura.

## MANUTENZIONE E RICAMBI

 **PERICOLO:**

- Prima di pulire e di effettuare la manutenzione dell'apparecchio e prima di sostituire eventuali componenti, spegnere l'apparecchio e scollegare la spina di alimentazione dalla presa di rete.
- Le riparazioni devono essere eseguite esclusivamente da centri di assistenza autorizzati o da personale esperto in questo settore, che abbia familiarità con tutte le norme di sicurezza vigenti in materia.
- Rispettare il controllo di sicurezza secondo le disposizioni locali per apparecchi ad uso commerciale.

 **PRUDENZA:**

Impiegare esclusivamente accessori e ricambi autorizzati dal produttore. Accessori e ricambi originali garantiscono che l'apparecchio possa essere impiegato in modo sicuro e senza disfunzioni.



## ACCESSORI E RICAMBI

### ATTENZIONE:

Utilizzare esclusivamente accessori e ricambi autorizzati dal costruttore. Accessori originali e ricambi assicurarsi che l'apparecchio possa essere utilizzato in modo sicuro e senza alcun difetto.

## CAVI PROLUNGA

### PRUDENZA:

LUNGHEZZA DEL CAVO	SEZIONE CAVO	
	<16A	<25A
Fino a 20m	1.5mm <sup>2</sup>	2.5mm <sup>2</sup>
Da 20m a 50m	2.5mm <sup>2</sup>	4.0mm <sup>2</sup>

Utilizzare come cavi prolunga esclusivamente i materiali indicati esplicitamente dal produttore (contattare rivenditore autorizzato) oppure modelli qualitativamente superiori. Nell'impiego di un cavo prolunga osservare la sezione minima dello stesso.

## ASPIRATORE A SECCO











### PERICOLO:

L'apparecchio è stato sviluppato solo per l'aspirazione di corpi solidi asciutti non deve essere utilizzato per altri scopi.

### AVVERTIMENTO:

L'apparecchio non si adatta all'aspirazione di polveri dannose alla salute.

### LEGENDA TABELLA DATI TECNICI

	Tipologia di aspirazione: W=Polvere ; WD= Wet & Dry
	Materiale fusto di raccolta: PP=Polipropilene ; Acc= Acciaio
	Tensione nominale (V) e frequenza (Hz) del motore aspirazione presente nell'apparecchio.
	Numero di motori aspirazione.
	Numero di stadi del motore aspirazione: Single Stage= 1 stadio ; Double Stage= 2 stadi
	Potenza nominale (W) e tipologia di aspirazione.
	Depressione (mmH <sub>2</sub> O e kPa).
	Portata d'aria (l/s e m <sup>3</sup> /h).
	Capacità totale fusto di raccolta (l). Capacità utile fusto di raccolta (l).
	Cavo di alimentazione dell'apparecchio (cm).
	Dimensioni dell'apparecchio [lunghezza x larghezza x altezza] (cm).
	Peso del singolo apparecchio (Kg).
	Livello di pressione acustica ISO11201 (dB).

Le descrizioni contenute nella presente pubblicazione non s'intendono impegnative. L'azienda pertanto, si riserva il diritto di apportare in qualunque momento, le eventuali modifiche a organi, dettagli, forniture di accessori, che essa ritiene convenienti per un miglioramento o per qualsiasi esigenza di carattere costruttivo o commerciale. La riproduzione anche parziale dei testi e dei disegni, contenuti nella presente pubblicazione, è vietata ai sensi di legge.

**L'azienda si riserva il diritto di apportare modifiche di carattere tecnico e/o di dotazione. Le immagini sono da intendersi di puro riferimento e non vincolanti in termini di design e dotazione.**

### SIMBOLOGIA UTILIZZATA NEL MANUALE



**Simbolo del libro aperto con la i:**  
Indica che bisogna consultare le istruzioni per l'uso.



**Simbolo del libro aperto:**  
Indica all'operatore di leggere il manuale d'uso prima di utilizzare l'apparecchio.



**Simbolo di luogo al coperto:**  
Le procedure precedute dal seguente simbolo devono essere effettuate rigorosamente in un luogo al coperto ed all'asciutto.



**Simbolo di informazione:**  
Indica all'operatore un informazione aggiuntiva per migliorare l'utilizzo dell'apparecchio.



**Simbolo di avvertimento:**  
Leggere attentamente le sezioni precedute da questo simbolo attenendosi scrupolosamente a quanto indicato, per la sicurezza dell'operatore e dell'apparecchio.



**Simbolo obbligo utilizzo guanti di protezione:**  
Indica all'operatore di indossare sempre dei guanti protettivi per evitare lesioni gravi alle mani causate da oggetti taglienti.



**Simbolo di riciclaggio:**  
Indica all'operatore di eseguire le operazioni secondo le normative ambientali vigenti nel luogo in cui si sta utilizzando l'apparecchio.



**Simbolo di smaltimento:**  
Leggere attentamente le sezioni precedute da questo simbolo per lo smaltimento dell'apparecchio.

### SCOPO E CONTENUTO DEL MANUALE

Questo manuale ha lo scopo di fornire al cliente tutte le informazioni necessarie per utilizzare l'apparecchio nel modo più adeguato, autonomo e sicuro possibile. Esso comprende informazioni inerenti l'aspetto tecnico, la sicurezza, il funzionamento, il fermo dell'apparecchio, la manutenzione, i ricambi e la rottamazione. Prima di effettuare qualsiasi operazione sull'apparecchio, gli operatori ed i tecnici qualificati, devono leggere attentamente le istruzioni contenute nel presente manuale. In caso di dubbi sulla corretta interpretazione delle istruzioni, interpellare il più vicino centro assistenza, per ottenere i necessari chiarimenti.

### DESTINATARI

Il manuale in oggetto è rivolto sia all'operatore sia ai tecnici qualificati alla manutenzione dell'apparecchio. Gli operatori non devono effettuare operazioni riservate ai tecnici qualificati. La ditta produttrice non risponde di danni derivanti dalla mancata osservanza di questo divieto.

### CONSERVAZIONE DEL MANUALE USO E MANUTENZIONE

Il **manuale uso e manutenzione** deve essere conservato nelle immediate vicinanze dell'apparecchio, dentro l'apposita busta, al riparo da liquidi e quant'altro ne possa compromettere lo stato di leggibilità.

### PRESA IN CONSEGNA DELLA MACCHINA

Al momento della presa in consegna è indispensabile controllare immediatamente di aver ricevuto tutto il materiale indicato sui documenti di accompagnamento, ed inoltre che l'apparecchio non abbia subito danni durante il trasporto. In caso affermativo, far constatare allo spedizioniere l'entità del danno subito, avvertendo nel contempo il nostro ufficio gestione clienti. Soltanto agendo in questo modo e tempestivamente sarà possibile avere il materiale mancante e il risarcimento dei danni.

### PREMESSA

Qualsiasi apparecchio può funzionare bene e lavorare con profitto soltanto se usato correttamente e mantenuto in piena efficienza effettuando la manutenzione descritta nella documentazione allegata. Preghiamo perciò di leggere con attenzione questo manuale di istruzioni e di rileggerlo ogni qualvolta, nell'usare l'apparecchio, sorgessero delle difficoltà. In caso di necessità, ricordiamo che il nostro servizio di assistenza, organizzato in collaborazione con i nostri concessionari, è sempre a disposizione per eventuali consigli o interventi diretti.

### DATI PER L'IDENTIFICAZIONE

Per l'assistenza tecnica o per la richiesta di parti di ricambio, citare sempre il modello, la versione e il numero di matricola posto sull'apposita targhetta matricolare.

### USO INTESO – USO PREVISTO

Quest'apparecchio è concepito e costruito per la pulizia (aspirazione di corpi solidi secchi o umidi) di pavimenti lisci e compatti, in ambiente commerciale, civile ed industriale, in condizioni di verificata sicurezza, da parte di un operatore qualificato.

**ATTENZIONE:** l'apparecchio non è adatto a un uso sotto la pioggia o sotto getti d'acqua.

**E' VIETATO utilizzare l'apparecchio in ambienti con atmosfera esplosiva per raccogliere polveri pericolose o liquidi infiammabili. Inoltre non è adatto come mezzo di trasporto di cose o persone.**

### SICUREZZA

Per evitare infortuni, la collaborazione dell'operatore è essenziale. Nessun programma di prevenzione infortuni può essere efficace senza la collaborazione totale della persona direttamente responsabile del funzionamento della macchina. La maggior parte degli incidenti che avvengono in un'azienda, sul lavoro o nei trasferimenti, sono causati dall'osservanza delle più elementari regole di prudenza. Un operatore attento e prudente è la miglior garanzia contro gli infortuni e si rivela indispensabile per completare qualsiasi programma di prevenzione.

### TARGA MATRICOLA

La targa matricola è posta nella parte posteriore dell'aspirapolvere, in essa sono riportate le caratteristiche generali dell'apparecchio in particolare modo il numero di serie dell'apparecchio. Il numero di serie è un'informazione molto importante che deve essere sempre fornita congiuntamente ad ogni richiesta di assistenza o di acquisto ricambi.

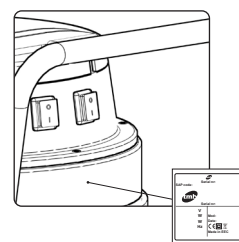

### SIMBOLOGIA UTILIZZATA NELL'APPARECCHIO

**Simbolo interruttore generale:**  
Viene usato nella parte posteriore dell'apparecchio per indicare l'interruttore generale.

### RISOLUZIONE GUASTI

In questo capitolo vengono riportati i problemi più ricorrenti legati all'uso dell'apparecchio. Se non riuscite a risolvere i problemi con le informazioni seguenti, vi preghiamo di contattare il centro assistenza più vicino a voi.

PROBLEMA	POSSIBILE CAUSA	SOLUZIONE
L'APPARECCHIO NON SI ACCENDE	L'interruttore generale non attivato.	Premere l'interruttore generale.
	La spina presente nel cavo di alimentazione dell'apparecchio, non correttamente inserita nella presa della corrente di rete.	Collegare la spina presente nel cavo di alimentazione dell'apparecchio nella presa della corrente di rete.
	Le specifiche elettroniche dell'apparecchio non corrispondano con le specifiche elettroniche della rete di alimentazione.	Controllare se i dati tecnici presenti nella targa matricola dell'apparecchio corrispondono con i dati della rete di alimentazione.
	Il cavo di alimentazione danneggiato.	Contattare urgentemente un tecnico specializzato.
L'ASPIRAZIONE INSUFFICIENTE - PRODUZIONE ECCESSIVA DI POLVERE	Il tubo aspirazione non è collegato correttamente alla bocchetta presente nel fusto di raccolta.	Collegare il tubo aspirazione in modo corretto alla bocchetta presente nel fusto di raccolta.
	Il tubo aspirazione non è collegato correttamente al tubo prolunga.	Collegare il tubo aspirazione in modo corretto al tubo prolunga.
	Il tubo prolunga non è collegato correttamente all'accessorio aspirante che si sta utilizzando.	Collegare il tubo prolunga in modo corretto all'accessorio aspirante che si sta utilizzando.
	Vi siano impurità che ostruiscano il circuito aspirazione (tubo aspirazione; tubo prolunga; accessorio aspirante).	Rimuovere l'impurità presente nel circuito di aspirazione.
	Vi siano impurità che ostruiscano i filtri aspirazione.	Rimuovere le impurità presenti nei filtri aspirazione.

### SMALTIMENTO

Procedere alla rottamazione dell'apparecchio presso un demolitore o centro di raccolta autorizzato. Prima di rottamare l'apparecchio è necessario rimuovere e separare i seguenti materiali e inviarli alle raccolte differenziate nel rispetto della Normativa vigente d'igiene ambientale:

- Parti elettriche ed elettroniche\*
- Parti in plastica (serbatoi e manubrio)
- Parti metalliche (leve e telaio)

(\* In particolare, per la rottamazione delle parti elettriche ed elettroniche, rivolgersi al distributore.



## DICHIARAZIONE DI CONFORMITÀ CE

La sottoscritta ditta fabbricante:

**COMAC S.p.a.**  
**Via Maestri del Lavoro, 13**  
**37059 Santa Maria di Zevio (VR) Italy**

Dichiara sotto la propria esclusiva responsabilità che i prodotti

### **ASPIRATORE: CA ATEX22-30XS**

Sono conformi a quanto previsto dalle Direttive:

- 2006/42/CE Direttiva macchine
- 2014/30/EU Comp. elettromagnetica
- 2011/65/UE RoHS
- 2014/34/UE ATEX

MARCATURA:

**II 3D Ex h IIIB T135°C Dc**

**NORME ARMONIZZATE:**

EN 1127-1, EN ISO 80079-36, EN60529, EN62784

**ANNO DI PRODUZIONE:2022**

La persona autorizzata a costituire il fascicolo tecnico:

Sig. Giancarlo Ruffo  
Via Maestri del Lavoro, 13  
37059 Santa Maria di Zevio (VR) Italy

**COMAC S.P.A.**  
Il Legale Rappresentante  
Giancarlo Ruffo



## ADDITIONAL ATEX SAFETY WARNINGS



### ATEX DIRECTIVE

Directive 2014/34/EU regulates the design and safety specifications that must be observed for the installation and use of the appliance in every environment where an explosive atmosphere can be generated. All appliances intended for use in an explosive atmosphere must comply with this directive (ATEX certification or compliance).

Directive 99/92/EC ATEX (mandatory as of 1 July 2006) requires the employer to classify the explosive zones, dividing the environments in which an explosive atmosphere can be generated into CLASSIFIED ZONES.

### NOTE: SAFE ATEX USE

These notes are a supplement to the normal use and maintenance notes. These safety requirements are mandatory and must always be fully complied with. If this requirement is violated, the manufacturer shall decline all legal liability.

If there is any ambiguity between some points in the two manuals, this document must be considered the main one.

### ATEX MARKING

Before purchasing and operating the vacuum cleaner, make sure that the classified zone is suitable for the marking on the label located on the vacuum cleaner. **With the marking - II 3D T135°C IP 5X - THE VACUUM CLEANER CAN BE USED IN CLASSIFIED ZONE 22. Any use of the appliance in a zone other than the specified zone is not permitted. If this occurs TMB srl shall not be held liable.**

**The appliance is designed for operation in ATEX classified zone 22, AN AREA IN WHICH THE FORMATION OF AN EXPLOSIVE ATMOSPHERE IS NOT PROBABLE DURING NORMAL OPERATION, AND IF IT DOES OCCUR IT WILL BE FOR A BRIEF PERIOD OF TIME.**

### CONNECTION OF THE VACUUM CLEANER

Before starting up the appliance, make sure that the electrical, voltage and frequency data provided on the plate is compatible with the plant data. **In particular, the direction of rotation in the THREE-PHASE MACHINE must be correct as shown in the user manual. Always check the direction of rotation in a non-classified zone. Furthermore, the appliance must be dust free. NEVER CHANGE THE DIRECTION OF ROTATION DURING THE OPERATING PHASES IN A CLASSIFIED AREA.**

**Before starting the appliance, make sure that the plant's earth connection is suitable for the current electrical standards, and never start the vacuum cleaner without an earth connection; if this requirement is violated, TMB srl shall not be held liable.**

### ADDITIONAL SAFETY REQUIREMENTS



In order to guarantee and maintain the safety of the vacuum cleaner, it is necessary to observe safe behaviours, in particular:

- Never open the appliance for any reason in a classified zone.
- It is not permitted to tamper with or remove any primary or secondary component installed in the appliance, or tamper with or alter the electric connections.
- Periodically check the condition of the filter. If it appears damaged for any reason, stop using the vacuum cleaner immediately and proceed with filter maintenance.

- All filter cleaning and tank emptying operations must be performed with the machine turned off and disconnected from the power supply voltage in a non-classified area. Implement all the operational measures necessary to reduce the risk of electric shock.
- If the electrical power supply phases are inverted, and the vacuum cleaner blows instead of vacuums, stop its use immediately, turn off the appliance, disconnect the voltage, clean the machine carefully and then invert the phases. **NEVER INVERT THE PHASES ON A VACUUM CLEANER IN A CLASSIFIED ZONE.**
- Do not remove the earthing chains. Contact an authorised service centre if necessary.
- **Only use suitable accessories supplied by the manufacturer that are suitable for use in ATEX ZONE 22;** any use of unauthorised accessories releases TMB srl from all liability.
- **The simple removal of any electrical or mechanical component is detrimental to the safety of the assembly; the removal of any component releases the manufacturer from all liability.**
- Have periodic maintenance performed every year by qualified personnel authorised by TMB srl . This is not mandatory, but is strongly recommended. In any case, a full revision must be performed on the appliance every two years by an authorised TMB srl technician.
- If any issue is found, stop using the appliance and have the device checked by an authorised technician.
- **Static electricity can generate sparks able to trigger an explosion! for this reason, when using the machine the operator MUST WEAR ANTISTATIC GARMENTS and it must be ensured that the socket and the power supply plugs are properly earth connected.**
- Use an ohmmeter to check the electric continuity between the coupling and the end part of the accessories.
- Check that the electrical and mechanical components are tightened correctly.
- **ONLY USE THE MACHINE ON AN ANTISTATIC FLOOR**
- **ONLY CONNECT THE MACHINE TO ATEX-CERTIFIED SOCKETS**
- **DURING USE, MAKE SURE THAT THE CHAIN IS ALWAYS IN CONTACT WITH THE FLOORING**





## ENGLISH

### SAFETY WARNINGS FOR WET/DRY VACUUM CLEANER

  Before using the appliance for the first time, read and comply with these safety warnings. Keep these safety warnings for consultation in the future or to hand them over to successive owners.

- Before commissioning, read the appliance's user manual.
- The warning plates on the appliance provide important instructions for its safe use.
- Always comply with both the directions on the instructions, as well as current safety standards.
- Keep the packing film out of the reach of children. Risk of asphyxiation!

### DANGER LEVELS

-  **DANGER:** Indicates an imminent danger that could cause serious injury or death.
-  **WARNING:** Indicates a probable dangerous situation that could cause serious injury or death.
-  **CAUTION:** Indicates a probable dangerous situation that could cause minor injuries.
-  **ATTENTION:** Indicates a probable dangerous situation that could damage objects.

## CONNECTION TO THE ELECTRICITY GRID

### DANGER:

- To reduce the risk of fire, electric shocks or injury, please read and comply with all the safety instructions and warning indications carefully. This vacuum cleaner has been designed to be safe when it is used for cleaning in the manner specified. If damage to electrical or mechanical components is found, the vacuum cleaner and/or the accessory must be repaired at the relative authorised service centre or else at the manufacturer before use, in order to prevent further damage to the appliance or physical injury to the user.
- Before connecting the appliance to the electricity socket, make sure the electrical information on the plate corresponds to that of the mains supply. **The appliance must only be powered with alternating current and voltage equal to that shown on the serial number plate.**
- The power supply cable outlet must have an earth connection in compliance with the regulatory standards.
- Before using, check for any damage on the connection cable and on the power plug. If the cable is damaged, immediately contact a specialist technician to restore its proper operation.
- Connect the appliance only to an electrical connection installed by an electrical installer in conformity with IEC 60364-1.
- Never touch the power plug with wet hands.
- Make sure that the cable to the mains or the extension cable have not been damaged by having been walked on, crushed, pulled or the like. Protect the cable from heat and from contact with oils or sharp edges.
- Regularly check that the cable connecting to the mains is not damaged, for example with signs of ageing or cracks. If there is damage, the cable must be replaced by a specialist TMB srl technician or else by a technician with similar qualifications before using the appliance again.
- Protection against splashes of water and the mechanical strength need to be ensured also after any replacement of the joints of the power cable or the extension cable.
- Do not clean the appliance with a hose or a jet of high pressure water (risk of short-circuit or other electrical faults).

### ATTENTION:

- The procedure causes short-term reduction in voltage.
- In unfavourable grid conditions the other appliances could be damaged.
- This damage could occur if the grid impedance is less than 0.15Ω.



## USO - EMPLOYMENT

### DANGER:

- Never use with a damaged cable or plug. When removing from an electrical socket, pull the plug and not the cable. Do not handle the plug or the vacuum cleaner with wet hands. Deactivate all the controls before connecting or disconnecting from the electrical socket.
- Do not pull or transport the appliance by the cable, do not use the cable as a handle, do not close a door on the cable, and do not pull the cable around sharp edges or corners. Do not pass the vacuum cleaner over the cable. Keep the cable away from hot surfaces.

- Be careful when cleaning on stairs.
- The appliance must not be used or kept outdoors, in damp conditions or directly exposed to rain.
- The storage temperature must be between -25°C and +55°C.
- Conditions of use: ambient temperature between 0°C and 40°C with a relative humidity between 30 and 95%. The vacuum cleaner has been developed only for dry cleaning and it should not be used or kept outdoors in moist conditions.
- Before using, make sure the appliance and the work equipment and in particular the extension cable are in a good condition. If there is any damage, immediately pull out the power plug from the mains socket, the appliance should not be used.
- When the appliance is used in dangerous situations (for example filling stations) the relative safety regulations must be followed. It is forbidden to use the appliance in areas with a high risk of explosion.
- Certain substances can form explosive vapours and mixtures together with intake air.
- Never vacuum the following substances:
  - ◆ Explosive or inflammable gases, liquids and powders (reactive powders).
  - ◆ Reactive metal powders (for example aluminium, magnesium, zinc) together with strongly alkaline detergents and acids.
  - ◆ Acids and alkalines in their purest state.
  - ◆ Organic solutions (for example gasoline, paint thinners, acetone or gasoline).



#### WARNING:

- Keep hair, loose clothing, fingers and all body parts away from openings and from moving parts. Do not put objects into the openings or use the appliance with the opening blocked. Keep the openings free of dust, fur, cloths, hair, and everything else that can reduce the air flow.
- This appliance is not suitable for vacuuming dangerous powders.
- Do not use to vacuum flammable or combustible liquids like gasoline, or use in areas where they may be present.
- Do not vacuum anything that is burning or smouldering, like cigarettes, matches or glowing embers.
- **The appliance can be used by children over 8 years of age and by people with limited physical, sensorial or mental, or by people who have no experience or the required knowledge, as long as they are supervised or after they have been given instruction regarding using the appliance safely and they understand the dangers involved in using it. Children should not play with the appliance. The cleaning and maintenance to be carried out by the user must not be performed by unsupervised children.**
- Children must be supervised to make sure they do not play with the appliance.
- Children should not do any cleaning or maintenance that is the responsibility of the user without supervision.
- This appliance should only be used in closed areas.
- Never leave the appliance unattended when it is connected to the mains socket. Take the plug out of the socket when not used and before any maintenance.
- Burning or smouldering objects.
- It is forbidden to vacuum persons or animals with this appliance.
- In low temperatures, the appliances should not be used outdoors.



 **CAUTION:**

- When the appliance is operating do not bring it close to delicate organs like ears, mouth, eyes, etc.
- The device must only be kept in closed areas.
- If the vacuum cleaner is not working properly or it has fallen, been damaged, left outside or has fallen in water, take it to a service centre or back to the retailer.
- Always use the appliance in compliance with its intended use, taking into consideration local conditions and looking out for the presence of others, especially children, when working.
- Never leave the appliance unattended until it has been switched off and the plug has been taken out of the mains socket.
- Always wear suitable protective gloves when working with the appliance.
- The appliance should only be used by people trained in its use and who have shown that they know how to use the appliance and have been expressly authorised to do so.
- Do not place any liquid containers on the appliance.
- In the event of a fire, use a powder extinguisher. Do not use water.
- If foam forms or liquid leaks, immediately switch off the appliance.

## TRANSPORT

 **WARNING:**

- Before transporting, close all the locking hooks of the vacuum head.
- Do not tip over the appliance if there is any liquid in the dirt collection tank.
- When transporting the appliance, the engine should be switched off, and make sure that the appliance is in a stable and secure position.

## MAINTENANCE AND SPARE PARTS

 **DANGER:**

- Before cleaning and carrying out maintenance on the appliance and before replacing any components, switch off the appliance and pull out the power plug from the mains socket.
- Repairs should only be carried out by authorised service centres or by personnel who are experts in this field and who are familiar with all the current safety norms.
- Observe the safety check as per local provisions for commercial appliances.

 **CAUTION:**

Only use accessories and spare parts that have been authorised by the manufacturer. Original accessories and spare parts ensure the appliance can be used safely and without any fault.

## ACCESSORIES AND SPARE PARTS

### **ATTENTION:**

Only use accessories and spare parts that have been authorised by the manufacturer. Original accessories and spare parts ensure that the appliance can be used safely and without any defect.

## EXTENSION CABLES

### **CAUTION:**

CABLE LENGTH	CABLE SECTION	
	<16A	<25A
Up to 20m	1.5mm <sup>2</sup>	2.5mm <sup>2</sup>
From 20m to 50m	2.5mm <sup>2</sup>	4.0mm <sup>2</sup>

Only use the materials expressly recommended by the manufacturer as cable extensions (contact an authorised retailer) or else high quality models. When using an extension, respect its minimum cross-section.

## DRY VACUUM CLEANER













### **DANGER:**

The appliance has been designed only for vacuuming dry solid material and it should not be used for other purposes.

### **WARNING:**

The appliance is not suitable for vacuuming powders that are damaging to health.

### TECHNICAL DATA TABLE KEY

	Type of vacuum: W=Dust; WD= Wet & Dry
	Collection tank material: PP=Polypropylene ; Acc= Steel
	Nominal voltage (V) and frequency (Hz) of the vacuum motor in the appliance.
	Number of vacuum motors.
	Number of stages of the vacuum motor: Single Stage= 1 stage; Double Stage= 2 stages
	Nominal output (W) and type of suction.
	Vacuum (mmH <sub>2</sub> O and kPa).
	Air flow rate (l/s and m <sup>3</sup> /h).
	Total capacity of the collection tank (l). Collection tank useful capacity (l).
	Power cable of the appliance (cm).
	Appliance dimensions [length x width x height] (cm).
	Weight of single appliance (Kg).
	Sound pressure level ISO11201 (dB).

The descriptions contained in this document are not binding. The company therefore reserves the right to make any modifications at any time to elements, details, or accessory supply, as considered necessary for reasons of improvement or manufacturing/commercial requirements. The reproduction, even partial, of the text and drawings contained in this document is prohibited by law.

**The company reserves the right to make any technical and/or supply modifications. The images are for reference purposes only, and are not binding in terms of design and supply.**

### SYMBOLS USED IN THE MANUAL



**Open book symbol with an "i"**  
Indicates the need to consult the instruction manual.



**Open book symbol**  
Tells the operator to read the user manual before using the device.



**Covered place symbol:**  
The operations preceded by this symbol must always be carried out in a dry, covered area.



**Information symbol:**  
Indicates additional information for the operator, to improve the use of the device.



**Warning symbol:**  
Carefully read the sections preceded by this symbol meticulously following the instructions indicated for the safety of the operator and the device.



**Symbol indicating the compulsory use of protective gloves:**  
Indicates that the operator should always wear protective gloves, to avoid the risk of serious injury to his hands from sharp objects.



**Recycling symbol:**  
Tells the operator to carry out the operations in compliance with environmental regulations in force in the place where the appliance is being used.



**Disposal symbol:**  
Carefully read the sections marked with this symbol for disposing of the appliance.

### PURPOSE AND CONTENT OF THE MANUAL

The aim of this manual is to provide customers with all the information needed to use the appliance in the safest, most appropriate and most autonomous way. It includes information concerning technical aspects, safety, operation, appliance downtime, maintenance, spare parts and scrapping. Operators and qualified technicians must read the instructions in this manual carefully before carrying out any operation on the appliance. If in doubt about the correct interpretation of instructions, contact your nearest Customer Service Centre to obtain the necessary clarifications.

### TARGET GROUP

This manual is aimed at operators and qualified technicians responsible for appliance maintenance. Operators must not perform operations that should be carried out by qualified technicians. The manufacturer is not liable for damages resulting from failure to comply with this veto.

### STORING THE USE AND MAINTENANCE MANUAL

The **Use and Maintenance Manual** must be stored in its special pouch close to the appliance, protected from liquids and anything else that could compromise its legibility.

### ON CONSIGNMENT OF THE MACHINE

When the machine is delivered to the customer, an immediate check must be performed to ensure all the material mentioned in the shipping documents has been received, in addition to verifying that the equipment has not been damaged during transportation. If this is the case, the carrier must ascertain the extent of the damage at once, informing our customer service office. It is only by prompt action of this type that the missing material can be obtained, and compensation for damage successfully claimed.

### INTRODUCTORY COMMENT

Any type of equipment can only work properly and effectively if used correctly and kept in full working order by performing the maintenance operations described in the attached documentation. You should therefore read this instruction manual carefully, consulting it again if issues arise while using the machine. If necessary, remember that our assistance service (organised in collaboration with our dealers) is always available for advice or direct intervention.

### IDENTIFICATION DATA

For technical assistance or to request replacement parts, always give the model, the version and the serial number (written on the relevant plate).

### INTENDED USE

This appliance is designed and built to be used by a qualified operator to clean (by vacuuming solid, dry or wet elements) smooth, compact flooring in the commercial, residential and industrial sectors, in proven safety conditions.

**ATTENTION:** the appliance is not suitable for use in the rain, or under jets of water.

**IT IS FORBIDDEN** to use the appliance for picking up dangerous dusts or inflammable liquids in places with an explosive atmosphere. In addition, it is not suitable as a means of transport for people or objects.

### SAFETY

Operator cooperation is paramount for accident prevention. No accident prevention programme can be effective without the full cooperation of the person directly responsible for machine operation. The majority of occupational accidents that happen either in the workplace or whilst moving are caused by failure to respect the most basic safety rules. An attentive, careful operator is most effective guarantee against accidents and is fundamental in order to implement any prevention programme.

### SERIAL NUMBER PLATE

The serial number plate is located at the rear of the vacuum cleaner, and indicates the general characteristics of the appliance, in particular the appliance's serial number. The serial number is a very important piece of information and should always be provided together with any request for assistance or when purchasing spare parts.

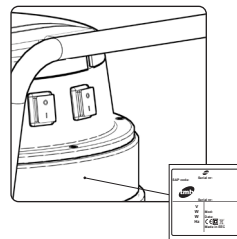

### SYMBOLS USED ON THE APPLIANCE

**Main switch symbol:**  
This is used on the back of the appliance to indicate the main switch.

### TROUBLESHOOTING

This chapter lists the most common problems linked with the use of the appliance. If you are unable to resolve the problems with the information given here, please contact your nearest assistance centre.

PROBLEM	POSSIBLE CAUSE	SOLUTION
THE APPLIANCE DOES NOT SWITCH ON	The main switch is not activated.	Press the main switch.
	The plug on the appliance's power cable has not been correctly inserted into the mains socket.	Connect the plug on the appliance's power cable to the mains socket.
	The electrical specifications of the appliance do not match the electrical specifications of the power supply network.	Check that the technical data on the appliance's serial number plate match the data of the mains supply.
	The power cable is damaged.	Contact a specialised technician immediately.
INSUFFICIENT VACUUM - EXCESSIVE DUST PRODUCTION	The vacuum hose is not connected correctly to the nozzle on the collection tank.	Connect the vacuum hose correctly to the nozzle on the collection tank.
	The vacuum hose is not connected correctly to the extension hose.	Connect the vacuum hose correctly to the extension hose.
	The extension hose is not connected correctly to the vacuum accessory being used.	Connect the extension tube correctly to the vacuum accessory being used.
	The vacuum circuit is blocked (vacuum hose; extension hose; vacuum accessory).	Remove the obstruction in the vacuum circuit.
	There is a blockage in the vacuum filters.	Clear the obstruction in the vacuum filters.

### DISPOSAL

To dispose of the appliance, take it to a demolition centre or an authorised collection centre. Before scrapping the appliance, it is necessary to remove and separate out the following materials, then send them to the appropriate collection centres in accordance with applicable environmental hygiene regulations:

- Electric and electronic parts\*
- Plastic parts (tanks and handlebars)
- Metal parts (levers and frame)

(\* In particular, contact your distributor when scrapping electric and electronic parts.



**EC DECLARATION OF CONFORMITY**

The undersigned manufacturer:

**COMAC S.p.a.**  
**Via Maestri del Lavoro, 13**  
**37059 Santa Maria di Zevio (VR) Italy**

declares under its sole responsibility that the products

**VACUUM CLEANER: CA ATEX22-30XS**

comply with the requirements of the following Directives:

- 2006/42/EC Machine Directive
- 2014/30/EU Electromagnetic Compatibility
- 2011/65/UE RoHS
- 2014/34/UE ATEX

MARKING:

**II 3D Ex h IIIB T135°C Dc**

**HARMONISED STANDARDS:**

EN 1127-1, EN ISO 80079-36, EN60529, EN62784

**YEAR OF MANUFACTURE: 2022**

The person authorized to compile the technical file:

Mr. Giancarlo Ruffo

No. 13 Via Maestri del Lavoro

37057 San Giovanni Lupatoto (VR) - ITALY

**COMAC S.P.A.**  
Legal representative  
Giancarlo Ruffo



## ADVERTENCIAS DE SEGURIDAD ATEX ADICIONALES



### DIRECTIVA ATEX

La directiva 2014/34/EU reglamenta las características de fabricación y de seguridad que deben respetarse para la instalación y el uso de equipos en todos los ambientes en que puede generarse una atmósfera potencialmente explosiva. Todos los equipos destinados a ser utilizados en atmósfera potencialmente explosiva deben ser conformes a esta directiva (certificación o conformidad ATEX). La directiva 99/92/CE ATEX (obligatoria desde el 1 de julio de 2006) impone que el empleador clasifique las zonas potencialmente en riesgo de explosión, subdividiendo los ambientes en que puede generarse atmósfera explosiva en ZONAS CLASIFICADAS.

### NOTAS: USO SEGURO ATEX

Las presentes notas complementan las notas normales de uso y mantenimiento. Las presentes indicaciones de seguridad son obligatorias y siempre deben respetarse completamente; en caso de violación de las mismas, el fabricante no asume ninguna responsabilidad jurídica. En caso de ambigüedad entre algunos puntos de los dos manuales, el presente documento debe considerarse como principal

### MARCADO ATEX

Antes de comprar y poner en funcionamiento el aspirador de polvo, asegurarse de que la zona clasificada sea adecuada para el marcado de la placa presente en el aspirador. **Con el marcado - II 3D T135°C IP 5X - EL ASPIRADOR PUEDE UTILIZARSE EN UNA ZONA CLASIFICADA 22. No se admite ningún uso del equipo en zonas clasificadas diferentes de la zona prevista; si esto sucede, TMB srl no asume responsabilidad alguna.**

**El equipo está diseñado para trabajar en una zona clasificada Atex 22, ÁREA DONDE, DURANTE LAS ACTIVIDADES NORMALES, NO ES PROBABLE QUE SE FORME UNA ATMÓSFERA EXPLOSIVA; SI ESTO SUCEDE, LA DURACIÓN SERÁ BREVE.**

### CONEXIÓN DEL ASPIRADOR DE POLVO

Antes de poner en funcionamiento el equipo, controlar que los datos eléctricos, la tensión y la frecuencia indicados en la placa, sean compatibles con los datos de la instalación. **En especial, el sentido de rotación EN LA MÁQUINA TRIFÁSICA debe ser correcto, tal como se evidencia en el manual de uso. Controlar siempre el sentido de rotación en una zona no clasificada, además, el equipo no debe tener polvo.**

**NUNCA MODIFICAR EL SENTIDO DE ROTACIÓN DURANTE LAS FASES DE TRABAJO EN UNA ZONA CLASIFICADA.**

**Antes de poner en funcionamiento el equipo, asegurarse de que la conexión de tierra de la instalación sea adecuada a las normas eléctricas vigentes, nunca poner en funcionamiento el aspirador si no cuenta con puesta a tierra; en caso de no cumplirse con esta indicación, TMB srl quedará exento de cualquier responsabilidad.**

### OTRAS INDICACIONES DE SEGURIDAD



A los fines de garantizar y mantener la seguridad del aspirador de polvo, es necesario atenerse a los comportamientos de seguridad adecuados, especialmente:

- No abrir, en ningún caso, el equipo y, por ningún motivo, en una zona clasificada.
- No se permite alterar o retirar ningún componente primario o secundario instalado en el equipo, ni intervenir o alterar las conexiones eléctricas.
- Controlar periódicamente el estado del filtro; en caso de que aparezca averiado o, por algún

motivo, dañado, suspender inmediatamente el uso del aspirador y realizar el mantenimiento del filtro.

- Todas las operaciones de limpieza del filtro y vaciado del tanque deben realizarse con la máquina apagada y desconectada de la tensión de alimentación, en una zona no clasificada. Tomar todas las medidas operativas para mitigar el riesgo de descarga eléctrica.
- En caso de que la alimentación eléctrica presente las fases invertidas, y el aspirador sople en lugar de aspirar, suspender inmediatamente el uso, apagar el equipo, desconectar la tensión, limpiar atentamente la máquina e invertir las fases. **NUNCA REALIZAR LA INVERSIÓN DE LAS FASES EN EL ASPIRADOR DE POLVO EN UNA ZONA CLASIFICADA.**
- No retirar las cadenas para la puesta a tierra; en caso de sustitución, dirigirse a un centro autorizado.
- **Utilizar solo accesorios adecuados, suministrados por el fabricante, adecuados para la aplicación ZONA ATEX 22;** todo uso de accesorios no autorizado, exime de cualquier responsabilidad a TMB srl.
- **El simple desmontaje de cualquier componente eléctrico o mecánico afecta la seguridad del conjunto; en caso de desmontar algún componente, el fabricante se exime de cualquier responsabilidad.**
- Prever un mantenimiento periódico anual por parte de personal cualificado y autorizado por TMB srl . Esta indicación no es obligatoria, pero es una sugerencia muy importante. De todos modos, la revisión total del equipo debe ser realizada cada dos años por un técnico autorizado por TMB srl.
- En caso de que se detecte cualquier tipo de anomalía, suspender el uso del equipo y solicitar que un técnico autorizado revise el dispositivo.
- **¡La electricidad estática puede generar chispas capaces de producir una explosión! por este motivo, durante el uso de la máquina, ES ABSOLUTAMENTE OBLIGATORIO EL USO DE INDUMENTARIA ANTIESTÁTICA por parte del operador y es necesario asegurarse de que la toma y la clavija de alimentación estén correctamente conectadas a tierra.**
- Con un ohmímetro, comprobar la continuidad eléctrica entre a boca y la parte terminal de los accesorios.
- Comprobar que los órganos eléctricos y mecánicos estén correctamente apretados.
- **SOLO UTILIZAR LA MÁQUINA SOBRE PISO ANTIESTÁTICO**
- **CONECTAR LA MÁQUINA SOLO A TOMAS CERTIFICADAS ATEX**
- **DURANTE EL USO, ASEGÚRESE DE QUE LA CADENA ESTÉ SIEMPRE EN CONTACTO CON EL SUELO**

## ADVERTENCIAS DE SEGURIDAD PARA ASPIRADOR SÓLIDOS/LÍQUIDOS

  Antes de utilizar la máquina por primera vez, leer y seguir estas advertencias de seguridad. Conservar las presentes advertencias de seguridad para consultarlas en otro momento y para entregarlas a los propietarios siguientes.

- Antes de la puesta en funcionamiento, leer el manual de uso de la máquina.
- Las placas de advertencia en la máquina suministran indicaciones importantes para un uso seguro.
- Respetar siempre tanto las indicaciones citadas en las instrucciones, como las normas vigentes en materia de seguridad-de prevención de accidentes.
- Mantener las películas de embalaje fuera del alcance de los niños. ¡Peligro de asfixia!

## NIVELES DE PELIGRO

 **PELIGRO:** Indica un peligro inminente que determina lesiones graves o la muerte.

 **ADVERTENCIA:** Indica una situación peligrosa probable que podría determinar lesiones graves o la muerte.

 **PRUDENCIA:** Indica una situación peligrosa probable que podría causar lesiones leves.

 **ATENCIÓN:** Indica una situación peligrosa probable que podría determinar daños a las cosas.

## CONEXIÓN A LA RED ELÉCTRICA

### PELIGRO:

- Para reducir el riesgo de incendio, choque eléctrico o lesiones, leer y respetar todas las instrucciones sobre la seguridad y las indicaciones de atención antes de usar. Este aspirador de polvo ha sido diseñado para trabajar de modo seguro cuando se lo utiliza para las funciones de limpieza que se especifican. En caso de dañarse los componentes eléctricos o mecánicos, el aspirador de polvo y/o el accesorio debe ser reparado por un centro de asistencia competente o por el fabricante antes de usar, para evitar posteriores daños o lesiones físicas al usuario del mismo.
- Antes de conectar la máquina a la toma de corriente, verificar que los datos técnicos indicados en la placa correspondan a los de la red de alimentación. **Se debe alimentar la máquina exclusivamente con una corriente alterna y con una tensión igual a la que figura en la placa matrícula.**
- La toma para el cable de alimentación debe estar equipada con una puesta a tierra reglamentaria.
- Antes de cada uso, controlar eventuales daños en la línea de conexión y en la clavija de alimentación. Si el cable está dañado, contactar de inmediato con un técnico especializado para restablecer el funcionamiento correcto.
- Conectar la máquina solo a una conexión eléctrica instalada por un montador eléctrico en conformidad con la norma IEC 60364-1.
- Nunca tocar la clavija de alimentación con las manos mojadas.
- Prestar atención a que el cable de conexión a la red o el cable de prolongación no se dañen al pasarlos por encima, aplastarlos, tirar de los mismos, etc. Proteger el cable del calor y del contacto con aceites o aristas cortantes.
- Asegurarse periódicamente de que el cable de conexión a la red no esté dañado, por ejemplo, debido a la formación de grietas o envejecimiento. Si el cable está dañado, debe ser sustituido por un técnico especializado de TMB SRL o por un técnico que tenga una cualificación similar, antes de volver a utilizar la máquina.
- La protección contra las salpicaduras de agua y la resistencia mecánica debe garantizarse incluso después de la eventual sustitución de empalmes del cable de conexión a la red o del cable de prolongación.
- No limpiar la máquina con tubo flexible o un chorro de agua de alta presión (riesgo de cortocircuito u otros fallos de tipo eléctrico).

### ATENCIÓN:

- El transitorio de activación determina una disminución temporal de tensión.
- En condiciones de red desfavorables, los demás equipos pueden dañarse.
- Dichos daños se prevén si la impedancia de red es inferior a  $0,15\Omega$ .



## USO - EMPLEO

### PELIGRO:

- Se prohíbe el uso si el cable o la clavija están dañados. Para desconectar de la toma eléctrica, aferrar la clavija y no el cable. No manipular la clavija ni el aspirador de polvo con las manos mojadas. Desactivar todos los mandos antes de desconectarlo de la toma eléctrica.
- No tirar del cable ni transportar la máquina tirando de él, no usar el cable como asa, no cerrar una puerta sobre el cable ni exponerlo a bordes o aristas afiladas. No pasar el aspirador de polvo sobre el cable. Mantener el cable alejado de superficies calientes.



- Prestar mayor atención cuando se limpian las escaleras.
- La máquina no se debe usar ni dejar a la intemperie en caso de humedad, ni exponerla directamente a la lluvia.
- La temperatura de almacenamiento debe estar comprendida entre los  $-25^{\circ}\text{C}$  y los  $+55^{\circ}\text{C}$ .
- Condiciones de uso: temperatura ambiente comprendida entre  $0^{\circ}\text{C}$  y  $40^{\circ}\text{C}$  con humedad relativa entre 30 y 95%. La aspiradora se ha desarrollado solo para la limpieza en seco y no debe utilizarse o conservarse al aire libre en condiciones de humedad.
- Antes del uso, asegurarse del perfecto estado y del funcionamiento seguro de la máquina y de los accesorios de trabajo, en especial, controlar el cable de prolongación. En caso de que el estado no sea bueno, desconectar de inmediato la clavija de alimentación de la toma de red; la máquina no debe utilizarse.
- En caso de uso de la máquina en ambientes en riesgo (por ejemplo, estaciones de servicio), deben respetarse las respectivas normas de seguridad. Se prohíbe el uso de la máquina en lugares con peligro de explosión.
- Determinadas sustancias pueden originar junto con el aire de aspiración vapores y mezclas explosivas.
- No aspirar, en ningún caso, las siguientes sustancias:
  - ◆ Gases explosivos o inflamables, líquidos y polvo (polvos reactivos).
  - ◆ Polvo de metales reactivos (por ejemplo, aluminio, magnesio, cinc), junto con detergentes alcalinos y ácidos fuertes.
  - ◆ Ácidos y soluciones alcalinas en estado puro.
  - ◆ Soluciones orgánicas (por ejemplo, gasolina, diluyentes para pinturas, acetonas o gasóleo).



#### ADVERTENCIA:

- Mantener el cabello, las prendas sueltas, los dedos y todo el cuerpo lejos de aberturas o piezas móviles. No introducir objetos en las aberturas ni usar la máquina con la abertura bloqueada. Mantener las aberturas limpias de polvo, pelusas, pelos y cualquier otro elemento que pueda reducir el caudal de aire.
- Esta máquina no es apta para aspirar polvo peligroso.
- Se prohíbe su uso para aspirar líquidos inflamables o combustibles como gasolina, como así también en zonas donde puede haber estos líquidos.
- No recoger nada que se esté quemando o despidiendo humo, como cigarrillos, cerillas o cenizas incandescentes.
- **El aparato puede ser utilizado por niños cuya edad sea igual o supere los 8 años y por personas con capacidades físicas, sensoriales o mentales reducidas, o sin experiencia o los conocimientos necesarios, con la condición de que sean vigilados o después de que las mismas hayan recibido las instrucciones relativas al uso seguro del aparato y a la comprensión de los peligros inherentes a este. Los niños no deben jugar con el aparato. Las operaciones de limpieza y mantenimiento a cargo del usuario no deben ser realizadas por niños sin vigilancia.**
- Los niños deben ser vigilados para asegurarse de que no jueguen con la máquina.
- Los niños no deben limpiar ni manipular el aparato sin supervisión.
- La máquina está destinada a ser utilizada únicamente en ambientes cerrados.
- Vigilar siempre la máquina cuando está conectada a la toma de corriente. Desconectarla de la toma cuando no se la utiliza y antes del mantenimiento.
- No aspirar objetos encendidos o ardientes.
- Está prohibido aspirar con esta máquina personas y animales.

- En caso de bajas temperaturas, las máquinas deben utilizarse al aire libre.



#### **PRUDENCIA:**

- Mientras que la máquina esté en funcionamiento, evitar acercarla a órganos delicados, como orejas, boca, ojos etc.
- La máquina se debe conservar únicamente en ambientes cerrados.
- Si el aspirador de polvo no funciona adecuadamente, se ha caído, dañado, dejado a la intemperie o se ha mojado, enviarlo a un centro de asistencia o al revendedor.
- Utilizar siempre la máquina en conformidad con el uso previsto, teniendo en cuenta las condiciones del lugar y prestando atención durante el trabajo a la eventual presencia de terceros, sobre todo, de niños.
- Nunca se debe dejar la máquina sin vigilancia mientras está activada y la clavija de alimentación está conectada a la toma de red.
- Intervenir en la máquina utilizando siempre guantes de protección adecuados.
- La máquina debe ser utilizada solo por personas instruidas sobre el respectivo uso o que han dado prueba de saber utilizar la máquina y expresamente designadas para usarla.
- No apoyar recipientes con líquidos sobre la máquina.
- En caso de incendio, emplear un extinguidor de polvo. No emplear agua.
- En caso de formación de espuma o fuga de líquido, apagar de inmediato la máquina.

### TRANSPORTE



#### **ADVERTENCIA:**

- Antes del transporte, cerrar todos los ganchos de bloqueo del cabezal de aspiración.
- No voltear la máquina si hay líquido en la cuba de recogida de la suciedad.
- Durante el transporte de la máquina, el motor debe estar apagado; además, asegurarse de que la máquina se encuentre en posición estable y segura.

### MANTENIMIENTO Y PIEZAS DE REPUESTO



#### **PELIGRO:**

- Antes de limpiar y llevar a cabo el mantenimiento de la máquina y antes de sustituir eventuales componentes, apagar la máquina y desconectar la clavija de alimentación de la toma de red.
- Las reparaciones se deben realizar solamente en los centros de asistencia autorizados o por personal experto en este sector y que estén familiarizados con todas las normas de seguridad vigentes en materia.
- Respetar el control de seguridad según las disposiciones locales para máquinas de uso comercial.



#### **PRUDENCIA:**

Utilizar exclusivamente accesorios y piezas de repuesto autorizadas por el fabricante. Los accesorios y las piezas de repuesto originales garantizan que la máquina pueda utilizarse de manera segura y sin fallos de funcionamiento.

## ACCESORIOS Y PIEZAS DE REPUESTO

### **ATENCIÓN:**

Utilizar exclusivamente accesorios y piezas de repuesto autorizadas por el fabricante. Accesorios originales y piezas de repuesto: asegurarse de que la máquina se utilice de manera segura y sin ningún defecto.

## CABLES DE PROLONGACIÓN

### **PRUDENCIA:**

LONGITUD DEL CABLE	SECCIÓN DEL CABLE	
	<16A	<25A
Hasta 20 m	1,5 mm <sup>2</sup>	2,5 mm <sup>2</sup>
De 20 m a 50 m	2,5 mm <sup>2</sup>	4,0 mm <sup>2</sup>

Utilizar como cables de prolongación únicamente los materiales indicados explícitamente por el fabricante (contactar con el revendedor autorizado) o modelos de calidad superior. Al utilizar un cable de prolongación, observar la sección mínima del mismo.

## ASPIRADOR EN SECO













### **PELIGRO:**

La máquina se ha desarrollado solo para aspirar cuerpos sólidos secos; no debe utilizarse para otras finalidades.

### **ADVERTENCIA:**

La máquina no es apta para aspirar polvos dañinos para la salud.

### LEYENDA TABLA DATOS TÉCNICOS

	Tipo de aspiración: W=Polvo; WD= Wet & Dry
	Material de la cuba de recogida: PP=Polipropileno; Ac= Acero
	Tensión nominal (V) y frecuencia (Hz) del motor aspiración de la máquina.
	Número de motores aspiración.
	Número de estadios del motor aspiración: Single Stage= 1 estadio; Double Stage= 2 estadios
	Potencia nominal (W) y tipo de aspiración.
	Depresión (mmH <sub>2</sub> O y kPa).
	Caudal de aire (l/s y m <sup>3</sup> /h).
	Capacidad total de la cuba de recogida (l). Capacidad útil de la cuba de recogida (l).
	Cable de alimentación de la máquina (cm).
	Tamaño de la máquina (largo x ancho x alto) (cm).
	Peso de la máquina (Kg).
	Nivel de presión sonora ISO11201 (Db).

Las descripciones contenidas en esta publicación no se consideran vinculantes. Por tanto, la empresa se reserva el derecho de aportar en cualquier momento las eventuales modificaciones en órganos, detalles, suministros de accesorios, que considere conveniente para una mejora o debido a cualquier exigencia de carácter constructivo o comercial. La reproducción, incluso parcial, de los textos y de los diseños contenidos en esta publicación está prohibida por la ley.

**La empresa se reserva el derecho de aportar modificaciones de carácter técnico y/o de equipamiento. Las imágenes utilizadas son de simple referencia, y no están vinculadas al diseño y/o al equipamiento.**

### SIMBOLOGÍA UTILIZADA EN EL MANUAL



**Símbolo del libro abierto con la i:**  
Indica que se deben consultar las instrucciones de uso.



**Símbolo de libro abierto:**  
Indica al operador que debe leer el manual de uso antes de utilizar la máquina.



**Símbolo de lugar cubierto:**  
Los procedimientos precedidos del siguiente símbolo deben ser realizados rigurosamente en un lugar cubierto y seco.



**Símbolo de información:**  
Indica al operador la presencia de información adicional para mejorar el uso de la máquina.



**Símbolo de advertencia:**  
Leer atentamente las secciones precedidas por este símbolo respetando estrictamente lo indicado, para la seguridad del operador y de la máquina.



**Símbolo de obligación utilización de guantes de protección:**  
Indica al operador que debe utilizar siempre guantes de protección para evitar lesiones graves en las manos provocadas por objetos cortantes.



**Símbolo de reciclaje:**  
Indica al operador que realice las operaciones según las normativas ambientales vigentes en el lugar donde se utiliza la máquina.



**Símbolo de eliminación:**  
Leer atentamente las secciones precedidas por este símbolo para la eliminación de la máquina.

### OBJETIVO Y CONTENIDO DEL MANUAL

Este manual tiene el objetivo de suministrar al cliente toda la información necesaria para utilizar la máquina de la manera más adecuada, autónoma y segura posible. El mismo contiene información acerca de los aspectos técnicos, la seguridad, el funcionamiento, el período de inactividad de la máquina, el mantenimiento, las piezas de repuesto y el desguace. Antes de efectuar cualquier operación en la máquina, los operadores y los técnicos cualificados deben leer atentamente las instrucciones contenidas en el presente manual. En caso de dudas sobre la interpretación correcta de las instrucciones, solicitar al Centro de Asistencia más cercano las aclaraciones necesarias.

### DESTINATARIOS

Este manual está dirigido tanto al operador como a los técnicos cualificados encargados del mantenimiento de la máquina. Los operadores no deben realizar las operaciones reservadas a los técnicos cualificados. La empresa productora no responderá por daños derivados de la inobservancia de esta prohibición.

### CONSERVACIÓN DEL MANUAL DE USO Y MANTENIMIENTO

El **Manual de Uso y Mantenimiento** debe conservarse en un lugar cercano a la máquina, dentro del sobre correspondiente, protegido de líquidos y de todo lo que puede afectar su legibilidad.

### RECEPCIÓN DE LA MÁQUINA

En el momento de la recepción de la máquina, es indispensable asegurarse inmediatamente de haber recibido todo el material indicado en los documentos de expedición y, además, de que la máquina no haya sufrido daños durante el transporte. En la afirmativa, hágase constatar por el transportista el daño sufrido, avisando al mismo tiempo nuestro departamento de asistencia clientes. Sólo actuando tempestivamente será posible obtener el material que falta y la indemnización del daño.

### ADVERTENCIA PREVIA

Todas las máquinas pueden funcionar bien y trabajar provechosamente tan solo con usarlas correctamente y manteniendo su plena eficiencia, que se obtiene siguiendo el mantenimiento descrito en la documentación anexa. Por lo tanto, solicitamos que se lea cuidadosamente este manual de instrucciones y volver a leerlo cada vez que durante el empleo de la máquina ocurriesen dificultades. En caso de necesidad, recordamos que nuestro servicio de asistencia, que está organizado en colaboración con nuestros concesionarios, queda siempre a disposición para eventuales consejos o intervenciones directas.

### DATOS DE IDENTIFICACIÓN

Para la asistencia técnica o para solicitar partes de recambio, citar siempre el modelo, la versión y el número de matrícula que se encuentra en la correspondiente placa de matrícula.

### USO INDICADO - USO PREVISTO

Esta máquina fue concebida y fabricada para la limpieza (aspiración de cuerpos sólidos secos o húmedos) de pavimentos lisos y compactos, en ambientes tanto comerciales como civiles e industriales y en condiciones de seguridad comprobada por parte de un operador cualificado.

**ATENCIÓN:** La máquina no es apta para usar bajo la lluvia o chorros de agua.

**SE PROHÍBE** utilizar la máquina en ambientes con atmósfera explosiva para recoger polvos peligrosos o líquidos inflamables. Además, no es apta para transportar cosas o personas.

### SEGURIDAD

Para evitar accidentes, la colaboración del operador es esencial. Ningún programa de prevención de accidentes puede ser eficaz sin la plena colaboración de la persona directamente responsable del funcionamiento de la máquina. La mayor parte de los accidentes que ocurren en una empresa, en el trabajo o en las transferencias, se deben al incumplimiento de las reglas de prudencia más elementales. Un operador atento y prudente es la mejor garantía contra los accidentes y resulta indispensable para completar cualquier programa de prevención.

### PLACA DE LA MATRÍCULA

La placa matrícula se encuentra en la parte trasera del aspirador de polvo y contiene las características generales de la máquina, especialmente su número de serie. El número de serie es una información muy importante que se debe comunicar en cualquier pedido de asistencia o compra de piezas de repuesto.

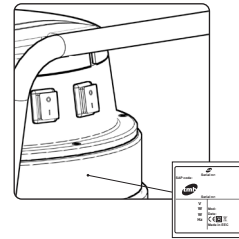

### SIMBOLOGÍA UTILIZADA EN LA MÁQUINA

**Símbolo de interruptor general:**  
Se utiliza en la parte trasera de la máquina para indicar el interruptor general.

### RESOLUCIÓN DE DESPERFECTOS

En este capítulo se presentan los problemas más habituales relacionados con el uso de la máquina. En caso de no solucionar los problemas con la siguiente información, contactar con el centro de asistencia más cercano.

PROBLEMA	POSIBLE CAUSA	SOLUCIÓN
LA MÁQUINA NO SE ENCIENDE	Interruptor general no activado.	Presionar el interruptor general.
	La clavija del cable de alimentación de la máquina está introducida de forma incorrecta en la toma de corriente de la red.	Conectar la clavija del cable de alimentación de la máquina en la toma de corriente de la red.
	Las especificaciones electrónicas de la máquina no se corresponden con las especificaciones electrónicas de la red de alimentación.	Controlar si los datos técnicos presentes en la placa matrícula de la máquina se correspondan con los datos de la red de alimentación.
	Cable de alimentación dañado.	Contactar de forma urgente con un técnico especializado.
ASPIRACIÓN INSUFICIENTE - PRODUCCIÓN EXCESIVA DE POLVO	El tubo de aspiración no está conectado correctamente a la boca presente en la cuba de recogida.	Conectar correctamente el tubo de aspiración en la boca presente en la cuba de recogida.
	El tubo de aspiración no está conectado correctamente al tubo de alargue.	Conectar correctamente el tubo de aspiración al tubo de alargue.
	El tubo de alargue no está conectado correctamente al accesorio de aspiración que se está utilizando.	Conectar correctamente el tubo de alargue al accesorio de aspiración que se está utilizando.
	Hay impurezas que obstruyen el circuito de aspiración (tubo de aspiración; tubo de alargue; accesorio de aspiración).	Retirar las impurezas presentes en el circuito de aspiración.
	Hay impurezas que obstruyen los filtros de aspiración.	Retirar las impurezas presentes en los filtros de aspiración.

### ELIMINACIÓN

Proceder al desguace de la máquina en un centro de eliminación o de recogida autorizado. Antes de realizar el desguace de la máquina se deben quitar y separar los siguientes materiales y enviarlos a los centros de recogida diferenciada, respetando la normativa de higiene ambiental vigente:

- Piezas eléctricas y electrónicas\*
- Partes de plástico (tanques y manillar)
- Partes metálicas (palancas y bastidor)

(\* En especial, para el desguace de las piezas eléctricas y electrónicas, dirigirse al distribuidor.



## DECLARACIÓN DE CONFORMIDAD CE

La empresa que suscribe:

**COMAC S.p.a.**  
Via Maestri del Lavoro, 13  
37059 Santa Maria di Zevio (VR) Italy

Declara bajo su exclusiva responsabilidad que los productos

### **ASPIRADOR: CA ATEX22-30XS**

Cumple con las Directivas:

- 2006/42/CE Directiva máquinas
- 2014/30/EU Comp. electromagnética
- 2011/65/UE RoHS
- 2014/34/UE ATEX

MARCADO:

**II 3D Ex h IIIB T135°C Dc**

**NORMAS ARMONIZADAS:**

EN 1127-1, EN ISO 80079-36, EN60529, EN62784

**AÑO DE PRODUCCIÓN: 2022**

La persona autorizada a constituir el fascículo técnico:

Sr. Giancarlo Ruffo  
Via Maestri del Lavoro, 13  
37059 Santa Maria di Zevio (VR) Italy

**COMAC S.P.A.**  
El Representante Legal  
Giancarlo Ruffo



## AVERTISSEMENTS DE SÉCURITÉ ATEX SUPPLÉMENTAIRES



### DIRECTIVE ATEX

La directive 2014/34/UE réglemente les caractéristiques de construction et de sécurité qui doivent être respectées pour l'installation et l'utilisation d'appareils dans tout environnement dans lequel une atmosphère potentiellement explosive peut être générée. Tous les appareils destinés à être utilisés en atmosphères potentiellement explosives doivent être conformes à cette directive (certification ou conformité ATEX).

La directive ATEX 99/92/CE (obligatoire depuis le 1er juillet 2006) impose à l'employeur d'identifier les zones potentiellement à risque d'explosion et de diviser les environnements de travail dans lesquels une atmosphère explosive peut être générée en ZONES CLASSÉES.

### REMARQUE : SÉCURITÉ D'UTILISATION ATEX

Ces notes sont une intégration des notes d'utilisation et d'entretien habituelles. Ces prescriptions de sécurité sont obligatoires et doivent toujours être pleinement respectées, en cas de violation de ces prescriptions le fabricant décline toute responsabilité légale.

En cas d'ambiguïté entre certains points des deux manuels, faire référence au présent document

### MARQUAGE ATEX

Avant d'acheter et de mettre l'aspirateur en marche, s'assurer que la zone classée est adaptée au marquage indiqué sur la plaque de l'aspirateur. **Le marquage II 3D T135°C IP 5X indique que L'ASPIRATEUR PEUT ÊTRE UTILISÉ DANS UNE ZONE CLASSÉE 22. Toute utilisation de l'appareil dans des zones ayant une classe différente est interdite, dans le cas où cela se produirait, TMB srl décline toute responsabilité.**

**L'appareil est conçu pour fonctionner dans une zone classée Atex 22, ZONE OÙ LA FORMATION D'UNE ATMOSPHÈRE EXPLOSIVE N'EST PAS PROBABLE LORS D'ACTIVITÉS NORMALES OU, SI ELLE SE PRODUIT ACCIDENTELLEMENT, ELLE EST DE COURTE DURÉE.**

### BRANCHEMENT DE L'ASPIRATEUR

Avant la mise en marche de l'appareil, vérifier que les caractéristiques électriques, la tension et la fréquence indiquées sur la plaque sont compatibles avec les données du système. **En particulier, le sens de rotation DANS LA MACHINE TRIPHASÉE doit être correct comme indiqué dans le manuel d'utilisation. Toujours vérifier le sens de rotation dans une zone non classée, de plus l'appareil doit être exempt de poussière.**

**NE JAMAIS CHANGER LE SENS DE ROTATION PENDANT LES PHASES DE TRAVAIL DANS UNE ZONE CLASSÉE.**

**Avant de mettre l'appareil en marche, s'assurer que la mise à la terre du système est conforme aux normes électriques en vigueur, ne jamais mettre en marche l'aspirateur s'il n'est pas mis à la terre ; TMB srl décline toute responsabilité en cas de violation de cette prescription.**

### AUTRES PRESCRIPTIONS DE SÉCURITÉ



Afin d'assurer et de maintenir la sécurité de l'aspirateur, il est nécessaire d'adopter des comportements de sécurité appropriés, en particulier :

- N'ouvrir l'appareil en aucun cas et pour aucune raison dans une zone classée.
- Il est interdit de manipuler ou de retirer des composants primaires ou secondaires installés sur l'appareil, ou de manipuler ou d'altérer les raccordements électriques.

- Vérifier régulièrement l'état du filtre, s'il apparaît endommagé pour quelque raison que ce soit, interrompre immédiatement l'utilisation de l'aspirateur et effectuer l'entretien du filtre.
- Toute opération de nettoyage du filtre et de vidage du réservoir doit être effectuée sur la machine éteinte et hors tension, dans une zone non classée. Prendre toutes les mesures de sécurité nécessaires pour atténuer le risque de choc électrique.
- Si l'alimentation électrique présente des phases inversées, et que l'aspirateur souffle au lieu d'aspirer, interrompre immédiatement l'utilisation, éteindre l'appareil, le mettre hors tension, nettoyer soigneusement la machine et inverser les phases. **NE JAMAIS INVERSER LES PHASES SUR L'ASPIRATEUR DANS UNE ZONE CLASSÉE.**
- Ne pas retirer les chaînes de terre, en cas de remplacement contacter un centre agréé.
- **N'utiliser que des accessoires appropriés, fournis par le fabricant et adaptés à l'application en ZONE ATEX 22** ; toute utilisation d'accessoires non autorisés annule la responsabilité de TMB srl.
- **Le simple démontage de tout composant électrique ou mécanique affecte la sécurité de tout l'appareil ; le fabricant décline toute responsabilité en cas de démontage de tout composant.**
- Prévoir un entretien périodique une fois par an par du personnel qualifié agréé TMB srl. Cette prescription n'est pas obligatoire, mais elle est fortement recommandée. Dans tous les cas, une révision totale de l'appareil doit être effectuée tous les deux ans par un technicien agréé TMB srl.
- Si une anomalie est relevée, interrompre l'utilisation de l'appareil et faire vérifier l'appareil par un technicien agréé.
- **L'électricité statique peut générer des étincelles pouvant déclencher une explosion ! Pour cette raison, lors de l'utilisation de la machine, l'opérateur DOIT ABSOLUMENT PORTER DES VÊTEMENTS ANTISTATIQUES et s'assurer que la prise et la fiche d'alimentation sont correctement mises à la terre.**
- Vérifier la continuité électrique entre l'embout et la partie terminale des accessoires avec un ohmmètre.
- Vérifier que les pièces électriques et mécaniques sont bien serrées.
- **UTILISER LA MACHINE UNIQUEMENT SUR DES SOLS ANTISTATIQUES**
- **BRANCHER LA MACHINE UNIQUEMENT À DES PRISES CERTIFIÉES ATEX**
- **PENDANT L'UTILISATION, ASSUREZ-VOUS QUE LA CHAÎNE EST TOUJOURS EN CONTACT AVEC LE SOL**

## FRANÇAIS

### AVERTISSEMENTS CONCERNANT LA SÉCURITÉ POUR LES ASPIRATEURS DE MATIÈRES SOLIDES/LIQUIDES

  Lire et observer ces avertissements liés à la sécurité avant la première utilisation de l'appareil. Conserver ces avertissements sur la sécurité afin de pouvoir les consulter ultérieurement ou les céder aux propriétaires successifs.

- Avant la mise en marche, lire la notice d'utilisation de l'appareil.
- Les étiquettes d'avertissement situées sur l'appareil fournissent d'importantes indications pour une utilisation sûre.
- Toujours suivre les indications données dans les instructions ainsi que les normes en vigueur en matière de sécurité.
- Conserver les plastiques de l'emballage hors de portée des enfants. Risque d'asphyxie !

### NIVEAUX DE DANGER

 **DANGER** : Cette signalisation indique un danger imminent pouvant provoquer des blessures graves voire la mort.

 **AVERTISSEMENT** : Cette signalisation indique une situation de danger probable, pouvant provoquer des blessures graves voire la mort.

 **PRUDENCE** : Cette signalisation indique une situation de danger probable, pouvant provoquer des blessures légères.

 **ATTENTION** : Cette signalisation indique une situation de danger probable, pouvant provoquer des dommages aux objets.



## BRANCHEMENT AU RÉSEAU DE DISTRIBUTION ÉLECTRIQUE

### DANGER :

- Pour réduire le risque d'incendie, de choc électrique ou de lésions, avant l'utilisation veiller à lire et suivre toutes les instructions sur la sécurité et les signalisations d'attention. Cet aspirateur est conçu pour être sûr lorsqu'il est utilisé pour des fonctions de nettoyage selon ce qui est spécifié. En cas de vérifier des dommages sur des composants électriques ou mécaniques, il faut faire réparer l'aspirateur et/ou l'accessoire concerné auprès d'un service après-vente compétent ou du fabricant avant l'utilisation, pour éviter des dommages supplémentaires sur l'appareil ou des lésions physiques à l'utilisateur.
- Avant de brancher l'appareil sur la prise de courant, vérifier si les données électriques figurant sur la plaque correspondent à celles du réseau d'alimentation. **L'appareil doit exclusivement être alimenté en courant alternatif et avec une tension égale à celle indiquée sur la plaque signalétique.**
- La prise pour le câble d'alimentation doit avoir la mise à terre réglementaire.
- Avant chaque utilisation, vérifier que la ligne de branchement n'est pas endommagée, ainsi que la fiche d'alimentation. Si le câble est endommagé, contacter immédiatement un technicien spécialisé pour effectuer les réparations nécessaires.
- L'installation électrique et le branchement de l'appareil doivent exclusivement être effectués par un installateur électrique, conformément à la norme CEI 60364-1.
- Ne jamais toucher la fiche d'alimentation avec les mains mouillées.
- Faire attention à ne pas endommager le câble de raccordement au réseau ou le câble de la rallonge en passant dessus, en les écrasant, en les tirant ou autre. Protéger le câble de la chaleur et des contacts avec les huiles ou les arêtes coupantes.
- Vérifier régulièrement que le câble de raccordement au réseau de distribution électrique n'est pas endommagé, par exemple par la formation de fissures ou des traces de vieillissement. Si on détecte des traces d'endommagement, avant d'utiliser à nouveau l'appareil le câble devra être remplacé par un technicien spécialisé TMB srl ou par un technicien ayant une qualification équivalente.
- Le dispositif de protection contre les jets d'eau et la résistance mécanique doivent être en parfait état, même après un éventuel remplacement des joints du câble de raccordement au réseau ou du câble de rallonge.
- Ne pas nettoyer l'appareil avec un tuyau flexible ou un jet d'eau à haute pression (risque de court-circuit ou d'autres pannes électriques).

### ATTENTION :

- Le régime transitoire d'insertion provoque une chute de tension temporaire.
- Si les conditions du réseau sont défavorables, les autres appareils électriques peuvent subir des dommages.
- Ces dommages sont prévus si l'impédance du réseau est inférieure à 0,15 Ω.



## UTILISATION - EMPLOI

### DANGER :

- Il est interdit d'utiliser l'appareil avec le câble ou la fiche endommagés. Pour le débrancher de la prise électrique, saisir la fiche, non pas le câble. Ne pas manipuler la fiche ou l'aspirateur avec les mains

- mouillées. Désactiver toutes les commandes avant de débrancher l'appareil de la prise électrique.
- Ne pas tirer l'appareil ni le transporter par le câble, ne pas utiliser le câble comme poignée, ne pas fermer une porte sur le câble ni tirer sur le câble autour de bords ou d'angles aiguisés. Ne pas passer l'aspirateur sur le câble. Maintenir le câble éloigné de surfaces chaudes.
  - Faire beaucoup plus d'attention lorsque le nettoyage s'effectue sur des échelles.
  - L'appareil ne doit pas être utilisé ou maintenu à l'extérieur en conditions d'humidité ou exposé directement à la pluie.
  - La température de stockage doit être comprise entre -25 °C et +55 °C.
  - Conditions d'emploi : température ambiante comprise entre 0°C et 40°C avec une humidité relative comprise entre 30 et 95%. L'aspirateur a uniquement été développé pour le nettoyage à sec et ne doit pas être utilisé ou rangé en extérieur, dans des conditions humides.
  - Avant l'utilisation, s'assurer que l'appareil est en parfait état de marche et remplit les conditions de sécurité, ainsi que les équipements de travail. Contrôler tout particulièrement le câble de la rallonge. Au cas où l'appareil ne serait pas en parfait état, débrancher immédiatement la fiche d'alimentation de la prise secteur. L'appareil ne doit pas être utilisé.
  - En cas d'utilisation de l'appareil dans un milieu à risque (une station-service, par exemple), il faut respecter les normes de sécurité. Il est interdit d'utiliser l'appareil dans des endroits potentiellement explosifs.
  - Certaines substances peuvent former des vapeurs et des mélanges explosifs lorsqu'elles entrent en contact avec l'air aspiré.
  - Ne jamais aspirer les substances suivantes :
    - ◆ Gaz explosifs ou inflammables, liquides et poussières (poussières réactives).
    - ◆ Les poussières métalliques réactives (par exemple l'aluminium, le magnésium, le zinc) mélangées à des détergents très alcalins et acides.
    - ◆ Acides et solutions alcalines à l'état pur.
    - ◆ Solutions organiques (par exemple l'essence, les diluants pour la peinture, l'acétone ou le gazole).



#### AVERTISSEMENT :

- Maintenir les cheveux, les vêtements longs, les doigts et toutes les parties du corps éloignés des ouvertures et des parties en mouvement. N'introduire d'objets dans les ouvertures ni utiliser l'appareil avec l'ouverture bloquée. Maintenir les ouvertures libres de poussière, de poils, de cheveux et tout autre élément pouvant réduire le débit d'air.
- Cet appareil n'est pas adapté à l'aspiration de poussière dangereuse.
- Il est interdit de l'utiliser pour aspirer des liquides inflammables ou combustibles tels que l'essence, ou dans des zones où ceux-ci peuvent être présents.
- Ne pas aspirer d'éléments qui brûlent ou fument tels que des cigarettes, des allumettes ou des cendres incandescentes.
- **L'appareil peut être utilisé par des enfants âgés de plus de 8 ans et par des personnes ayant des capacités physiques, sensorielles ou mentales réduites ou ne disposant pas de l'expérience ou des connaissances nécessaires, à condition qu'ils soient sous la surveillance d'un adulte ou qu'ils aient reçu des instructions concernant une utilisation de l'appareil en toute sécurité et qu'ils aient compris les dangers inhérents à celui-ci. Les enfants ne doivent pas jouer avec l'appareil. Le nettoyage et l'entretien à effectuer par l'utilisateur ne doivent pas être exécutés par des enfants sans surveillance.**
- Les enfants doivent être surveillés pour s'assurer qu'ils ne jouent pas avec l'appareil.
- Il est interdit aux enfants de réaliser le nettoyage et l'entretien concernant l'utilisateur sans surveillance.

- Cet appareil est destiné à être utilisé exclusivement dans des locaux fermés.
- Ne pas laisser l'appareil sans surveillance lorsqu'il est branché à la prise de courant. Le débrancher de la prise lorsqu'il n'est pas utilisé et avant l'entretien.
- Ne pas aspirer d'objets en feu ou ardents.
- Il est interdit d'aspirer les personnes et les animaux avec cet appareil.
- En cas de basses températures, il ne faut pas utiliser l'appareil au dehors.

 **PRUDENCE :**

- Éviter que l'appareil en fonction ne parvienne à une distance rapprochée d'organes délicats tels que les oreilles, la bouche, les yeux, etc.
- L'appareil doit être conservé exclusivement dans des locaux fermés.
- Si l'aspirateur ne fonctionne pas convenablement ou qu'il a été fait tomber, endommagé, laissé à l'extérieur ou fait tomber dans l'eau, l'envoyer à un service après-vente ou au distributeur.
- Toujours utiliser l'appareil pour l'usage prévu, en tenant compte des conditions locales et en prenant garde à l'éventuelle présence de tiers, notamment d'enfants, lors du travail.
- Ne jamais laisser la machine sans surveillance tant qu'elle n'est pas désactivée et débranchée du réseau d'alimentation.
- Toujours porter les gants de protection pour travailler avec l'appareil.
- L'appareil doit uniquement être utilisé par des personnes connaissant son fonctionnement et ayant donné preuve de leur connaissance, spécifiquement chargées de l'utiliser.
- Ne pas poser de récipients contenant des liquides sur l'appareil.
- En cas d'incendie, utiliser un extincteur à poudre. Ne pas utiliser d'eau.
- En cas de fuite de mousse ou de liquide, éteindre immédiatement l'appareil.

## TRANSPORT

 **AVERTISSEMENT :**

- Avant de le transporter, fermer tous les crochets de blocage de la tête d'aspiration.
- Ne pas basculer l'appareil en cas de présence de liquide dans le bidon de ramassage de la saleté.
- Durant le transport de l'appareil, le moteur doit être arrêté. Vérifier aussi que l'appareil est disposé de façon stable et sûre.

## ENTRETIEN ET PIÈCES DE RECHANGE

 **DANGER :**

- Avant le nettoyage et l'entretien de l'appareil ou avant le remplacement de pièces, éteindre l'appareil et débrancher la fiche de la prise secteur.
- Les réparations doivent être effectuées exclusivement par des services après-vente agréés ou des experts dans le domaine, connaissant bien toutes les règles de sécurité en vigueur en la matière.
- Respecter le contrôle de sécurité selon les dispositions locales pour les appareils à usage commercial.

 **PRUDENCE :**

N'utiliser que les pièces de rechange et accessoires autorisés par le fabricant. Les pièces de rechange et accessoires d'origine garantissent un emploi sûr et efficace de l'appareil.

## ACCESSOIRES ET PIÈCES DE RECHANGE

### ATTENTION :

N'utiliser que les pièces de rechange et accessoires autorisés par le fabricant. Les accessoires d'origine et les pièces de rechange garantissent un emploi sûr et efficace de l'appareil.

## CÂBLES DE RALLONGE

### PRUDENCE :

LONGUEUR DU CÂBLE	SECTION DU CÂBLE	
	<16A	<25A
Jusqu'à 20 m	1,5 mm <sup>2</sup>	2,5 mm <sup>2</sup>
De 20 m à 50 m	2,5 mm <sup>2</sup>	4,0 mm <sup>2</sup>

Utiliser exclusivement comme câbles de rallonge les matériaux indiqués clairement par le fabricant (s'adresser au distributeur agréé) ou des modèles supérieurs en ce qui concerne la qualité. Lors de l'emploi d'un câble de rallonge, observer la section minimale de celui-ci.

## ASPIRATEUR À SEC













### DANGER :

L'appareil a été développé pour aspirer les corps solides secs uniquement. Il ne doit pas être utilisé à d'autres fins.

### AVERTISSEMENT :

L'appareil n'est pas adapté à l'aspiration de poussières dangereuses pour la santé.

### LÉGENDE DU TABLEAU DES DONNÉES TECHNIQUES

	Type d'aspiration: W=Poussière ; WD= humide et sec
	Matériau du bidon de ramassage : PP=Polypropylène ; Acc= Acier
	Tension nominale (V) et fréquence (Hz) du moteur d'aspiration présent dans l'appareil.
	Nombre de moteurs d'aspiration.
	Nombre de phases du moteur d'aspiration : Single Stage= 1 phase ; Double Stage= 2 phases
	Puissance nominale (W) et type d'aspiration.
	Dépression (mmH <sub>2</sub> O et kPa).
	Débit d'air (l/s et m <sup>3</sup> /h).
	Capacité totale du bidon de ramassage (l). Capacité utile du bidon de ramassage (l).
	Cordon d'alimentation de l'appareil (cm).
	Dimensions de l'appareil [longueur x largeur x hauteur] (cm).
	Poids de l'appareil seul (kg).
	Niveau de pression sonore ISO11201 (dB).

Les descriptions contenues dans cette publication ne sont pas contractuelles. La société se réserve donc le droit d'apporter à tout moment d'éventuelles modifications aux organes, détails et fournitures d'accessoires qu'elle jugera opportunes pour des améliorations ou pour toute autre exigence de caractère constructif ou commercial. La reproduction même partielle des textes et des dessins contenus dans cette publication est interdite par la loi.

**La société se réserve le droit d'apporter des modifications à caractère technique et/ou relatives aux équipements. Les images sont fournies à simple titre d'exemple et ne sont pas contraignantes pour le design et les équipements.**

### SYMBOLES UTILISÉS DANS CE MODE D'EMPLOI



**Symbole du livre ouvert avec le i :**  
Il indique qu'il faut consulter le manuel d'utilisation.



**Symbole du livre ouvert :**  
Il indique à l'opérateur de lire le manuel d'utilisation avant d'utiliser l'appareil.



**Symbole d'endroit à l'abri :**  
Les procédures précédées du symbole suivant doivent être effectuées rigoureusement dans un endroit à l'abri et sec.



**Symbole d'information :**  
Il fournit à l'opérateur une information supplémentaire pour améliorer l'utilisation de l'appareil.



**Symbole d'avertissement :**  
Lire attentivement les sections précédées de ce symbole en respectant scrupuleusement ce qui y est indiqué, pour la sécurité de l'opérateur et de l'appareil.



**Symbole de port obligatoire des gants de protection :**  
Il indique que l'opérateur doit toujours porter des gants de protection pour éviter des lésions graves aux mains causées par des objets tranchants.



**Symbole de recyclage :**  
Il indique que l'opérateur doit réaliser les opérations conformément aux normes environnementales en vigueur dans l'endroit où l'appareil est utilisé.



**Symbole d'élimination :**  
Lire attentivement les sections précédées de ce symbole, pour l'élimination de l'appareil.

### OBJET ET CONTENU DU MANUEL

Ce manuel a l'objet de fournir au client toutes les informations nécessaires pour utiliser l'appareil de la manière la plus appropriée, autonome et sûre possible. Il comprend des informations concernant l'aspect technique, la sécurité, le fonctionnement, l'arrêt de l'appareil, l'entretien, les pièces de rechange et la mise au rebut. Avant d'effectuer toute opération sur l'appareil, les opérateurs et les techniciens qualifiés, doivent lire attentivement les instructions contenues dans ce manuel. En cas de doutes sur l'interprétation correcte des instructions, consulter le service après-vente le plus proche, pour obtenir les éclaircissements nécessaires.

### DESTINATAIRES

Le manuel en question s'adresse à l'opérateur et aux techniciens qualifiés pour l'entretien de l'appareil. Les opérateurs ne doivent pas effectuer d'opérations réservées aux techniciens qualifiés. Le fabricant n'est pas responsable pour des dommages dérivant du non-respect de cette interdiction.

### CONSERVATION DU MANUEL D'UTILISATION ET D'ENTRETIEN

Le **manuel d'utilisation et d'entretien** doit être conservé à proximité de l'appareil, dans sa pochette, à l'abri de liquides et de toute autre substance pouvant compromettre sa lisibilité.

### LIVRAISON DE LA MACHINE

Au moment de la livraison, contrôler immédiatement si on a reçu toute la marchandise telle qu'elle est indiquée sur les documents et que l'appareil n'a pas été endommagé au cours du transport. Si c'est le cas, faire constater au transporteur l'importance du dommage subi et informer en même temps notre service de gestion de la clientèle. Il sera possible d'obtenir le matériel manquant et l'indemnisation des dommages uniquement en respectant cette procédure dans les meilleurs délais.

### AVANT-PROPOS

Tout appareil peut fonctionner correctement et travailler avec profit uniquement s'il est utilisé correctement et maintenu en pleine efficacité en effectuant l'entretien décrit dans la documentation en annexe. Nous vous prions de bien vouloir lire ce manuel d'utilisation et d'entretien et de le relire chaque fois que, lors de l'utilisation de l'appareil, des difficultés surgissent. En cas de besoin, nous vous appelons que notre service après-vente travaille en collaboration étroite avec nos concessionnaires et reste à votre disposition pour tout conseil et demande d'intervention directe.

### DONNÉES D'IDENTIFICATION

Pour contacter le service après-vente technique ou pour demander des pièces de rechange, toujours signaler le modèle, la version et le numéro de série indiqués sur la plaque signalétique.

### UTILISATION ENVISAGÉE – UTILISATION PRÉVUE

Cet appareil a été conçu et fabriqué pour le nettoyage (aspiration de corps solides secs ou humides) de sols lisses et compacts, dans un environnement commercial, civil et industriel, dans des conditions de sécurité vérifiées, par un opérateur qualifié.

**ATTENTION :** l'appareil n'est pas adapté à une utilisation sous la pluie ou sous des jets d'eau.

**IL EST INTERDIT d'utiliser l'appareil dans des milieux avec une atmosphère explosive pour ramasser des poussières dangereuses ou des liquides inflammables. En outre, il n'est pas adéquat comme moyen de transport d'objets ou de personnes.**

### SÉCURITÉ

Pour éviter des accidents, la collaboration de l'opérateur est essentielle. Aucun programme de prévention d'accidents ne peut être efficace sans la collaboration totale de la personne directement responsable du fonctionnement de la machine. La plupart des accidents qui se produisent dans une entreprise, au travail ou pendant les déplacements, sont causés par le non-respect des règles de prudence les plus élémentaires. Un opérateur attentif et prudent est la meilleure garantie contre les accidents et il est indispensable pour compléter tout programme de prévention.

### PLAQUE SIGNALÉTIQUE

La plaque signalétique se trouve à l'arrière de l'aspirateur, elle présente les caractéristiques générales de l'appareil, en particulier, son numéro de série. Le numéro de série est une information très importante qui doit toujours être fournie en même temps que toute demande d'assistance ou d'achat de pièces de rechange.

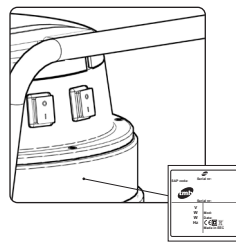

### SYMBOLES UTILISÉS SUR L'APPAREIL

**Symbole d'interrupteur général :**  
Il est utilisé à l'arrière de l'appareil pour indiquer l'interrupteur général.



### RÉSOLUTION PANNES

Ce chapitre décrit les problèmes les plus courants liés à l'utilisation de l'appareil. Dans le cas où les informations suivantes ne permettraient pas de résoudre les problèmes, contacter le service après-vente le plus proche.

PROBLÈME	CAUSE POSSIBLE	SOLUTION
L'APPAREIL NE S'ALLUME PAS	L'interrupteur général n'est pas activé.	Appuyer sur l'interrupteur général.
	La fiche du câble d'alimentation de l'appareil n'est pas correctement montée sur la prise secteur.	Brancher la fiche du câble d'alimentation de l'appareil sur la prise secteur.
	Les spécifications électroniques de l'appareil ne correspondent pas aux spécifications électroniques du réseau d'alimentation.	Contrôler si les données techniques figurant sur la plaque signalétique de l'appareil correspondent aux données du réseau d'alimentation.
	Le câble d'alimentation est endommagé.	Contactez immédiatement un technicien spécialisé.
L'ASPIRATION INSUFFISANTE - PRODUCTION EXCESSIVE DE POUSSIÈRE	Le flexible d'aspiration n'est pas bien branché sur l'embout du bidon de ramassage.	Brancher le flexible d'aspiration de manière correcte sur l'embout du bidon de ramassage.
	Le flexible d'aspiration n'est pas correctement branché au flexible de rallonge.	Brancher le flexible d'aspiration de manière correcte sur le tuyau de rallonge.
	Le tuyau de rallonge n'est pas correctement branché à l'accessoire d'aspiration utilisé.	Brancher correctement le tuyau de rallonge à l'accessoire d'aspiration utilisé.
	Il y a des impuretés qui bouchent le circuit d'aspiration (flexible d'aspiration ; tuyau de rallonge ; accessoire d'aspiration).	Enlever les impuretés présentes dans le circuit d'aspiration.
	Il y a des impuretés qui bouchent les filtres d'aspiration.	Enlever les impuretés des filtres d'aspiration.

### ÉLIMINATION

Procéder à la mise au rebut de l'appareil auprès d'un démolisseur ou d'un centre de collecte agréé. Avant de mettre l'appareil au rebut, il convient d'enlever et de séparer les matériaux suivants et de les envoyer au centre de tri sélectif, conformément à la réglementation en vigueur en matière d'hygiène environnementale :

- Parties électriques et électroniques\*
- Parties en plastique (réservoirs et guidon)
- Parties métalliques (leviers et châssis)

(\* En particulier, pour la mise au rebut des pièces électriques et électroniques, s'adresser au distributeur.



## DÉCLARATION DE CONFORMITÉ CE

Le fabricant soussigné :

**COMAC S.p.a.**  
**Via Maestri del Lavoro, 13**  
**37059 Santa Maria di Zevio (VR) Italy**

déclare sous sa propre responsabilité que les produits

### **ASPIRATEUR : CA ATEX22-30XS**

sont conformes aux dispositions des directives :

- 2006/42/CE Directive machines
- 2014/30/EU Comp. électromagnétique
- 2011/65/UE RoHS
- 2014/34/UE ATEX

MARQUAGE :

**II 3D Ex h IIIB T135°C Dc**

**NORMES HARMONISÉES :**

EN 1127-1, EN ISO 80079-36, EN60529, EN62784

**ANNÉE DE FABRICATION : 2022**

La personne autorisée à constituer le fascicule technique :

M. Giancarlo Ruffo  
Via Maestri del Lavoro, 13  
37059 Santa Maria di Zevio (VR) Italy

**COMAC S.P.A.**  
Le Représentant Légal  
Giancarlo Ruffo



## ZUSÄTZLICH ATEX-SICHERHEITSHINWEISE



### ATEX-RICHTLINIE

Die Richtlinie 2014/34/EU regelt die Konstruktions- und Sicherheitsmerkmale, die bei der Installation und Verwendung von Geräten in einer Umgebung, in der eine explosionsfähige Atmosphäre entstehen kann, beachtet werden müssen. Alle Geräte, die für den Einsatz in explosionsfähigen Bereichen bestimmt sind, müssen dieser Richtlinie entsprechen (ATEX-Zertifizierung oder -Konformität).

Die ATEX-Richtlinie 99/92/EG (verpflichtend seit 1. Juli 2006) verlangt vom Arbeitgeber, die explosionsfähigen Bereiche zu klassifizieren und die Räume, in denen eine explosionsfähige Atmosphäre entstehen kann, in KLASSIFIZIERTE ZONEN einzuteilen.

### HINWEIS: ATEX SICHERE VERWENDUNG

Vorliegende Hinweise sind eine Ergänzung der normalen Bedienungs- und Wartungshinweise. Diese Sicherheitsvorschriften sind verpflichtend und müssen stets umfassend eingehalten werden. Bei Verstößen gegen diese Vorschriften lehnt der Hersteller jede rechtliche Haftung ab. Im Falle von Ungereimtheit zwischen einigen Punkten der beiden Handbücher ist dieses Dokument als wichtiger anzusehen.

### ATEX-KENNZEICHNUNG

Vor dem Kauf und der Inbetriebnahme des Staubsaugers sicherstellen, dass der klassifizierte Bereich für die Kennzeichnung des Typenschildes am Staubsauger geeignet ist. **Mit der Kennzeichnung - II 3D T135°C IP 5X - KANN DER STAUBSAUGER IN EINER MIT 22 KLASSIFIZIERTEN ZONE EINGESETZT WERDEN.** Jegliche Verwendung des Geräts in anders klassifizierten Bereichen als dem ausgewiesenen Bereich ist nicht gestattet. In diesem Fall lehnt TMB srl jede Haftung ab.

**Das Gerät ist für das Arbeiten in einer ATEX 22 klassifizierten Zone geeignet. EIN BEREICH, IN DEM WÄHREND DER NORMALEN TÄTIGKEIT DIE BILDUNG EINER EXPLOSIONSFÄHIGEN ATMOSPHERE NICHT WAHRSCHEINLICH IST. SOLLTE DIES VORKOMMEN, IST DIES NUR KURZZEITIG.**

### ANSCHLUSS DES STAUBSAUGERS

Vor Inbetriebnahme des Gerätes prüfen, ob die auf dem Typenschild angegebenen elektrischen Daten, Spannung und Frequenz mit den Anlagendaten übereinstimmen. **Insbesondere muss die Drehrichtung IN DER DREHSTROMMASCHINE korrekt sein, wie in der Bedienungsanleitung hervorgehoben. Stets die Drehrichtung in einer nicht klassifizierten Zone prüfen. Darüber hinaus muss das Gerät staubfrei sein.**

**NIE DIE DREHRICHTUNG WÄHREND DER ARBEIT IN KLASSIFIZIERTEN ZONEN ÄNDERN.** Vor der Inbetriebnahme des Geräts sich vergewissern, dass der Erdungsanschluss der Anlage den geltenden elektrischen Normen entspricht. Den Staubsauger niemals ohne Erdung einschalten; Bei Verstößen gegen diese Vorschrift lehnt der TMB srl jede Haftung ab.

### WEITERE SICHERHEITSVORSCHRIFTEN



Um die Sicherheit des Staubsaugers zu garantieren und zu erhalten, ist entsprechendes Verhalten zur Sicherheit einzuhalten. Insbesondere:

- Das Gerät auf keinen Fall und aus keinem Grund in der klassifizierten Zone öffnen.
- Es ist nicht gestattet, am Gerät installierte Haupt- oder Nebenbauteile zu manipulieren oder zu

- entfernen oder die elektrischen Anschlüsse zu manipulieren oder zu verändern.
- Regelmäßig den Zustand des Filters überprüfen. Wenn er beeinträchtigt oder aus irgendeinem Grund beschädigt erscheint, sofort die Verwendung des Saugers unterbrechen und die Wartung des Filters vornehmen.
  - Alle Reinigungsarbeiten am Filter und das Entleeren des Tanks müssen bei ausgeschaltetem und von der Netzspannung getrenntem Gerät im nicht klassifizierten Bereich ausgeführt werden. Alle betrieblichen Maßnahmen ergreifen, um das Risiko eines Stromschlags zu mindern.
  - Falls die Phasen der Stromversorgung vertauscht sind und der Sauger bläst anstatt saugt, sofort die Verwendung einstellen. Das Gerät ausschalten, die Spannung trennen, das Gerät sorgfältig reinigen und die Umkehrung der Phasen vornehmen. **DIE UMKEHRUNG DER PHASEN AM STAUBSAUGER NIE IN EINEM KLASSIFIZIERTEN BEREICH VORNEHMEN.**
  - Die Ketten für die Erdung nicht entfernen. Für einen Austausch wenden Sie sich an ein autorisiertes Kundenzentrum.
  - **Nur geeignetes Zubehör, das vom Hersteller geliefert wird und für die ATEX ZONE 22 Anwendung zugelassen ist, verwenden;** jede Verwendung von nicht zugelassenem Zubehör führt zum Verfall der Haftung von TMB srl.
  - **Die einfache Demontage jeglicher elektrischer oder mechanischer Komponente beeinträchtigt die Sicherheit der Baugruppe; bei Demontage eines beliebigen Bauteils weist der Hersteller jegliche Haftung zurück.**
  - Jedes Jahr eine regelmäßige Wartung durch qualifiziertes und von TMB srl autorisiertes Personal vorsehen. Diese Vorschrift ist nicht verpflichtend, wird jedoch dringend empfohlen. In jedem Fall muss das Gerät alle zwei Jahre von einem von TMB srl autorisierten Techniker komplett überholt werden.
  - Falls irgendeine Störung festgestellt wird, die Verwendung des Geräts unterbrechen und das Gerät durch einen autorisierten Techniker überprüfen lassen.
  - **Statische Elektrizität kann Funken verursachen, die eine Explosion auslösen können! Aus diesem Grund MUSS der Bediener bei der Benutzung des Geräts UNBEDINGT ANTISTATISCHE KLEIDUNG TRAGEN und sicherstellen, dass die Steckdose und der Stecker ordnungsgemäß geerdet sind.**
  - Mit einem Ohmmeter den elektrischen Durchgang zwischen Düse und Endstück des Zubehörs prüfen.
  - Den richtigen Anzug der elektrischen und mechanischen Elemente prüfen.
  - **DAS GERÄT NUR AUF ANTISTATISCHEN BODENBELÄGEN VERWENDEN**
  - **DAS GERÄT NUR AN ATEX-ZERTIFIZIERTE STECKDOSEN ANSCHLIESSEN**
  - **STELLEN SIE WÄHREND DER VERWENDUNG SICHER, DASS DIE KETTE IMMER IN KONTAKT MIT DEM BODEN STEHT**







## SICHERHEITSHINWEISE FÜR NASS-/TROCKENSAUGER

  Lesen und befolgen Sie diese Sicherheitshinweise vor dem erstmaligen Gebrauch des Geräts. Bewahren Sie diese Sicherheitshinweise für künftige Einsichtnahmen oder für die Weitergabe an künftige Eigentümer auf.

- Lesen Sie vor der Inbetriebnahme die Bedienungsanleitung des Geräts.
- Die Hinweisschilder am Gerät liefern wichtige Angaben für einen sicheren Gebrauch.
- Befolgen Sie stets die Anweisungen in der Bedienungsanleitung sowie die einschlägigen Normen für die Sicherheit am Arbeitsplatz.
- Die Verpackungsfolien außer Reichweite von Kindern halten. Erstickungsgefahr!

## GEFAHRENSTUFEN

-  **GEFAHR:** Weist auf eine drohende Gefahr mit schweren oder tödlichen Verletzungen hin.
-  **HINWEIS:** Weist auf eine mögliche Gefahrensituation hin, die schwere oder tödliche Verletzungen bewirken könnte.
-  **VORSICHT:** Weist auf eine Gefahrensituation hin, die leichte Verletzungen verursachen könnte.
-  **ACHTUNG:** Weist auf eine mögliche Gefahrensituation hin, die Sachschäden bewirken könnte.

## ANSCHLUSS AN DAS STROMNETZ

### **GEFAHR:**

- Zur Vermeidung einer Brand-, Stromschlag- oder Verletzungsgefahr lesen Sie bitte vor dem Gebrauch alle Sicherheitsanweisungen und Warnschilder. Dieser Staubsauger ist für einen sicheren Gebrauch ausgelegt, wenn er für die angegebenen Reinigungsfunktionen verwendet wird. Sollten Sie Schäden an elektrischen oder mechanischen Bauteilen feststellen, muss der Staubsauger und/oder das betroffene Zubehör vor einem weiteren Gebrauch in einem kompetenten Kundendienstzentrum oder beim Hersteller repariert werden, um weitere Schäden am Gerät oder Verletzungen des Benutzers zu vermeiden.
- Prüfen Sie vor dem Anschluss des Geräts an die Netzsteckdose, ob die elektrischen Daten am Typenschild jenen des Versorgungsnetzes entsprechen. **Das Gerät darf nur mit Wechselstrom und mit einer Spannung, die der Angabe am Typenschild entspricht, gespeist werden.**
- Der Anschluss für das Stromkabel muss vorschriftsmäßig geerdet sein.
- Vor jedem Gebrauch Anschlussleitung und Netzstecker auf mögliche Beschädigungen prüfen. Ist das Kabel beschädigt, lassen dieses unverzüglich von einem Fachmann reparieren.
- Das Gerät nur an einen Elektroanschluss anschließen, der von einem Installateur gemäß der Norm IEC 60364-1 hergestellt wurde.
- Berühren Sie den Netzstecker niemals mit nassen Händen.
- Darauf achten, dass das Netzkabel oder das Verlängerungskabel nicht durch darauf steigen, einklemmen, daran ziehen oder ähnliche Vorgänge beschädigt wird. Das Kabel vor Hitze und vor Berührung mit Ölen oder scharfen Kanten schützen.
- Regelmäßig prüfen, ob das Netzkabel nicht beschädigt ist, beispielsweise durch Rissbildung oder Abnutzung. Sollte eine Beschädigung festgestellt werden, muss das Kabel vor dem neuerlichen Gebrauch des Geräts von einem von TMB srl ausgebildeten Techniker oder von einem Fachmann mit ähnlicher Qualifikation ausgetauscht werden.
- Der Wasserspritzschutz und die mechanische Beständigkeit müssen auch nach einem eventuellen Austausch von Adaptern des Netzkabels oder des Verlängerungskabels gewährleistet sein.
- Das Gerät nicht mit einem Schlauch oder Hochdruckstrahl reinigen (Kurzschlussgefahr oder Gefahr sonstiger elektrischer Störungen).

### **ACHTUNG:**

- Der Einschaltstrom verursacht einen vorübergehenden Spannungsabfall.
- Bei ungünstigen Netzbedingungen können andere Geräte beschädigt werden.
- Solche Schäden sind vorgesehen, wenn die Netzimpedanz unter  $0,15\Omega$  beträgt.



## GEBRAUCH - VERWENDUNG

### **GEFAHR:**

- Der Gebrauch mit beschädigtem Kabel oder Stecker ist verboten. Zum Ziehen des Steckers aus der Steckdose den Stecker umfassen und nicht am Kabel reißen. Den Stecker oder Staubsauger nicht mit nassen Händen angreifen. Vor dem Ziehen des Netzsteckers alle Steuerungen deaktivieren.

- Das Gerät nicht über das Kabel ziehen oder befördern, das Kabel nicht als Griff verwenden, das Kabel nicht unter einer Tür einklemmen und nicht um scharfe Kanten oder Ecken führen. Nicht mit dem Staubsauger über das Kabel fahren. Das Kabel fern von heißen Flächen halten.
- Beim Reinigen auf Treppen höchste Vorsicht walten lassen.
- Das Gerät darf nicht im Freien bei Feuchtigkeit oder direkt dem Regen ausgesetzt verwendet oder aufbewahrt werden.
- Die Lagertemperatur muss zwischen  $-25^{\circ}\text{C}$  und  $+55^{\circ}\text{C}$  liegen.
- Einsatzbedingungen: Umgebungstemperatur zwischen  $0^{\circ}\text{C}$  und  $40^{\circ}\text{C}$  bei einer relativen Luftfeuchtigkeit zwischen 30 und 95%. Der Sauger wurde nur zum Trockenreinigen entwickelt und darf nicht im Freien unter feuchten Bedingungen verwendet oder aufbewahrt werden.
- Vor dem Gebrauch muss der ordnungsgemäße Zustand und der sichere Betrieb des Gerätes zusammen mit der Arbeitsausrüstung, insbesondere das Verlängerungskabel, kontrolliert werden. Sollte ein unversehrter Zustand nicht gewährleistet sein, sofort den Netzstecker ziehen, das Gerät darf nicht verwendet werden.
- Bei Benutzung des Geräts in gefährdeter Umgebung (z. B. Sammelbehälterstellen) müssen die entsprechenden Sicherheitsvorschriften beachtet werden. Die Verwendung des Geräts in potenziell explosiver Umgebung ist verboten.
- Bestimmte Stoffe können zusammen mit der angesaugten Luft Dämpfe und explosive Mischungen bilden.
- Folgende Stoffe dürfen niemals eingesaugt werden:
  - ◆ explosive oder brennbare Gase, Flüssigkeiten und Pulver (reaktive Pulver).
  - ◆ Reaktive Metallpulver (z. B. Aluminium, Magnesium, Zink) zusammen mit stark alkalischen und sauren Reinigern.
  - ◆ Unverdünnte Säuren und alkalische Lösungen.
  - ◆ Organische Lösungen (z. B. Benzin, Lackverdünner, Azeton oder Diesel).



#### HINWEIS:

- Haare, weite Kleidung, Finger und alle Körperteile fern von Öffnungen und sich bewegenden Teilen halten. Keine Gegenstände in die Öffnungen stecken und das Gerät nicht mit aufgeklapptem Gehäuse verwenden. Die Öffnungen frei von Staub, Fusseln, Haaren und anderen Dingen halten, die den Luftdurchsatz verringern könnten.
- Dieses Gerät ist nicht zum Einsaugen von gefährlichem Staub geeignet.
- Das Gerät darf nicht zum Einsaugen von entflammbaren oder brennbaren Flüssigkeiten wie Benzin oder in Bereichen verwendet werden, in denen solche Stoffe vorhanden sein können.
- Nichts Brennendes oder Rauchendes einsaugen, wie Zigaretten, Zündhölzer oder glühende Asche.
- **Das Gerät darf von Kindern ab 8 Jahren und von Personen mit körperlichen, sensorischen oder geistigen Beeinträchtigungen oder ohne Erfahrung oder notwendige Kenntnisse nur unter Aufsicht benutzt werden oder nachdem diese Personen auf den sicheren Umgang mit dem Gerät eingeschult wurden und sie die damit zusammenhängenden Gefahren verstanden haben. Kinder dürfen mit dem Gerät nicht spielen. Die vom Benutzer durchzuführende Reinigung und Instandhaltung darf nicht von Kindern ohne Beaufsichtigung durchgeführt werden.**
- Kinder müssen beaufsichtigt werden, um zu gewährleisten, dass sie nicht mit dem Gerät spielen.
- Die Reinigung und Wartung, die dem Benutzer obliegt, darf nicht von Kindern ohne Beaufsichtigung durchgeführt werden.
- Dieses Gerät ist nur für den Gebrauch in geschlossenen Bereichen bestimmt.

- Das Gerät nicht unbeaufsichtigt lassen, so lange es am Stromnetz angeschlossen ist. Wenn es nicht mehr gebraucht wird und vor Wartungszwecken den Netzstecker ziehen.
- Keine glühenden oder brennenden Gegenstände einsaugen.
- Mit diesem Gerät dürfen keine Personen oder Tiere angesaugt werden.
- Bei niedrigen Temperaturen dürfen die Geräte nicht im Freien verwendet werden.



#### **VORSICHT:**

- Das laufende Gerät darf empfindlichen Körperteilen, wie Ohren, Mund, Augen, usw. nicht zu nahe kommen.
- Das Gerät darf nur in geschlossenen Bereichen aufbewahrt werden.
- Wenn der Staubsauger nicht richtig funktioniert oder fallengelassen wurde, beschädigt ist, im Freien stand oder in das Wasser gefallen ist, lassen Sie das Gerät von einem Kundendienstzentrum oder vom Händler durchchecken.
- Das Gerät stets bestimmungskonform unter Berücksichtigung der lokalen Gegebenheiten verwenden und während der Arbeit auf eventuell anwesende Personen, vor allem Kinder, achten.
- Das Gerät solange es läuft und nicht vom Stromnetz getrennt ist niemals unbewacht lassen.
- Während der Arbeit mit dem Gerät immer geeignete Schutzhandschuhe tragen.
- Das Gerät darf nur von eingeschulten Personen verwendet werden, die nachweislich mit dem Gerät umgehen können und ausdrücklich mit dessen Bedienung betraut wurden.
- Keine Flüssigkeitsbehälter auf das Gerät stellen.
- Im Brandfall einen Pulverlöscher verwenden. Kein Wasser verwenden.
- Bei Schaumbildung oder Flüssigkeitsaustritt das Gerät sofort ausschalten.

## TRANSPORT



#### **HINWEIS:**

- Vor dem Transport alle Verriegelungshaken des Saugkopfs schließen.
- Das Gerät nicht kippen, wenn sich im Schmutzwassertank Flüssigkeit befindet.
- Während des Transports des Geräts muss der Motor abgeschaltet sein, zudem sicherstellen, dass sich das Gerät in einer stabilen und sicheren Position befindet.

## WARTUNG UND ERSATZTEILE



#### **GEFAHR:**

- Vor Reinigungs- oder Wartungsarbeiten am Gerät und vor dem Austausch eventueller Teile das Gerät ausschalten und den Netzstecker ziehen.
- Reparaturen dürfen nur von autorisierten Kundendienstzentren oder von Fachleuten auf diesem Gebiet ausgeführt werden, die mit allen einschlägigen Sicherheitsnormen vertraut sind.
- Die Sicherheitskontrolle entsprechend den örtlichen Bestimmungen für Geräte für den gewerblichen Gebrauch beachten.



#### **VORSICHT:**

Nur vom Hersteller genehmigte Zubehör- und Ersatzteile verwenden. Originalzubehör- und Ersatzteile gewährleisten, dass das Gerät sicher und störungsfrei verwendet werden kann.

## ZUBEHÖR UND ERSATZTEILE

### ACHTUNG:

Nur vom Hersteller genehmigte Zubehör- und Ersatzteile verwenden. Originalzubehör und Ersatzteile gewährleisten, dass das Gerät sicher und störungsfrei verwendet werden kann.

## VERLÄNGERUNGSKABELN

### VORSICHT:

KABELLÄNGE	KABELQUERSCHNITT	
	<16A	<25A
Bis zu 20m	1,5mm <sup>2</sup>	2,5mm <sup>2</sup>
Von 20m bis 50m	2,5mm <sup>2</sup>	4,0mm <sup>2</sup>

Als Verlängerungskabeln nur das vom Hersteller angegebene Material (kontaktieren Sie diesbezüglich Ihren Händler) oder höherwertige Modelle verwenden. Bei Gebrauch eines Verlängerungskabels dessen Mindestquerschnitt beachten.

## TROCKENSAUGER

### GEFAHR:

Das Gerät wurde nur zum Einsaugen von trockenen Festkörpern konzipiert und darf nicht für andere Zwecke verwendet werden.

### HINWEIS:

Das Gerät ist nicht zum Einsaugen von gesundheitsgefährdendem Staub geeignet.

### ZEICHENERKLÄRUNG TECHNISCHE DATENTABELLE

	Saugart: W=Staub; WD= Wet & Dry
	Material des Sammelbehälters: PP=Polypropylen; Acc= Stahl
	Nennspannung (V) und Frequenz (Hz) des im Gerät vorhandenen Saugmotors.
	Anz. Saugmotoren.
	Stufenanzahl des Saugmotors: Single Stage= 1 Stufe; Double Stage= 2 Stufen
	Nennleistung (W) und Saugart.
	Unterdruck (mmH <sub>2</sub> O und kPa).
	Luftdurchsatz (l/s und m <sup>3</sup> /h).
	Gesamtfassungsvermögen des Sammelbehälters (l). Nutzfassungsvermögen des Sammelbehälters (l).
	Netzkabel des Geräts (cm).
	Abmessungen des Geräts [Länge x Breite x Höhe] (cm).
	Gewicht des einzelnen Geräts (kg).
	Schalldruckpegel ISO11201 (dB).

Die in dieser Veröffentlichung enthaltenen Beschreibungen sind unverbindlich. Das Unternehmen behält sich deshalb vor, jederzeit eventuelle Änderungen an den Elementen, den Details und dem gelieferten Zubehör vorzunehmen, die es für eine Verbesserung oder für jegliche Erfordernisse baulicher oder geschäftlicher Art für angebracht hält. Die auch nur teilweise Wiedergabe der Texte und Zeichnungen, die in dieser Veröffentlichung enthalten sind, ist gemäß Gesetz verboten.

**Das Unternehmen behält sich vor, Änderungen technischer Art und / oder an der Ausstattung vorzunehmen. Die Abbildungen sind als reine Beispiele zu betrachten und sind hinsichtlich Design und Ausstattung unverbindlich.**

### IM HANDBUCH VERWENDETE SYMBOLE



**Symbol offenes Buch mit i:**  
Zeigt an, dass die Bedienungsanleitung eingesehen werden muss.



**Symbol offenes Buch:**  
Zeigt dem Bediener an, dass er vor der Benutzung des Geräts die Bedienungsanleitung lesen muss.



**Symbol für überdachten Ort:**  
Die Arbeiten, denen dieses Symbol vorangestellt ist, müssen unbedingt an einem trockenen, überdachten Ort durchgeführt werden.



**Informationssymbol:**  
Gibt dem Bediener eine zusätzliche Information für eine noch bessere Benutzung des Geräts.



**Warnsymbol:**  
Zur Sicherheit von Bediener und Gerät müssen jene Textabschnitte, denen dieses Symbol vorangestellt ist, aufmerksam gelesen werden.



**Symbol für Schutzhandschuhpflicht:**  
Zeigt dem Bediener an, dass Schutzhandschuhe zu tragen, um schwere Verletzungen an den Händen durch scharfkantige Teile zu vermeiden.



**Recycling-Symbol:**  
Weist den Bediener darauf hin, alle Vorgänge den am Verwendungsort des Geräts geltenden Umweltschutzbestimmungen entsprechend auszuführen.



**Entsorgungssymbol:**  
Bei der Entsorgung des Geräts müssen die Abschnitte, denen dieses Symbol vorangestellt ist, aufmerksam gelesen werden.

### ZWECK UND INHALT DES HANDBUCHS

Dieses Handbuch hat den Zweck, dem Kunden alle erforderlichen Informationen zu liefern, damit er in der Lage ist, das Gerät zweckbestimmt, selbstständig und sicher zu bedienen. Es beinhaltet Informationen zu den technischen Eigenschaften, zur Sicherheit, zur Betriebsweise, zum Stillstand des Geräts, zur Wartung, zu den Ersatzteilen und zur Verschrottung. Bevor die Bediener und geschulten Techniker Arbeiten jeglicher Art am Gerät vornehmen, müssen sie die Anweisungen in diesem Handbuch aufmerksam lesen. Bei Zweifeln zur korrekten Auslegung der Anweisungen kontaktieren Sie bitte das nächstgelegene Kundendienstzentrum zwecks näherer Erläuterungen.

### ZIELGRUPPE

Das gegenständliche Handbuch richtet sich sowohl an den Bediener als auch an die geschulten Wartungstechniker des Geräts. Die Bediener dürfen keine Arbeiten ausführen, die den geschulten Technikern vorbehalten sind. Der Hersteller haftet nicht für Schäden, die durch Nichtbeachtung dieses Verbots entstanden sind.

### AUFBEWAHRUNG DER BEDIENTUNGS- UND WARTUNGSANLEITUNG

Die **Bedienungs- und Wartungsanleitung** muss in unmittelbarer Nähe des Geräts, im entsprechenden Umschlag, geschützt vor Flüssigkeiten und anderen Stoffen, die die Lesbarkeit beeinträchtigen können, aufbewahrt werden.

### ANNAHME DER MASCHINE

Bei der Annahme muss sofort überprüft werden, ob alle in den Begleitdokumenten aufgeführten Teile geliefert wurden und das Gerät während des Transports nicht beschädigt wurde. Sollte dies der Fall sein, muss der Spediteur sofort darauf aufmerksam gemacht werden, damit er den Umfang des aufgetretenen Schadens feststellen kann. Gleichzeitig bitten wir Sie, unser Kundenbüro zu verständigen. Nur unter Beachtung dieser Vorgehensweise, d.h. im Falle einer umgehenden Reklamation, ist es möglich Schadenersatz zu erhalten.

### VORWORT

Jedes Gerät kann nur dann gut und profitabel arbeiten, wenn es korrekt bedient und regelmäßig gewartet wird, lesen Sie dazu die Beschreibung in den beigelegten Unterlagen. Wir ersuchen Sie deshalb, diese Bedienungsanleitung sorgfältig zu lesen und jedes Mal dann, wenn sich bei der Benutzung des Geräts Schwierigkeiten ergeben sollten, nochmals nachzuschlagen. Falls nötig, steht Ihnen unser technisches Kundendienstzentrum, das eng mit den Vertragshändlern zusammenarbeitet, stets zur Verfügung, um eventuell Ratschläge zu geben oder direkt einzuschreiten.

### KENNDATEN

Bei Kontaktaufnahme mit dem Kundendienst oder bei der Bestellung von Ersatzteilen immer das Modell, die Ausführung und die Seriennummer angeben. Die entsprechenden Daten finden Sie am Typenschild der Maschine.

### BEABSICHTIGTE VERWENDUNG – VORGESEHENE VERWENDUNG

Dieses Gerät wurde für die Reinigung (Einsaugung von trockenen oder feuchten Festkörpern) von glatten, kompakten Fußböden, in gewerblich, privat und industriell genutzter Umgebung, unter geprüften sicheren Bedingungen durch einen qualifizierten Bediener konzipiert und gebaut.

**ACHTUNG:** Das Gerät ist nicht zur Verwendung bei Regen oder unter Wasserstrahlen geeignet.

**Die Benutzung des Geräts zum Einsammeln von gefährlichem Staub oder entflammaren Flüssigkeiten in einer Umgebung mit explosiver Atmosphäre IST VERBOTEN. Es ist auch nicht zur Beförderung von Lasten oder Personen geeignet.**

### SICHERHEIT

Um Unfälle zu vermeiden, ist die Mitarbeit des Bedieners sehr wichtig. Unfallverhütungsprogramme können nur bei umfassender Mitarbeit der direkt für den Maschinenbetrieb verantwortlichen Person wirksam sein. Die meisten Unfälle, die sich in einem Betrieb, am Arbeitsplatz oder beim Fahren ereignen, werden durch Nichteinhaltung der wichtigsten Vorsichtsmaßnahmen verursacht. Ein aufmerksamer und vorsichtiger Bediener ist der beste Schutz vor Unfällen und ist ergänzend zu jedem Verhütungsprogramm unerlässlich.

### TYPENSCHILD

Das Typenschild befindet sich im hinteren Teil des Staubsaugers. Es enthält die allgemeinen Eigenschaften des Geräts, insbesondere seine Seriennummer. Die Seriennummer ist eine äußerst wichtige Information, die bei jeder Kundendienstanforderung oder Ersatzteilbestellung angegeben werden muss.

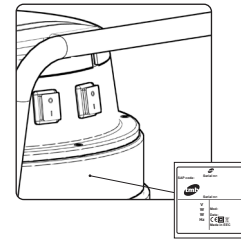

### IM GERÄT VERWENDETE SYMBOLIK

**Hauptsaltersymbol:**  
Wird im hinteren Geräteteil verwendet, um auf den Hauptschalter hinzuweisen.

### FEHLERBEHEBUNG

In diesem Kapitel werden die häufigsten Probleme beim Gebrauch des Geräts behandelt. Falls es Ihnen nicht gelingt die Probleme mit den folgenden Informationen zu lösen, kontaktieren Sie bitte den nächstgelegenen technischen Kundendienst.

PROBLEM	MÖGLICHE URSACHE	LÖSUNG
DAS GERÄT LÄUFT NICHT AN	Der Hauptschalter ist nicht aktiviert.	Betätigen Sie den Hauptschalter.
	Der Netzkabelstecker des Geräts ist nicht korrekt in die Netzsteckdose eingesteckt.	Den Netzkabelstecker des Geräts in die Netzsteckdose einstecken.
	Die elektronischen Spezifikationen des Geräts entsprechen nicht den elektronischen Spezifikationen des Stromnetzes.	Prüfen, ob die technischen Daten auf dem Typenschild des Geräts mit den Daten des Stromnetzes übereinstimmen.
	Das Netzkabel ist beschädigt.	Wenden Sie sich dringend an einen Fachtechniker.
DIE ANSAUGUNG IST UNGENÜGEND - ÜBERMÄSSIGE STAUBPRODUKTION	Der Saugschlauch ist nicht korrekt mit dem Sammelbehälter verbunden.	Den Saugschlauch korrekt mit dem im Sammelbehälter vorhandenen Stutzen verbinden.
	Der Saugschlauch ist nicht korrekt mit dem Verlängerungsrohr verbunden.	Den Saugschlauch korrekt mit dem Verlängerungsrohr verbinden.
	Das Verlängerungsrohr ist nicht korrekt mit dem verwendeten Saugzubehör verbunden.	Das Verlängerungsrohr korrekt mit dem verwendeten Saugzubehör verbinden.
	Es liegen vermutlich Verunreinigungen vor, die den Saugkreis verstopfen (Saugschlauch, Verlängerungsrohr; Verlängerungsrohr; Saugzubehör).	Die Verunreinigungen im Saugkreis entfernen.
	Es liegen vermutlich Verunreinigungen vor, die die Saugfilter verstopfen.	Die in den Saugfiltern vorhandenen Verunreinigungen entfernen.

### ENTSORGUNG

Entsorgen Sie das Gerät bei einem Verschrottungsbetrieb oder einer zugelassenen Sammelstelle. Vor der Verschrottung des Geräts müssen folgende Materialien entfernt und getrennt. Diese müssen unter Einhaltung der gültigen Bestimmung zum Umweltschutz einer getrennten Sammlung zugeführt werden:

- Elektrische und elektronische Teile\*
- Kunststoffteile (Tanks und Lenker)
- Metallteile (Hebel und Rahmen)

(\* ) Wenden Sie sich insbesondere für die Verschrottung der elektrischen und elektronischen Teile an den Vertriebshändler.



## EG-KONFORMITÄTSERKLÄRUNG

Die unterzeichnete Herstellerfirma:

**COMAC S.p.a.**  
Via Maestri del Lavoro, 13  
37059 Santa Maria di Zevio (VR) Italy

erklärt hiermit unter alleiniger Verantwortung, dass die Produkte

### **SAUGER: CA ATEX22-30XS**

den Vorgaben folgender Richtlinien entsprechen:

- 2006/42/EG Maschinenrichtlinie
- 2014/30/EU Elektromagnet. Verträglichkeit
- 2011/65/EG RoHS
- 2014/34/EU ATEX

KENNZEICHNUNG:

**II 3D Ex h IIIB T135°C Dc**

**HARMONISIERTE NORMEN:**

EN 1127-1, EN ISO 80079-36, EN60529, EN62784

**PRODUKTIONSJAHR: 2022**

Die zur Erstellung der technischen Unterlagen berechnigte Person:

Hr. Giancarlo Ruffo  
Via Maestri del Lavoro, 13  
37059 Santa Maria di Zevio (VR) - ITALIEN

**COMAC S.P.A.**  
Geschäftsführer  
Giancarlo Ruffo



Description, Description, Descrizione dell'apparecchiatura,  
Descripción, Beschreibung

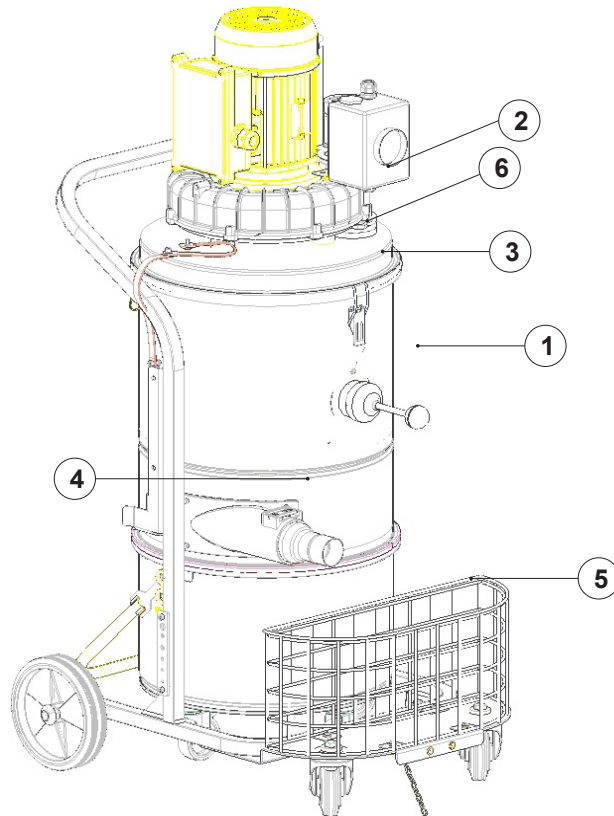

**ENGLISH**

1. Handle for filter cleaning
2. Lid of filter chamber
3. Filter chamber
4. Connection neck for accessories
5. Basket for accessories
6. Lock

**FRANÇAIS**

1. Poignée de nettoyage de filtre
2. Couvercle du récipient du filtre
3. Chambre de filtre
4. Bouche de raccordement pour les accessoires
5. Panier pour les accessoires
6. Fermeture

**ITALIANO**

1. Maniglia di pulizia del filtro
2. Coperchio camera filtro
3. Camera filtro
4. Raccordo per accessori
5. Porta accessori
6. Gancio di chiusura

**ESPAGNÓL**

1. Empuñadura limpieza de filtro
2. Tapa cámara de filtro
3. Cámara de filtro
4. Manguito de empalme para accesorios
5. Porte accesorios
6. Cierre

**DEUTSCH**

1. Griff für die Reinigung des Filters
2. Deckel Filterkammer
3. Filterkammer
4. Anschlussstutzen für Zubehör
5. Behälter für die Werkzeuge
6. Abschluss





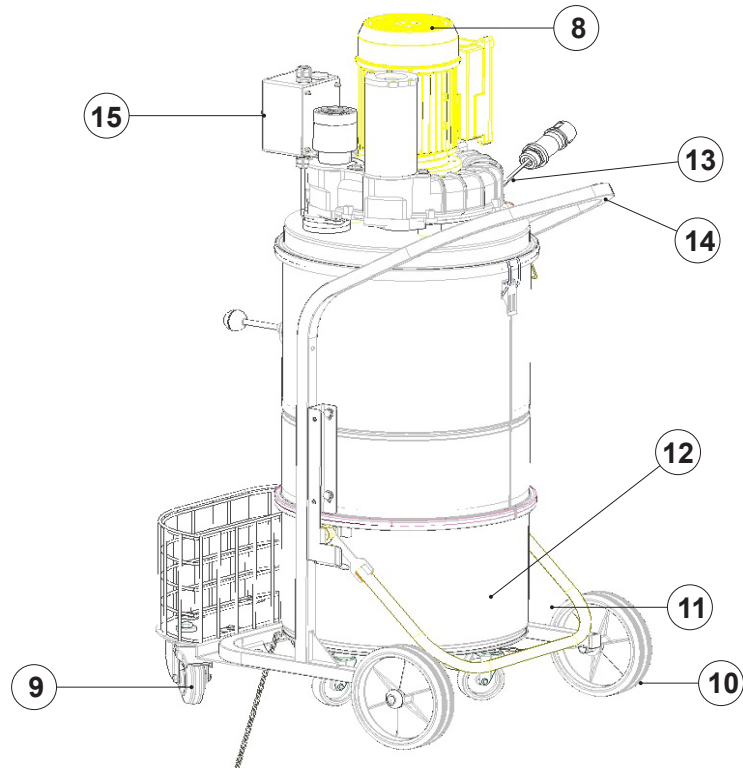

#### ENGLISH

- 8. Technical data label
- 9. Guiding roll with fixed position brake
- 10. Fixed wheel
- 11. Lever for unlocking the vacuuming container
- 12. Wheeled tank
- 13. Cordset
- 14. Handle for movement
- 15. ON/OFF Switch

#### FRANÇAIS

- 8. Étiquette avec détails techniques
- 9. Roulettes pivotantes et frein de stationnement
- 10. Roue fixe
- 11. Levier pour déverrouiller la cuve
- 12. Cuve avec roues
- 13. Câble d'alimentation
- 14. Manche pour déplacement
- 15. Commutateur "MARCHE/ARRÊT"

#### ITALIANO

- 8. Etichetta dati tecnici
- 9. Ruota pivotante con freno di stazionamento
- 10. Ruota fissa
- 11. Leva per sganciamento del serbatoio
- 12. Serbatoio carrellato
- 13. Cavo di alimentazione
- 14. Maniglia per spostamento
- 15. Interruttore ACCESO/SPENTO

#### ESPAGNÓL

- 8. Etiqueta datos técnicos
- 9. Rodillo-guía con freno de estacionamiento
- 10. Rueda fija
- 11. Palanca para desbloquear el depósito
- 12. Depósito con ruedas
- 13. Cable de alimentación eléctrica
- 14. Manija para mover el aspirador
- 15. Interruptor de CONEXIÓN/DESCONEXIÓN

#### DEUTSCH

- 8. Typenschild
- 9. Lenkrollen mit Feststellbremse
- 10. Festes Rad
- 11. Hebel für Entriegelung Sauggutbehälter
- 12. Behälter mit Rädern
- 13. Kabel
- 14. Schiebegriff
- 15. EIN/AUS Schalter



**Cleaning and maintenance of the vacuum cleaner, Nettoyage et entretien de l'appareil, Pulizia e manutenzione dell'apparecchiatura, Limpieza y mantenimiento del aparato, Reinigung und Wartung des Gerätes**



1



2



3

## ENGLISH

**HOW TO EMPTY THE TANK.** When the switches are in position off , disconnect the plug from the electric net. Raise the unclamping handle of the tank (1). Once the tank is unclamped, it will be moved, emptied and cleaned. When this operation is finished, put again the tank under the vac and press the lifting handle downward (2). The vac is now ready for work.

Warning: don't let dirtiness in the tank for a long time.

**HOW TO REPLACE THE FILTER.** When the switches are in position off, disconnect the plug from the electric net. Release the locks, which stop the lid. Take the lid out. Take the filter and shake-filter out (3). Put the filter and shake-filter again. Close the lid with the locks . The vac is now ready for work.

## FRANÇAIS

**VIDER LE RESERVOIR.** Avec les interrupteurs en position off, débrancher la fiche du réseau électrique. Soulever la poignée de déblocage du réservoir (1). Le réservoir, quand il est débloqué, pourra être déplacé, vidé et nettoyé. Quand on a terminé cette opération, remettre le réservoir sous l'appareil, presser la poignée de soulèvement vers le bas (2). L'aspirateur est prêt pour l'utilisation.

Avertissement: ne pas laisser de saleté dans le réservoir pour longtemps.

**REPLACEMENT DU FILTRE.** Avec les interrupteurs en position off, débrancher la fiche du réseau électrique. Relâcher les crochets qui serrent le couvercle. Lever le couvercle Enlever le filtre et le filtre shaker (3). Mettre encore le filtre et le filtre shaker. Fermer le couvercle avec les crochets. L'aspirateur est prêt pour l'utilisation.

## ITALIANO

**SVUOTARE IL SERBATOIO.** Con interruttori spenti, disinserire la spina dalla rete elettrica. Sollevare la maniglia di sblocco del serbatoio (1). Il serbatoio una volta sbloccato potrà essere spostato, svuotato e pulito. Una volta finita l'operazione di svuotamento riposizionare il serbatoio sotto l'apparecchio premere la maniglia di sollevamento verso il basso (2). L'aspiratore è di nuovo pronto all'uso.

Avvertenze: non lasciare troppo a lungo sporczia all'interno del serbatoio.

**SOSTITUZIONE FILTRO.** Con interruttori spenti, disinserire la spina dalla rete elettrica. Aprire i ganci che chiudono il coperchio Levare il coperchio. Estrarre il filtro e lo scuotifiltro (3) . Riposizionare il nuovo filtro e lo scuotifiltro. Riposizionare il coperchio e chiuderlo con i ganci. L'aspiratore è di nuovo pronto all'uso.

## ESPAÑOL

**VACIAR EL BIDON.** Con los interruptores apagados, desconectar el enchufe de la red electrica. Levantar la manija que desengancha el bidon (1), una vez libre el bidon puede ser vaciado y se puede limpiar una vez terminada esta operacion volver a colocar el bidon por debajo del cabezal presionar la manija que levanta y bloca el bidon (2) el aspirador de esta manera se puede volver a usar.

Advertencias: no dejar por mucho tiempo suciedad al interno del bidon.

**SOSTITUCION DEL FILTRO.** Con los interruptores apagados, desconectar el enchufe de la red electrica. Desprender los ganchos que sujetan la tapa. Levantar la tapa Extraer el filtro y el sacude filtro (3). Volver a colocar el filtro nuevo y el sacude filtro. Cerrar la tapa con los ganchos. El aspirador de esta manera se puede volver a usar.













## DEUTSCHE

**SAUGGUTBEHÄLTER ENTLEEREN** . Wenn die Schalter AUS sind, ziehen Sie den Stecker heraus. Heben Sie den Griff der Entsicherung des Behälters (1). Nach der Entsicherung, kann man den Behälter verschieben, leeren und reinigen. Wenn Sie die Entleerung beendet haben, rücken Sie den Behälter an seinen Platz, drücken Sie den Griff unterwärts (2). Das Sauggerät ist wieder betriebsbereit.

Warnungen: lassen Sie keine Schmutzigkeit für lange Zeit im Behälter.

**AUSWECHSELUNG DES FILTERS** . Wenn die Schalter AUS sind, ziehen Sie den Stecker heraus. Öffnen Sie die Haken, die den Deckel festsetzen. Heben Sie den Deckel Griff . Ziehen Sie den Filter und den Rüttelfilter heraus (3) . Rücken Sie den neuen Filter und den Rüttelfilter an seinen Platz und setzen Sie den Deckel mit den Hacken fest. Das Sauggerät ist wieder betriebsbereit.

### DATI TECNICI - TECHNICAL DATA - DATOS TÉCNICOS - DONNÉES TECHNIQUES - TECHNISCHE DATEN

													
AT22-30XS	230	1	Dry	Single Stage	2200	89	2300	34	STEEL	1000	60	60 X 66 X 130	75
	50				Direct	320	230	30					









COMAC S.p.A. Via Maestri del Lavoro, 13 - 37059 Santa Maria di Zevio - Verona - ITALY  
Tel. 045 8774222 - [www.comac.it](http://www.comac.it) - [com@comac.it](mailto:com@comac.it)

Organizzazione certificata Q.C.B. Italia ISO 9001:2015, ISO 14001:2015, ISO 45001:2018